

Министерство образования и науки Российской Федерации  
Федеральное государственное бюджетное образовательное учреждение  
высшего образования "Нижегородский государственный архитектурно-  
строительный университет»

С.М. Шумилкин, М.С. Шумилкин

**РУССКАЯ АРХИТЕКТУРА X-НАЧАЛА XX ВВ.  
ГРАФОАНАЛИТИЧЕСКИЕ ТАБЛИЦЫ**

**Учебное пособие**

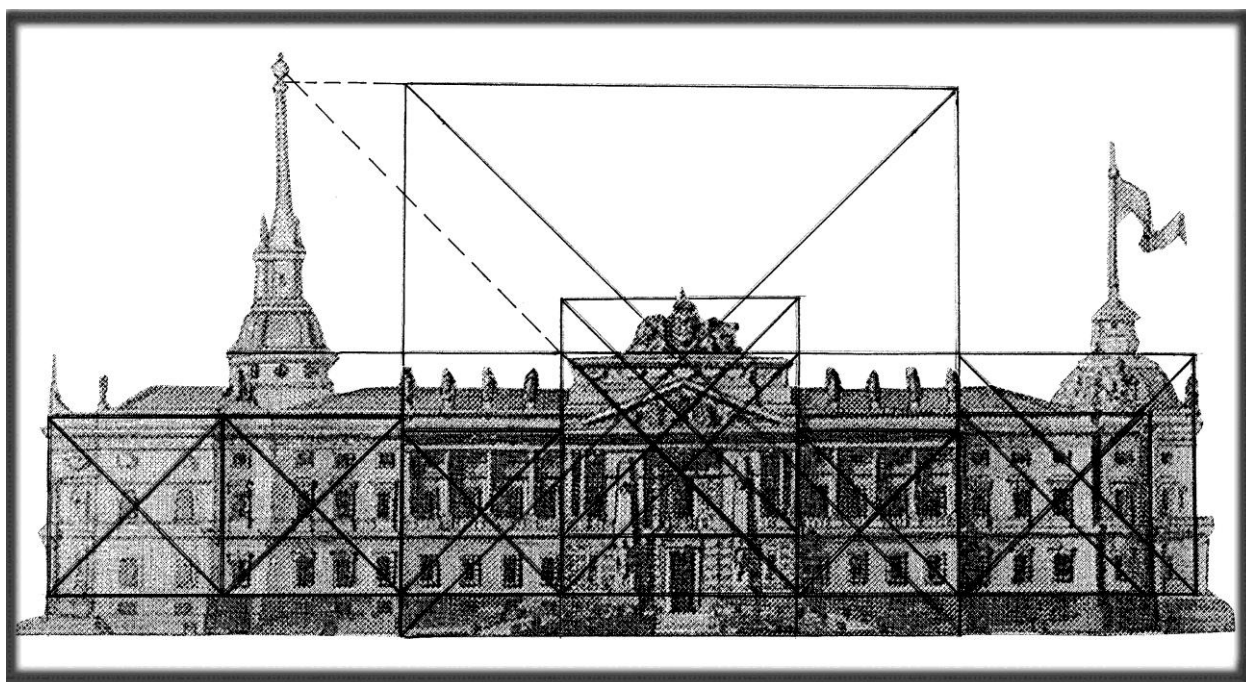

Нижний Новгород  
2017

Министерство образования и науки Российской Федерации  
Федеральное государственное бюджетное образовательное учреждение  
высшего образования "Нижегородский государственный архитектурно-  
строительный университет»

С.М. Шумилкин, М.С. Шумилкин

**РУССКАЯ АРХИТЕКТУРА X-НАЧАЛА XX ВВ.  
ГРАФОАНАЛИТИЧЕСКИЕ ТАБЛИЦЫ**

Учебное пособие  
для выполнения самостоятельной практической работы  
по дисциплине «История пространственных искусств»  
для обучающихся по направлениям подготовки  
07.03.01 Архитектура и 07.03.03 Дизайн архитектурной среды

Нижегород  
ННГАСУ  
2017

УДК 72.01: 72.03

Авторское редактирование

*Рецензенты:*

*Селезнев Ф.А.* - д-р ист. наук, профессор, заведующий центром краеведческих исследований ННГУ им. Н.И. Лобачевского, председатель общества «Нижегородский краевед»

*Каравашкин В.А.* – канд. архитектуры, начальник отдела реставрации и охраны исторических поселений Управления государственной охраны объектов культурного наследия Нижегородской области;

Шумилкин С.М. Русская архитектура X-начала XX вв. Графоаналитические таблицы. [Текст]: /С.М. Шумилкин, М.С. Шумилкин; Нижегород. гос. архитектур.- строит. ун-т – Н.Новгород: ННГАСУ, 2017. – 232 с.

Показаны основные методы и приемы графических работ для выполнения архитектурного анализа.

Предназначено для обучающихся в ННГАСУ для выполнения самостоятельной практической работы по дисциплине «История пространственных искусств» (раздел История русской архитектуры) по направлениям подготовки 07.03.01 Архитектура и 07.03.03 Дизайн архитектурной среды

Использованы учебные работы, выполненные на кафедре истории архитектуры и основ архитектурного проектирования под руководством профессора доктора архитектуры Шумилкина С.М., а также отдельные графические материалы известных ученых.

Рис.213, 135 библиограф. назв.

© С.М. Шумилкин,

М.С. Шумилкин, 2017

© ННГАСУ, 2017

## Содержание

1. Деревянная народная архитектура. Рис. 1-11...	4
2. Архитектура Древнерусского государства X-XI веков Рис. 12-19.....	16
3. Архитектура периода феодальной раздробленности XII-XIV веков. Рис. 20-41.....	25
4. Раннемосковская архитектура XIV-начала XV веков Рис. 42- 53 .....	48
5. Архитектура Московского государства серединыXV-XVI веков Рис. 54- 86.....	61
6. Архитектура РоссииXVII века Рис. 87-123... ..	95
7. Архитектура первой половины XVIII века Рис. 124-145 .....	133
8. Архитектура второй половины XVIII-первой трети XIX веков Рис. 146- 192.....	156
9. Архитектура середины XIX-начала XX веков Рис. 193- 213.....	204
Библиографический список .....	226

# 1. ДЕРЕВЯННАЯ НАРОДНАЯ АРХИТЕКТУРА

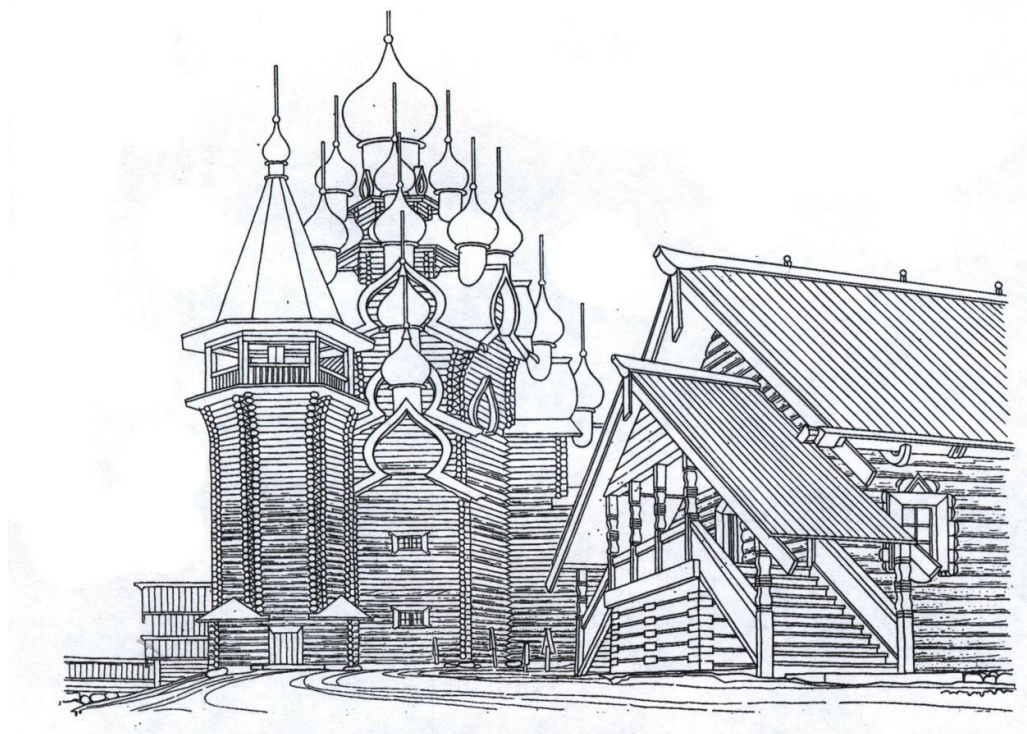



Рис. 1. Музей деревянного зодчества в Суздале - комплекс культовых, жилых и хозяйственных построек



Рис. 2. Музей деревянного зодчества "Витославицы" (Новгород) - пример сохранения деревянного зодчества XVI - XIX вв. в естественной среде. Церкви: 1- Успения, 1595 г.; 2- Николы, 1767 г.; 3- Рождества, 1531 г.; 4, 5 - избы

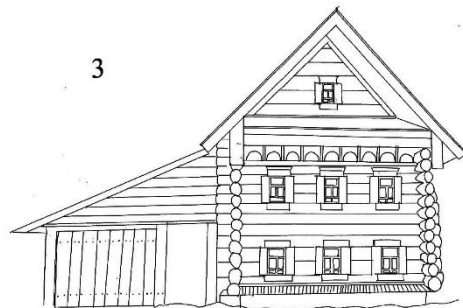
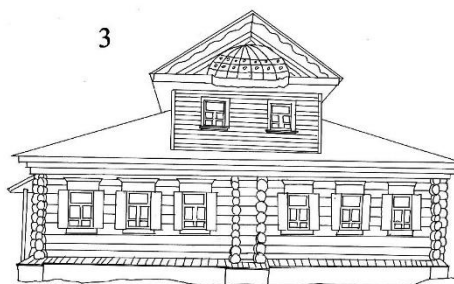
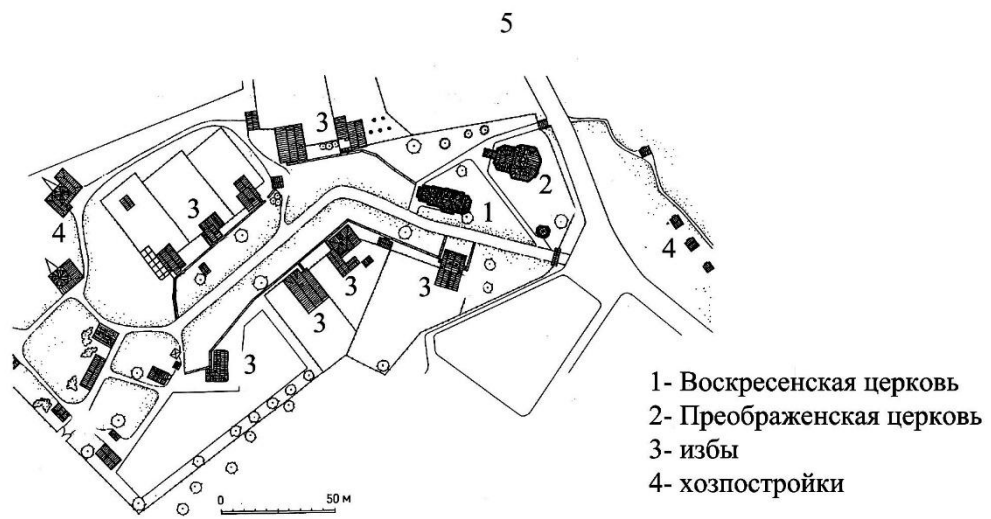

Рис. 3. Теремной дворец в Коломенском, 1681 г. В построении фасада использованы соотношения на основе квадрата и его диагоналей



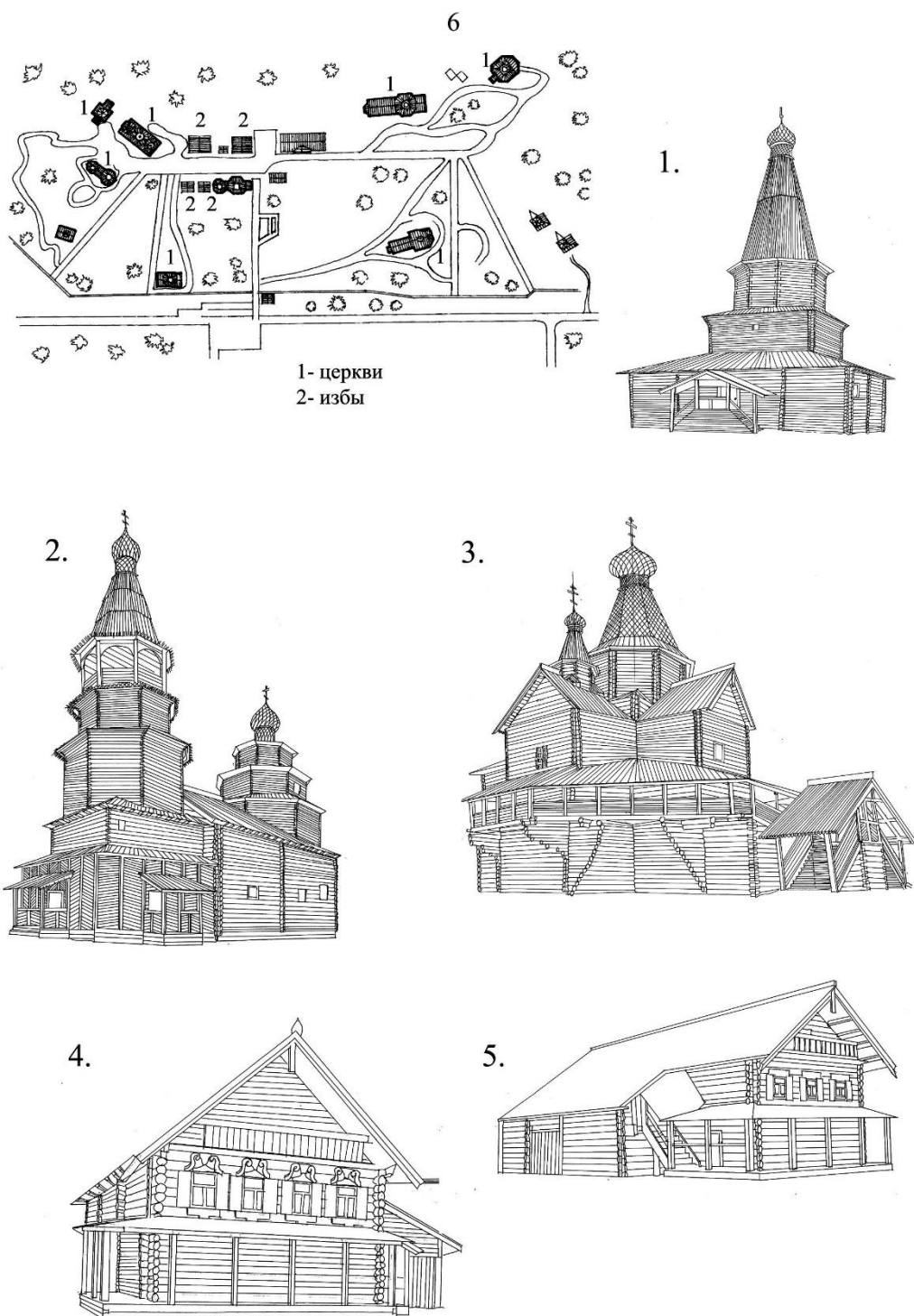

Рис. 4. Сравнение фасадов и планов церквей Архангельской обл. по обмерам 1977 г.: 1- Тихвинская в с. Верховье, 1786 г.; 2- Воскресенская в с. Верховье, 1753 г.; 3- Входягерусалимская в с. Сельцо, 1673 г.

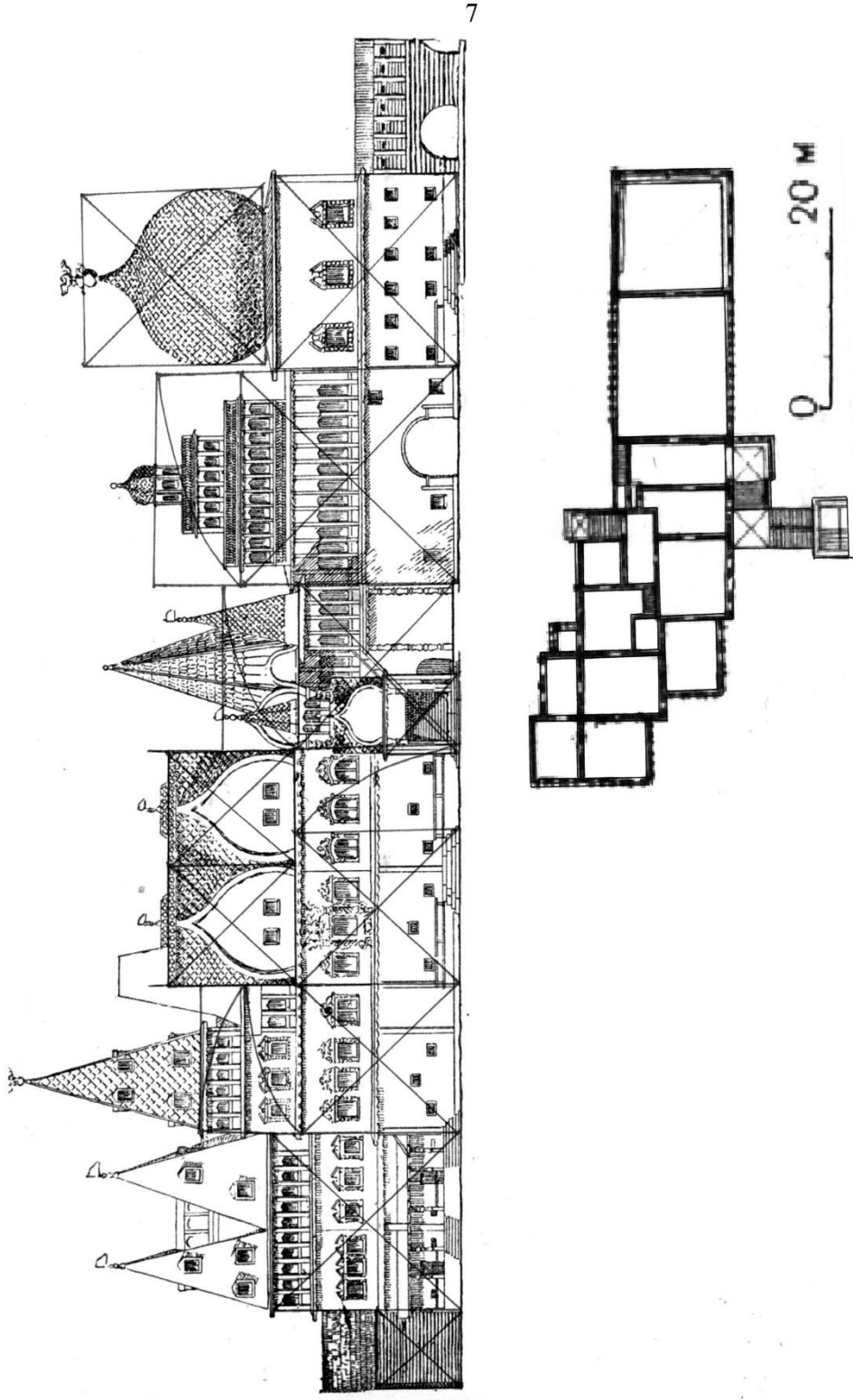

Рис. 5. Шагровые церкви восьмерикового типа. Разнообразие объемных композиций: с двумя прирубками, с прирубками и галереями, с четырьмя прирубками и галереями и крыльями, с крыльями. Масштаб общий

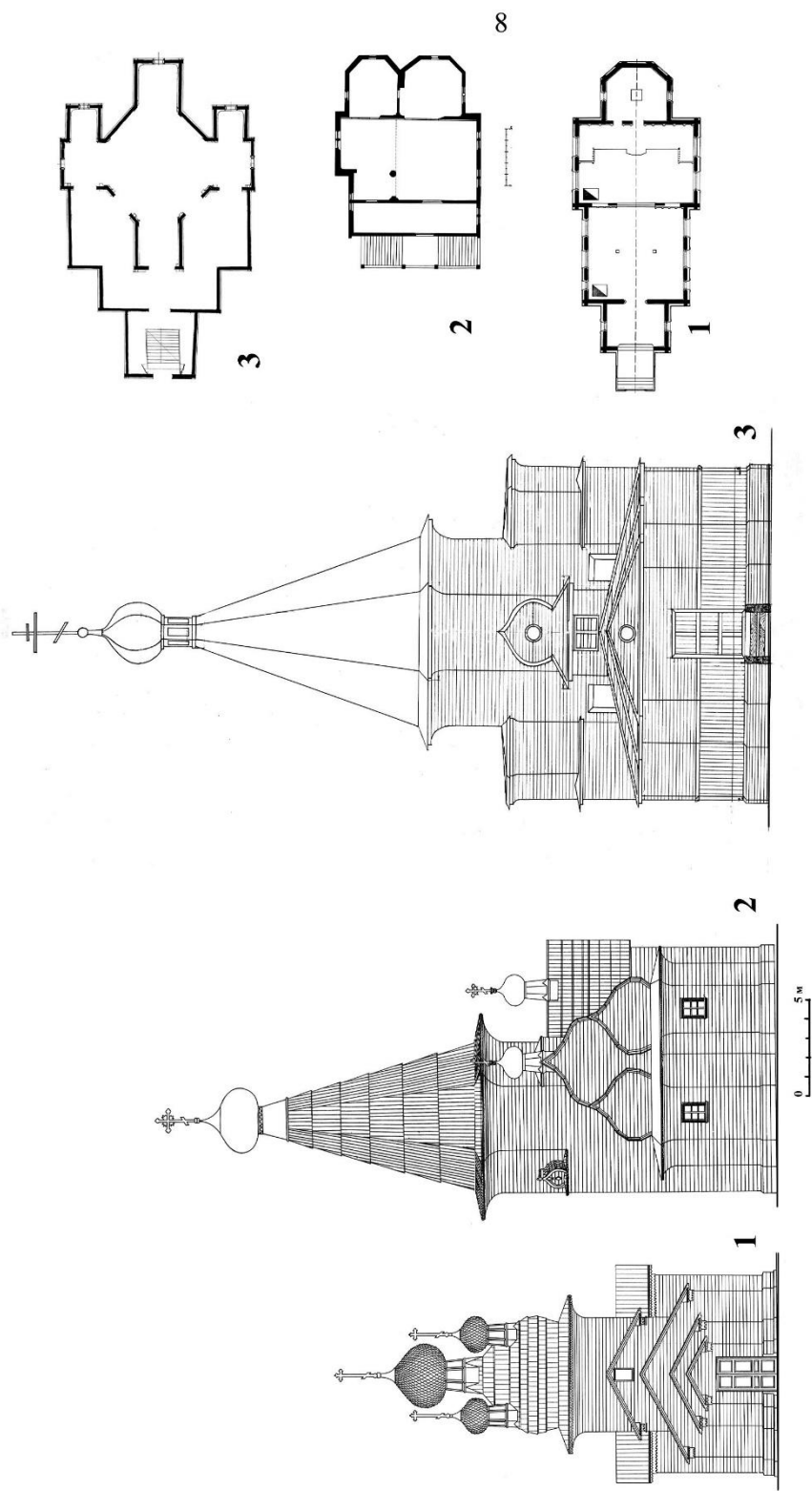

Рис. 6. Шагровые церкви типа "восьмерик на четверике". Типологический ряд. Разнообразие соотношений высот четверика и восьмерика. Наличие крылец, трапезной, галерей и колоколни. Масштаб общий

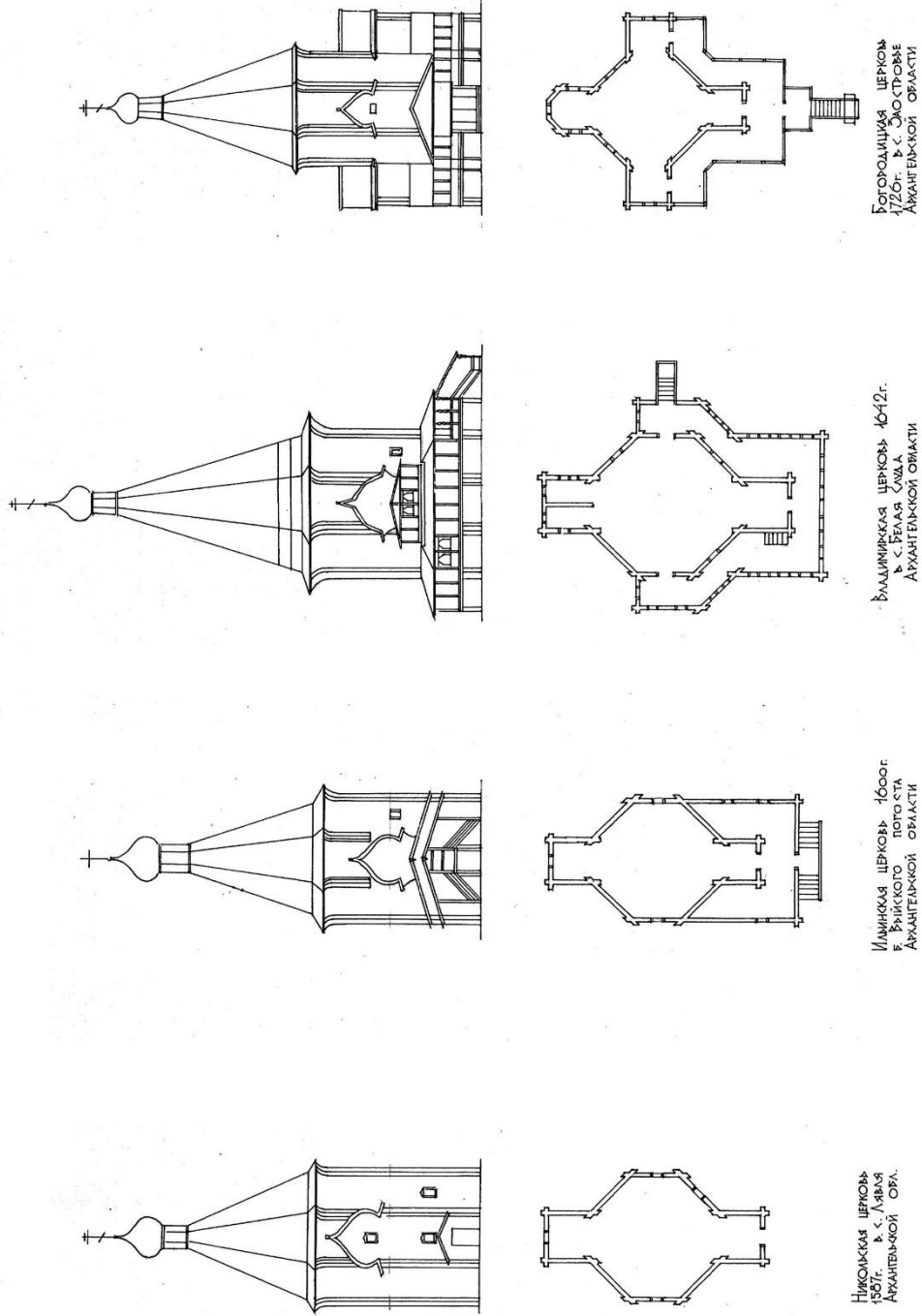

Рис. 7. Рождественская церковь с пределом в с. Талицы, 1768 г. Реконструкция по обмерам кафедры

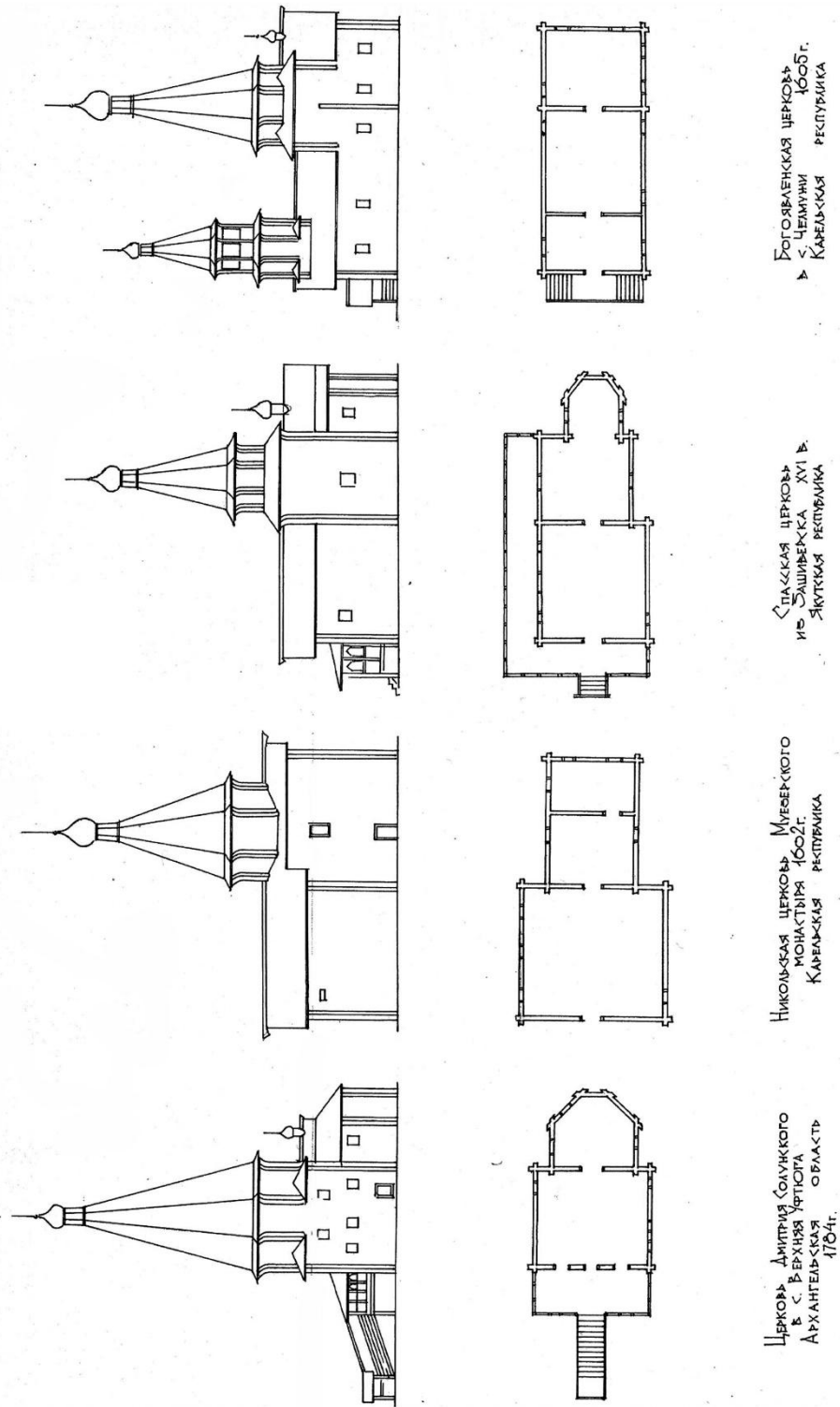

Рис. 8. Разнообразие объемных композиций с использованием бочек: 1- Троицкая церковь в с. Шеговары, Архангельская губ., 1666 г. (не сохранилась), 2- Дмитриевская церковь в с. Челмохта, Архангельская губ., 1685 г. (не сохранилась), 3- Успенская церковь в с. Варзуга, Мкрманская обл., 1674 г.; 4 - Никольская церковь под Москвой, рисунок Пальмквиста, 1674 г. (не сохранилась)

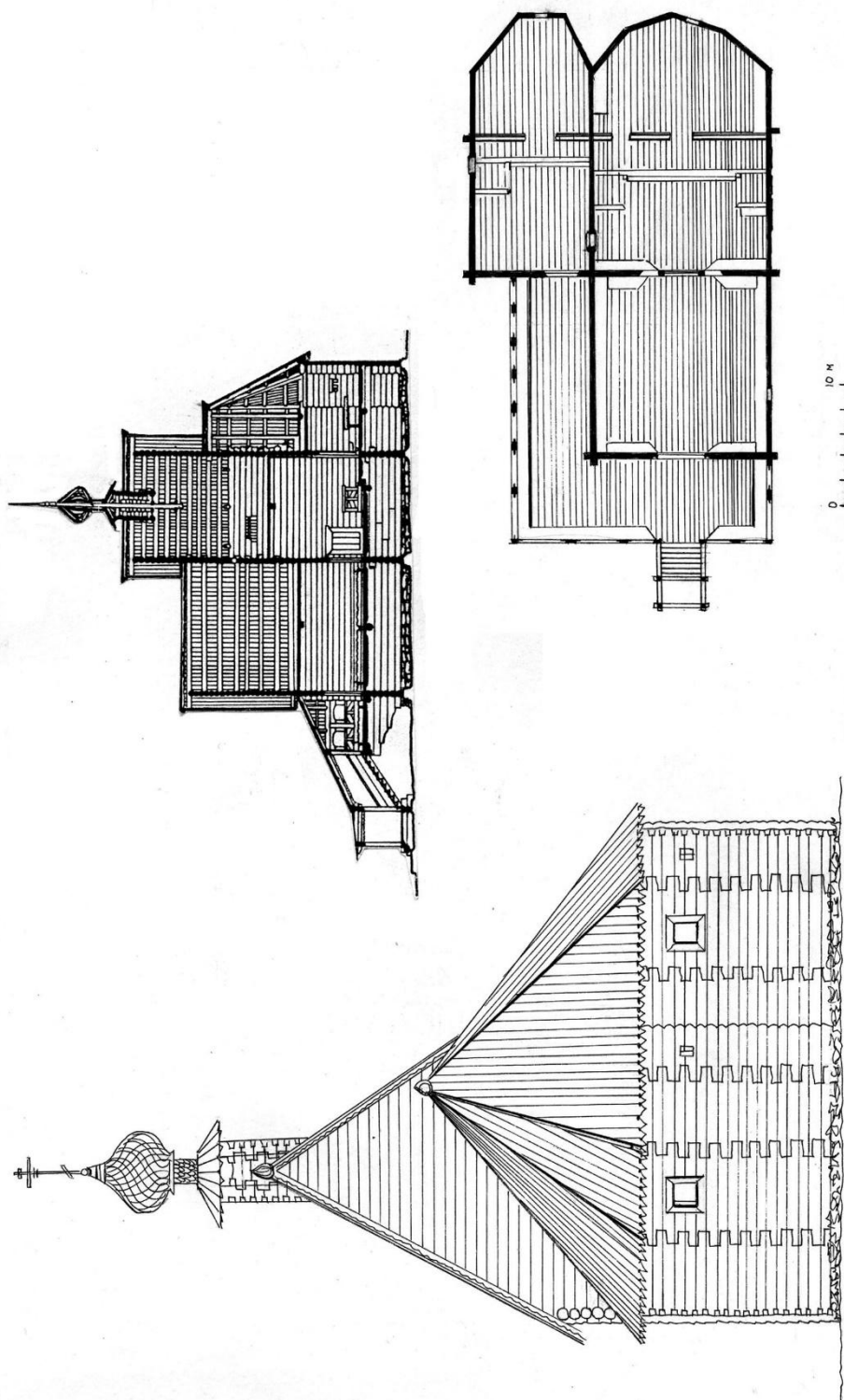

Рис. 9. Разнообразие композиций многоглавия церквей XVII-XVIII веков: кубоватых (вверху), шатровых (в середине), ярусных (внизу) типов. Сравнение фасадов. (по М.П. Кудрявцеву)

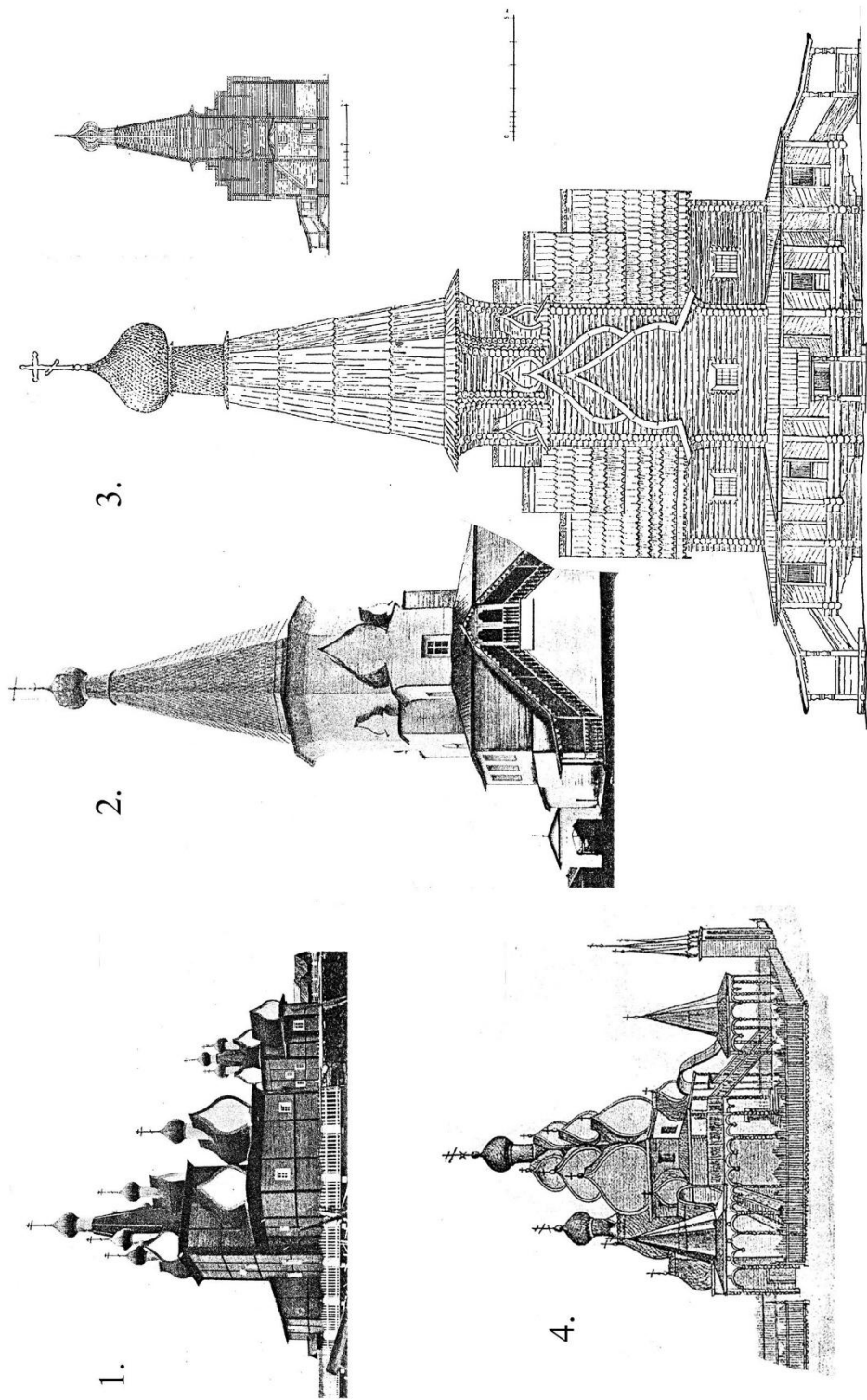

Рис. 10. Пропорционирование фасадов двух крестчатых с шатровыми завершениями церквей: Климента в с. Уна, 1501 г. (слева) и Успенской в с. Варзуга, Мурманская обл., 1674 г. Использование кратных соотношений в построении. Масштаб общий

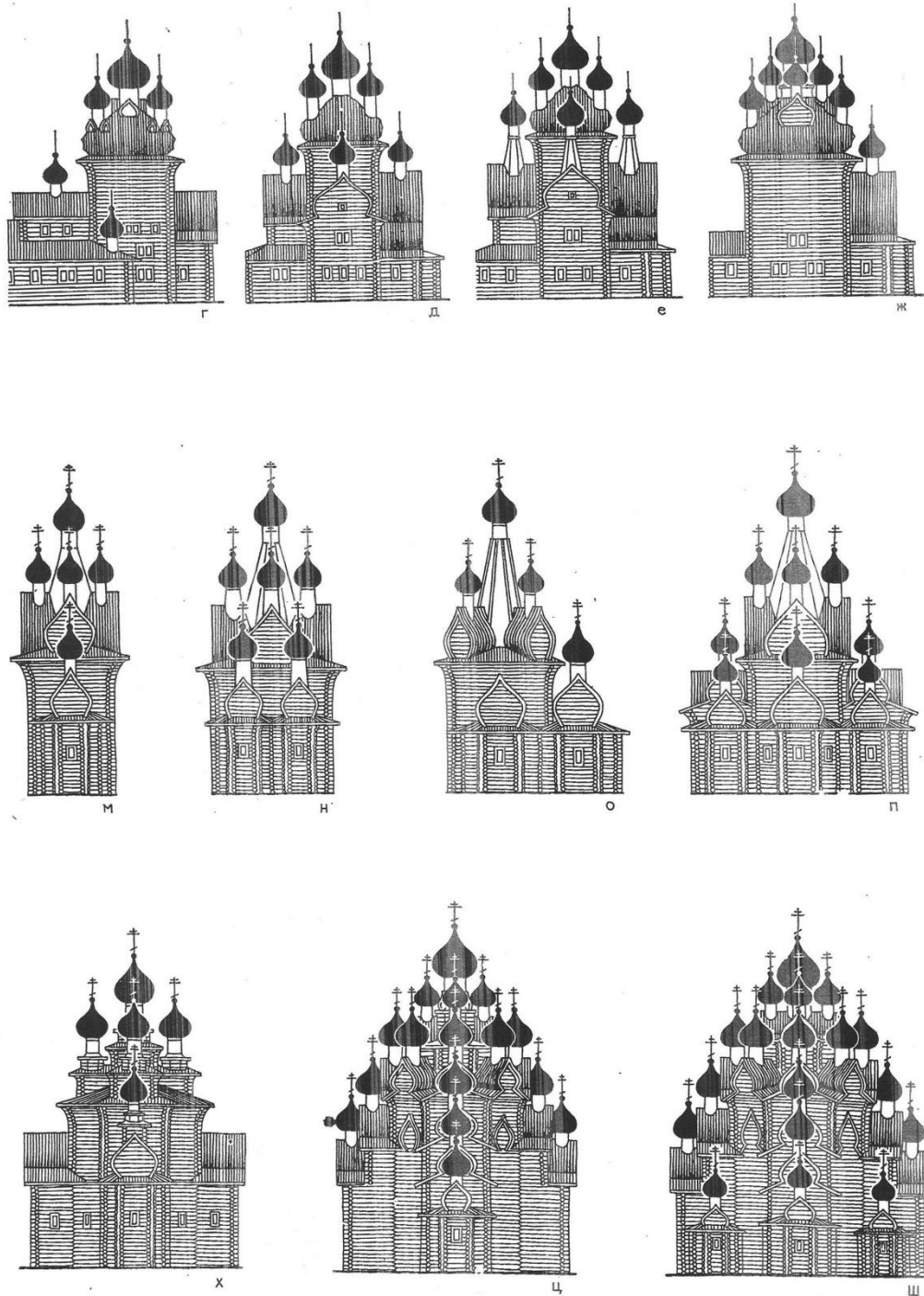

Рис. 11. Сравнение пропорционального строя завершений ярусных храмов: повторяющиеся ряды, ряды с нарастанием и убыванием пропорций. Церкви: Троицкая в с. Черкасово, Ярославская обл., XVII в. (слева); Преображенская в Кижях, 1714 г. (в центре); И. Предтечи, Ширков погост, Тверская обл., 1694 г. (справа)

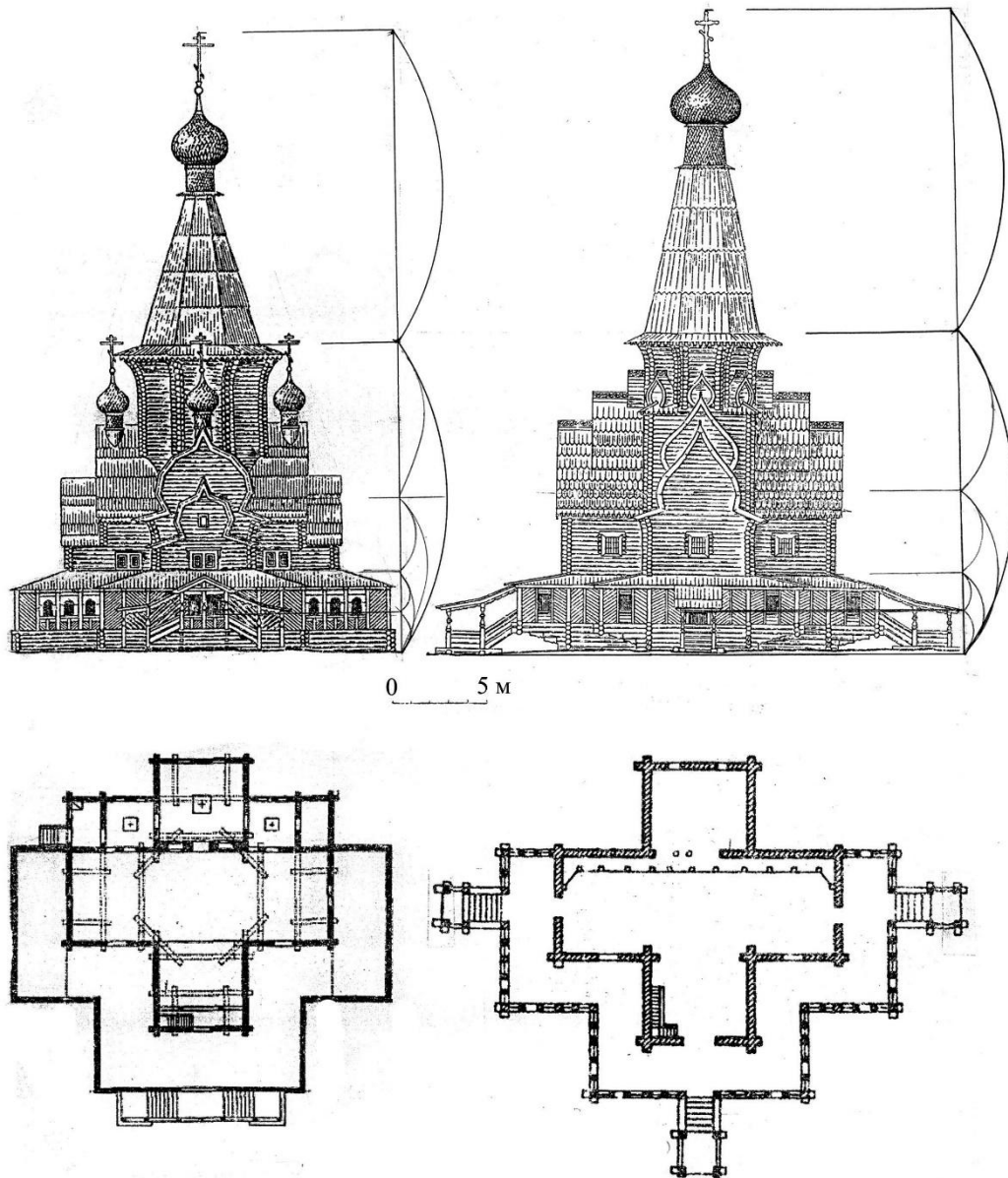

## 2. АРХИТЕКТУРА ДРЕВНЕРУССКОГО ГОСУДАРСТВАХ-ХІ ВЕКОВ



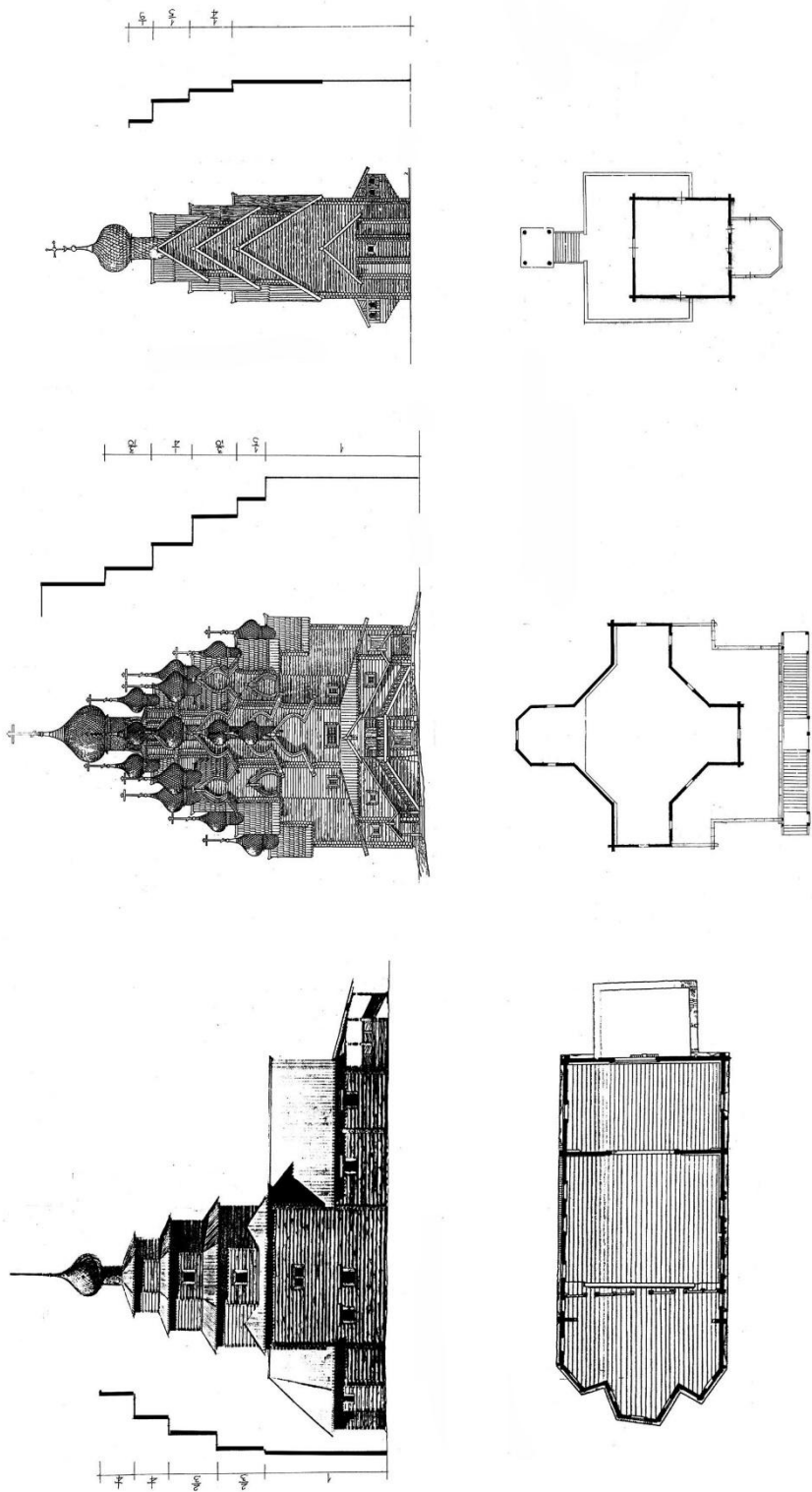
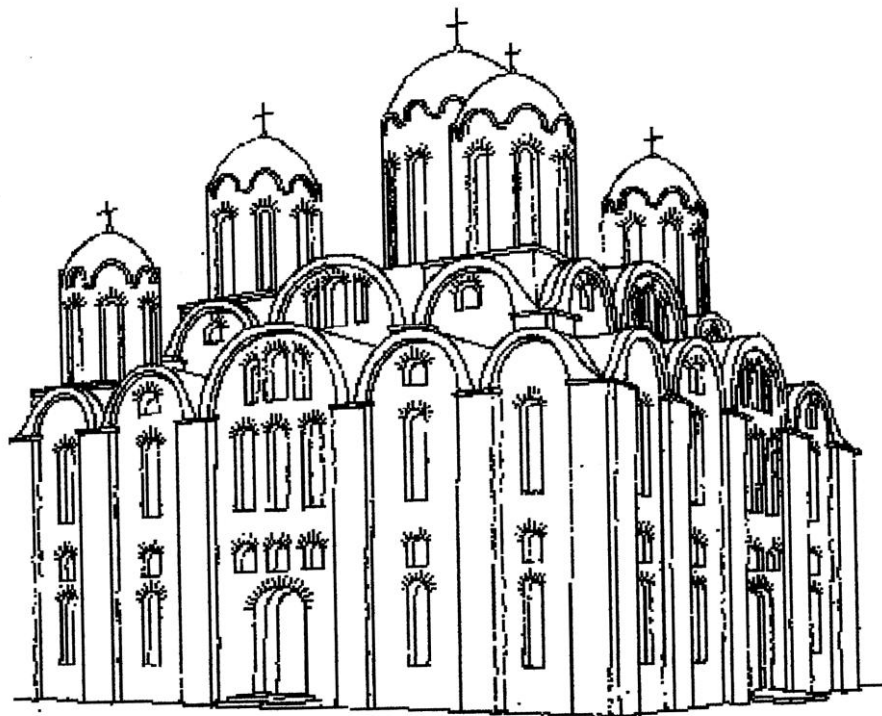

Рис. 12. Языческие святилища: 1 - Перыньское; 2 - Красногорское; 3 - Холоосевичское; 4 - Киевское; 5 - "Збручский идол", четыре грани, IX век ( по В.В. Седову)



Рис. 13. Пропорционирование храмов Св. Софии в Киеве и Новгороде. Единство приемов построения плана и разреза с использованием модульной системы ( модуль - диаметр центральной апсиды)

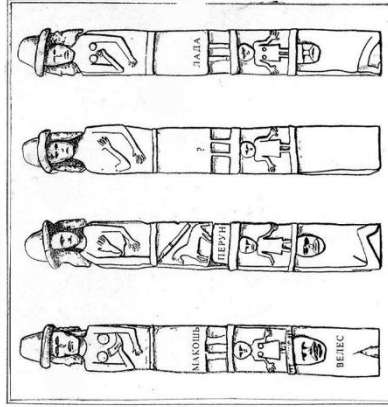
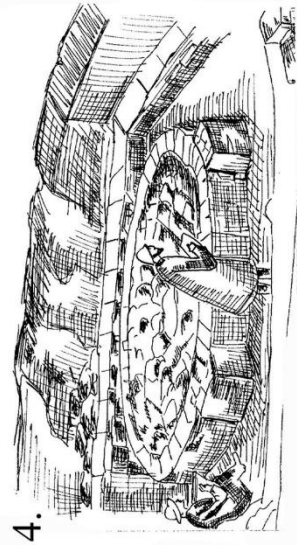
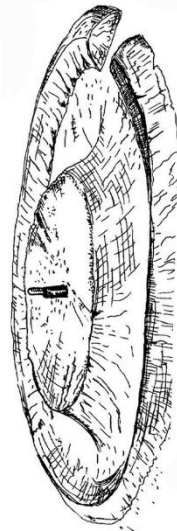
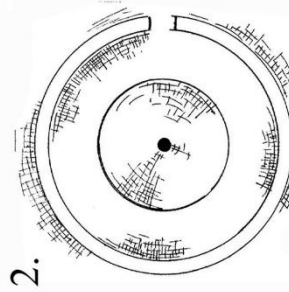
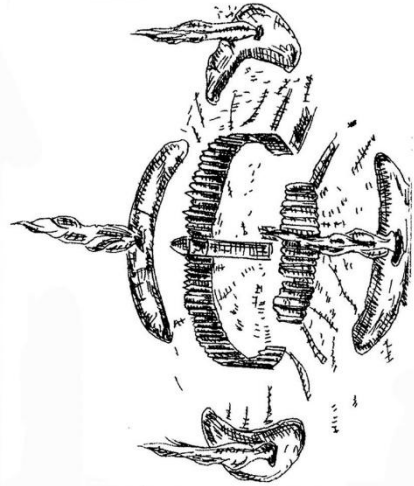
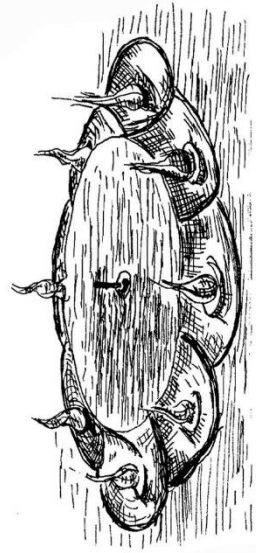
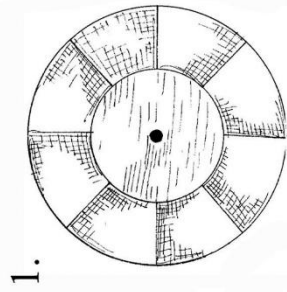

1. Софийский собор (1037)

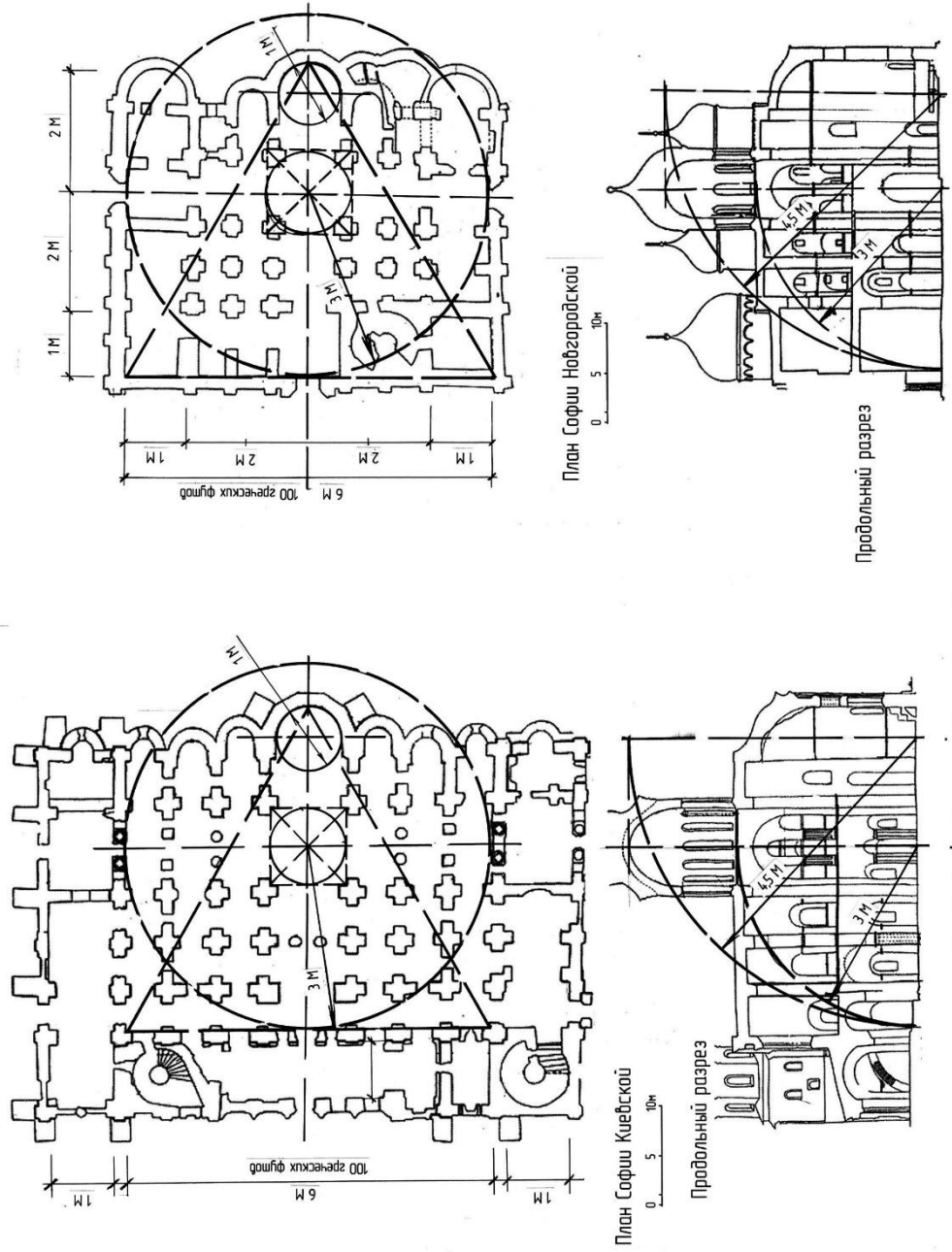
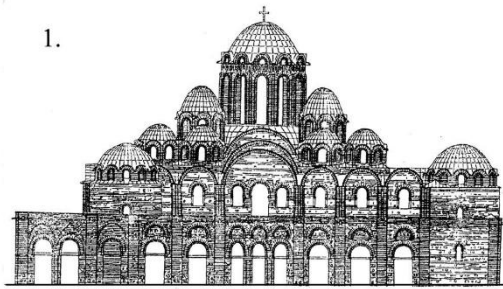
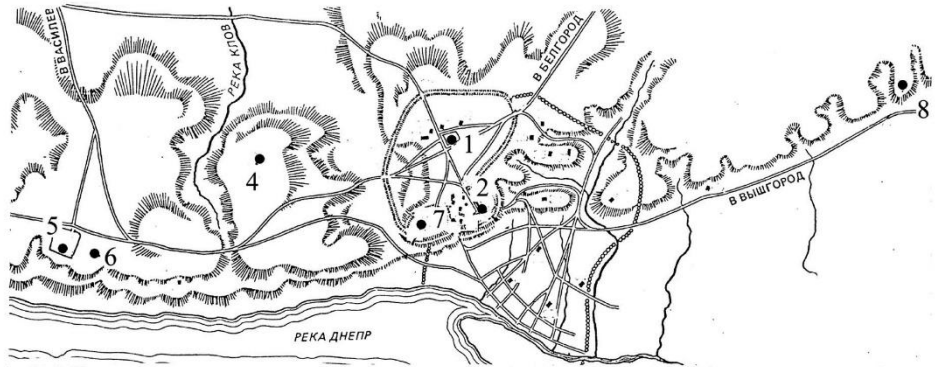

2. Десятинная церковь (989-996)



3. Михайловский собор  
Выдубицкого монастыря  
(1070-1088 е.е.)

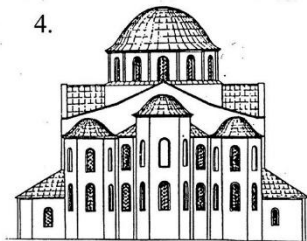

4. Ц. Богородицы Клов-  
ского монастыря (1093.)

0 10 м

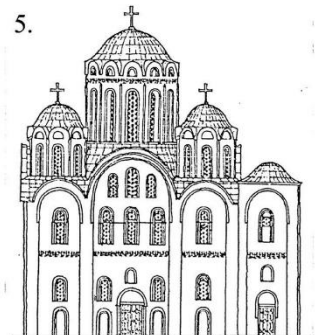

5. Успенский собор Киево-  
Печерского монастыря  
(1073-1078)

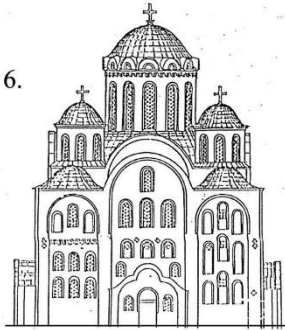

6. Ц. Спаса на Брестове  
(1113-1125 е.е.)

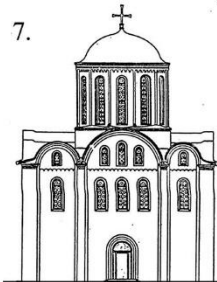

7. Собор Михайловского Злато-  
верхого монастыря (1108-1113 е.е.)

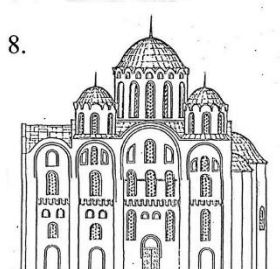

8. Собор Кирилловского  
монастыря (после 1146)

Рис. 14. Культурные постройки Киева и окрестностей X - XII веков. География размещения. Сравнение фасадов. Типологический ряд



Рис. 15. Сравнение планов культовых построек Киева и окрестностей X-XII веков.  
Типологический ряд. Обозначения см. рис. 14



*Софрийский собор*

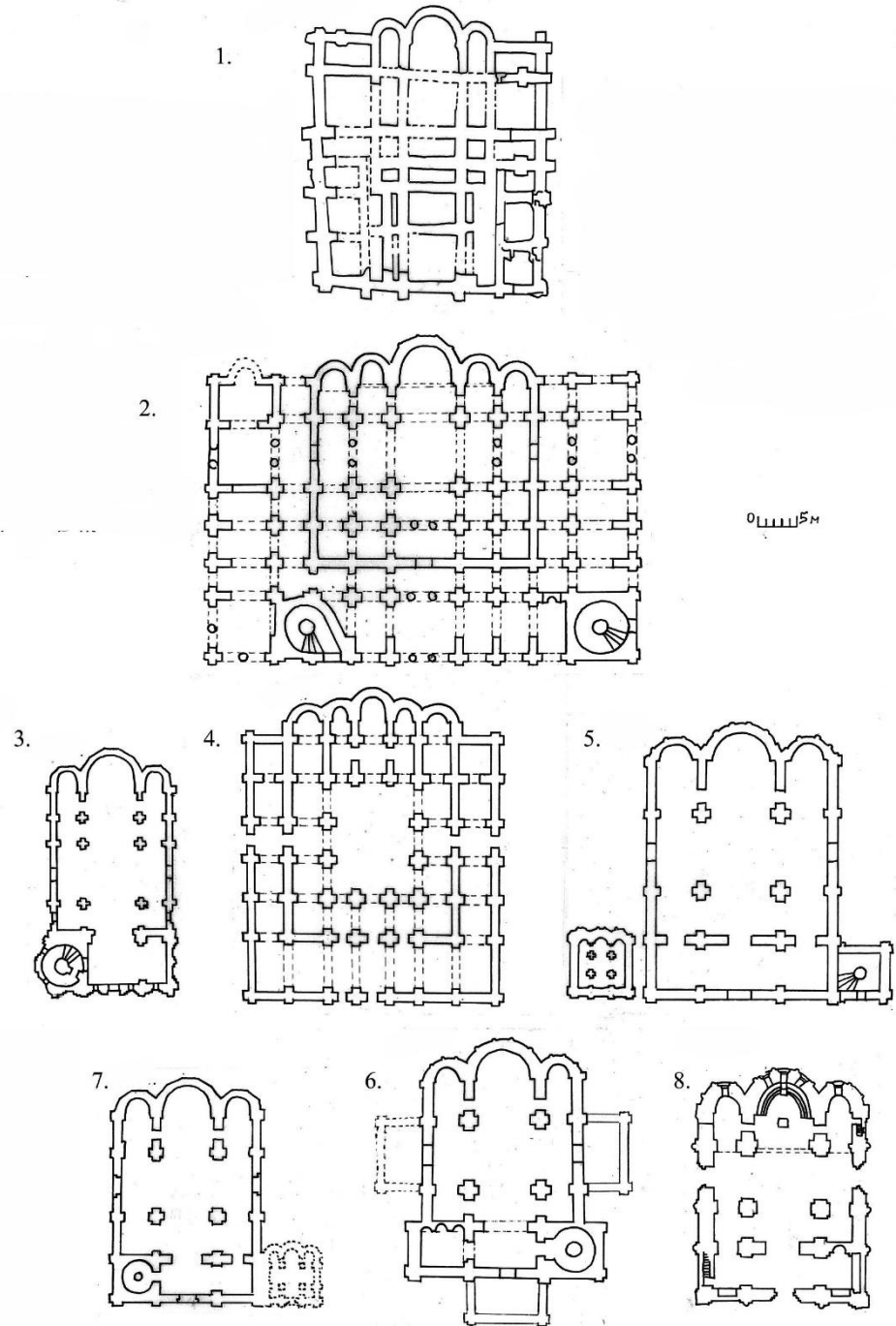
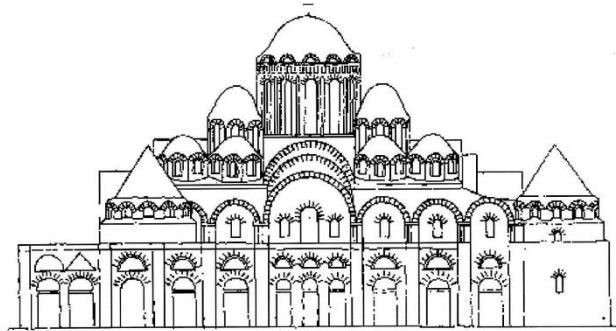
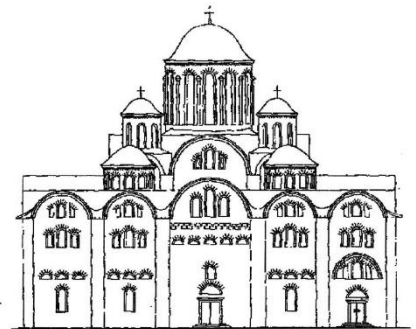

*Десятинная церковь в Киеве 996 г.*

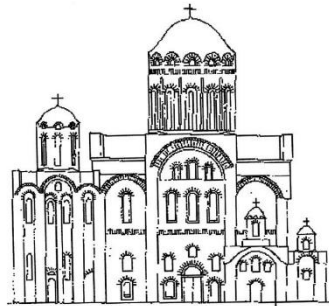

*Успенский собор Киево-Печерской лавры 1073 г.*

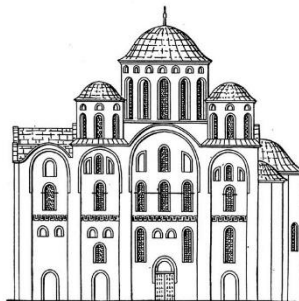

*Михайловский Златоверхий собор*

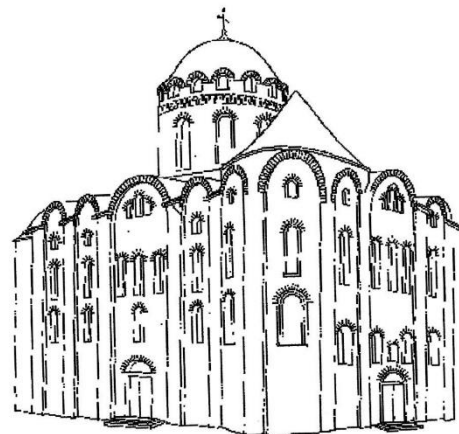

*Михайловский собор Выдубицкого монастыря 1070 – 1088 г.*

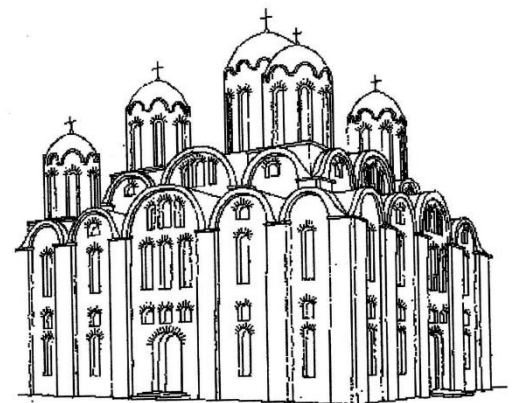

*Ирининская церковь в Киеве 1037 г.*

Рис. 16. Соборы Киева и окрестностей X-XI веков. Фасады, типологический ряд



Рис. 17. Храмы Киева и окрестностей X-XI веков. Планы, типологический ряд.  
 1 - Борисоглебский собор на Вышгороде; 2 - Софийский собор, 1037 г.;  
 3 - Михайловский собор Выдубицкого монастыря, 1080 г.; 4 - Георгиевская церковь,  
 1037 г.; 5 - Десятинная церковь, 966 г.; 6 - церковь Св. Ирины, 1037 г.; 7 - Успенский  
 собор Киево-Печерского монастыря, 1078 г. Масштаб общий



Золотые ворота в Киеве после перестройки в XII в.  
Реконструкция Ю.Асеева.

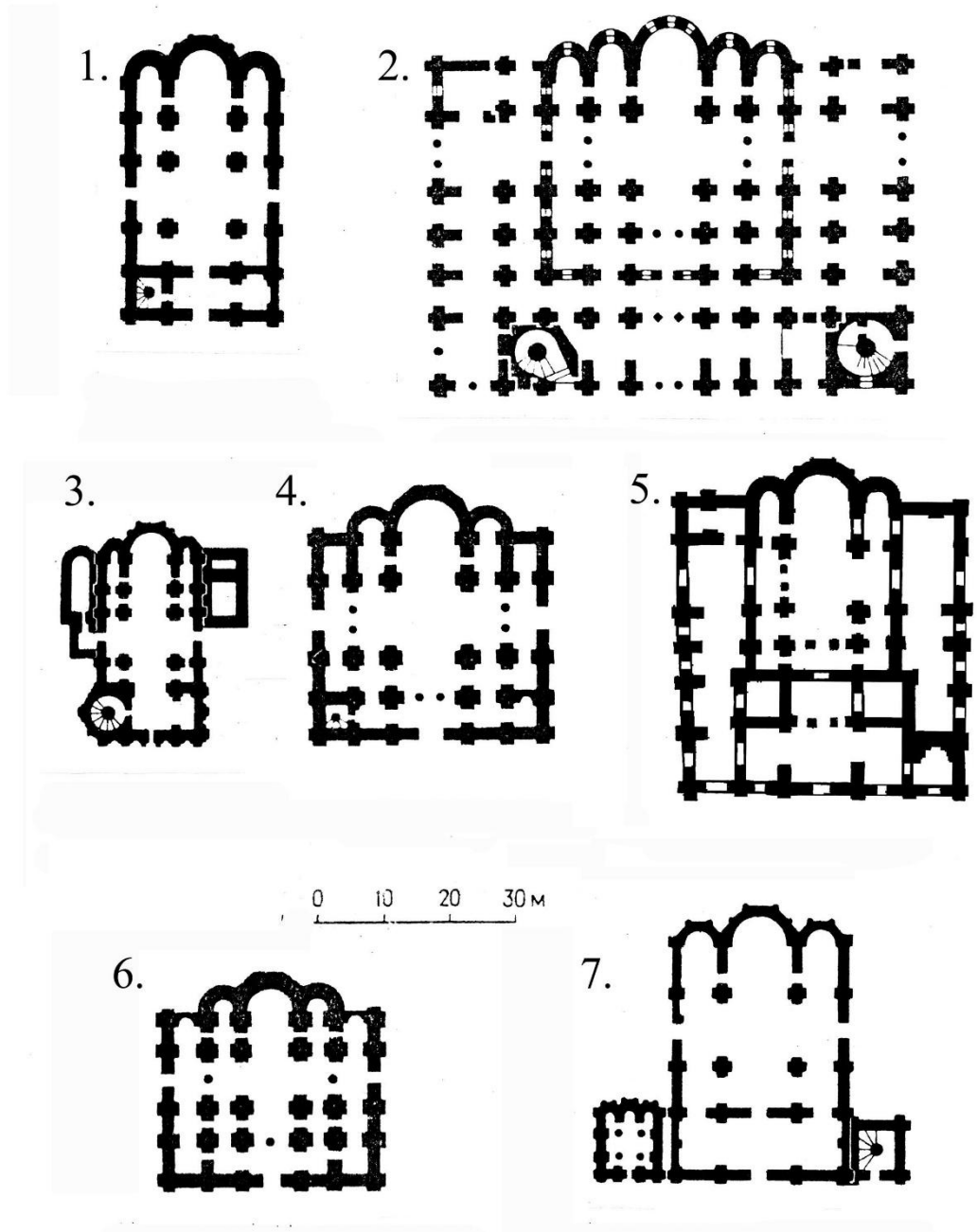
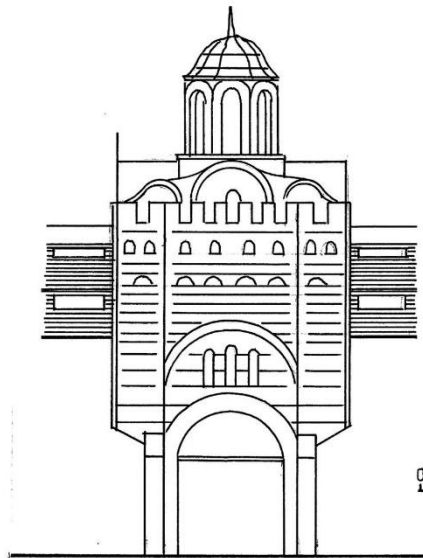
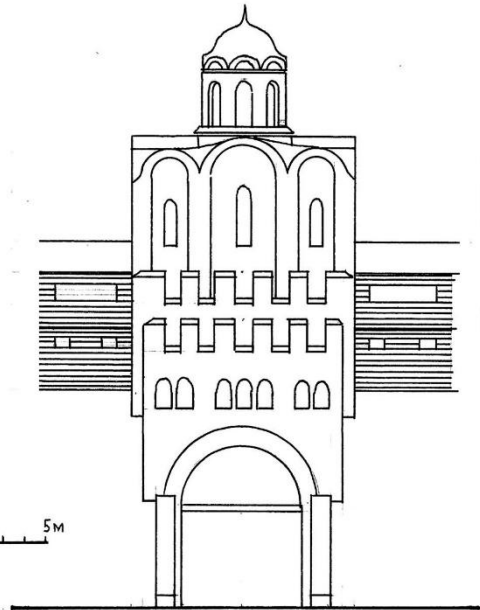

Золотые ворота в Киеве XI-XIII вв.  
Реконструкция С.А.Высоцкого

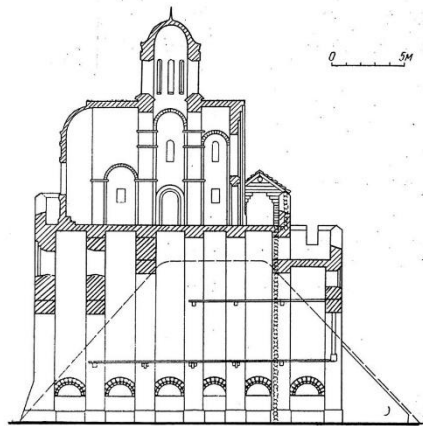

Золотые ворота в Киеве XI-XIII вв.  
Продольный разрез. Реконструкция С.А.Высоцкого.

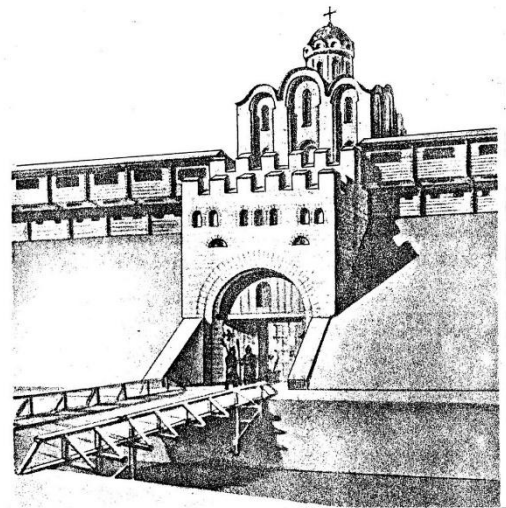

Золотые ворота в Киеве XI-XIII вв.  
Общий вид по реконструкции С.А.Высоцкого.

Рис. 18. Золотые ворота в Киеве. Сравнение реконструкций Ю.С. Асеева и С.А. Высоцкого





Рис. 19. Софийский собор в Новгороде. Пропорционирование построения фасадов и разреза.  
Использование модуля и равных соотношений длины и высоты основных элементов.  
Использование приема вписанных равносторонних треугольников

### 3. АРХИТЕКТУРА ПЕРИОДА ФЕОДАЛЬНОЙ РАЗДРОБЛЕННОСТИ XII-XIV ВЕКОВ



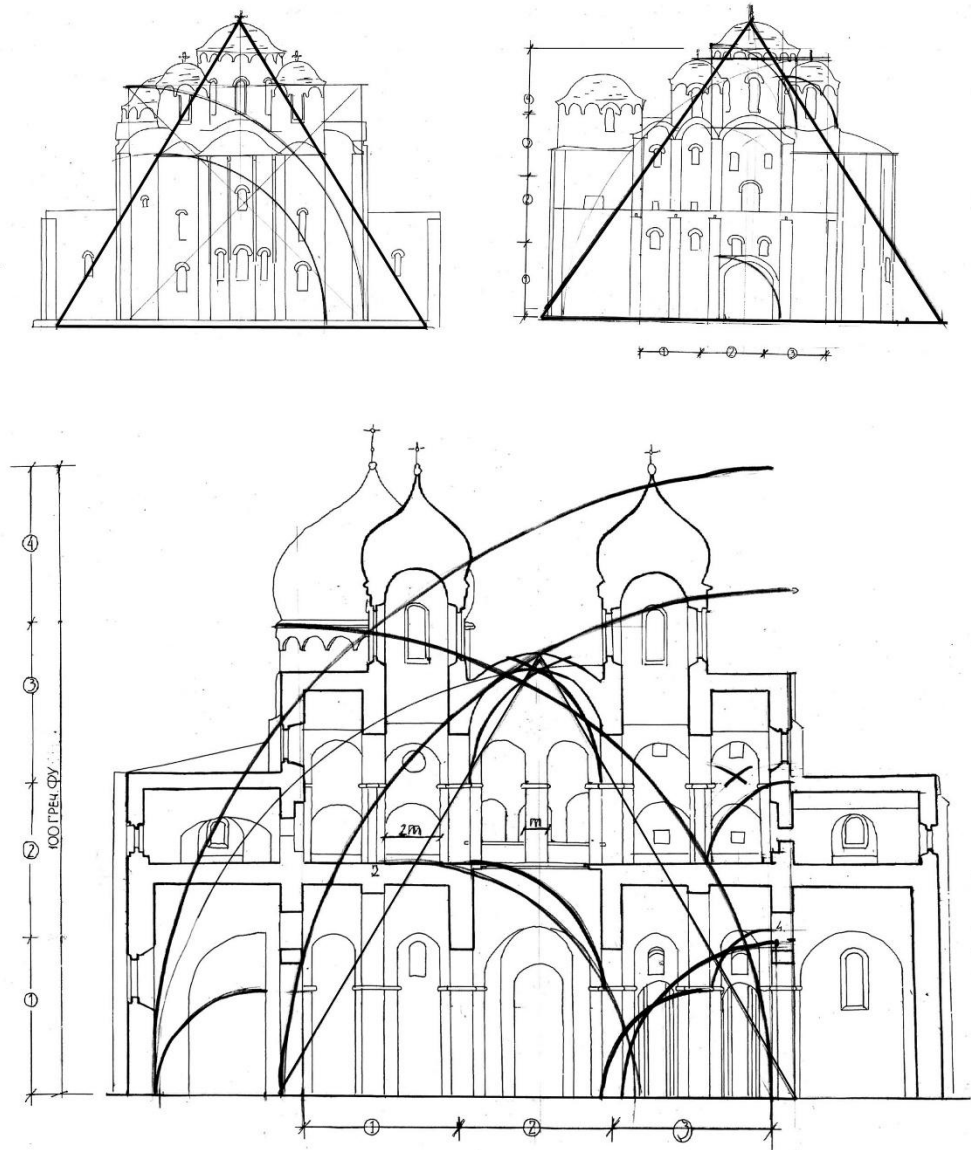
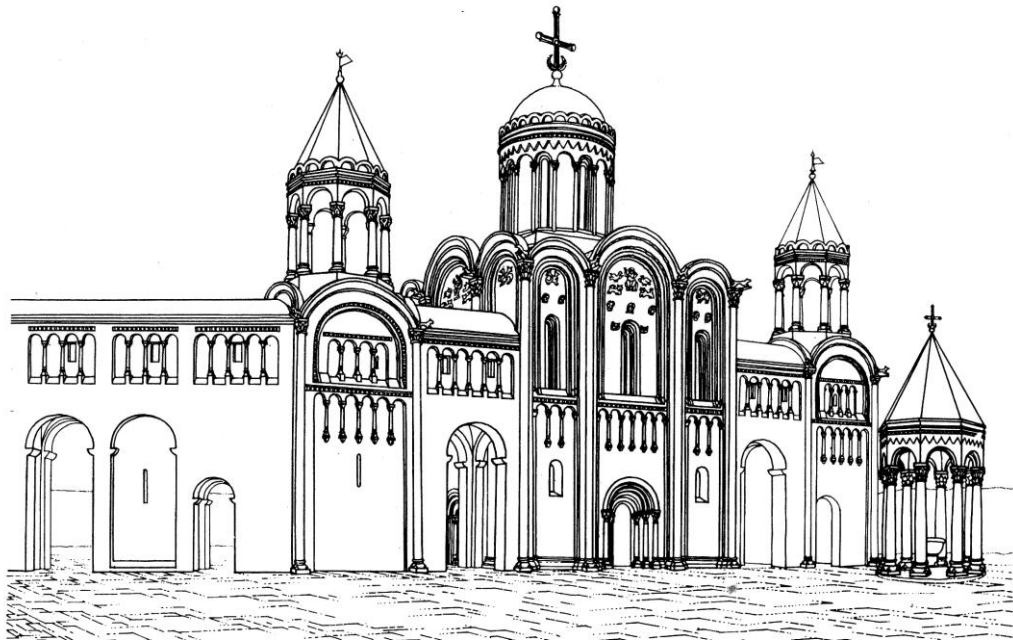

Рис. 20. Сравнение планов соборов Полоцка, Смоленска и Новгорода по основным типам: 4-столпный с 3 апсидами; 4-столпный с притворами; 4-столпный с одной апсидой; 6-столпный. Типологический ряд (табличная форма)

Сравнение фасадов церквей и соборов Полоцка, Смоленска и Новгорода





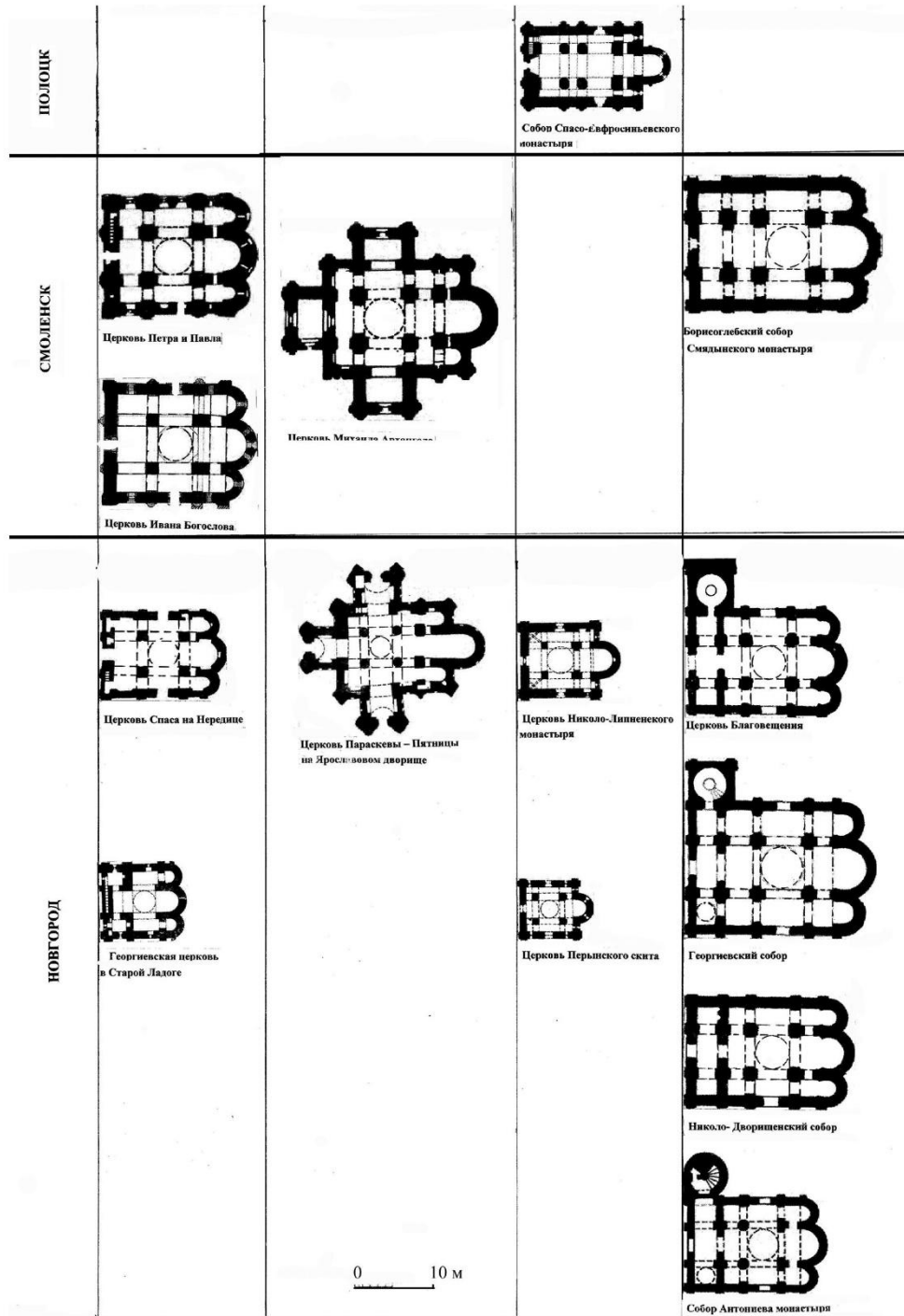



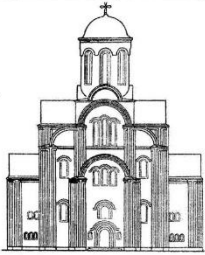
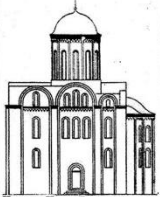

	Крестово-купольные, одноглавые, шестистолпные, трехапсидные храмы, с сильно выдвинутой передней апсидой.	Крестово-купольные, одноглавые, четырехстолпные храмы с тремя апсидами.	Крестово-купольные, одноглавые, четырехстолпные храмы с тремя апсидами и тремя притворами. Боковые апсиды внесены в основной объем.	Одноглавые, четырехстолпные храмы с одной апсидой, квадратные в плане.	Шести столпные, трехапсидные храмы. К некоторым с западной стороны примыкают башни.
ПОЛОЦК	 Собор Спасо-Евфросиньевского монастыря				
СМОЛЕНСК	 Церковь Петра и Павла	 Церковь Михаила Архангела			
	 Церковь Ивана Богослова				
НОВГОРОД	 Церковь Спаса на Бердичеве	 Церковь Параскевы-Пятницы	 Церковь Никола-Ладвенского монастыря	 Георгиевский собор	
	 Георгиевская церковь в Старой Ладоге		 Церковь Перынского свята	 Никола-Дворитский собор	

Рис. 21. Сравнение фасадов церквей и соборов Полоцка, Смоленска, Новгорода. Типологический ряд (табличная форма)

1.

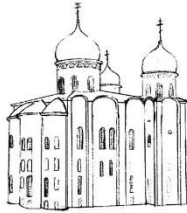

2.

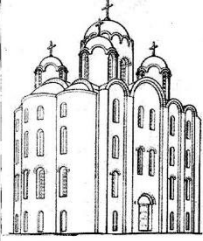
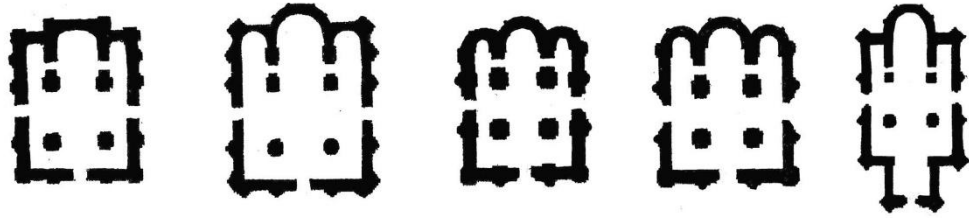
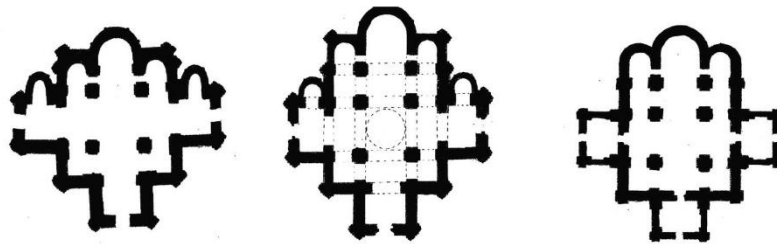

3.

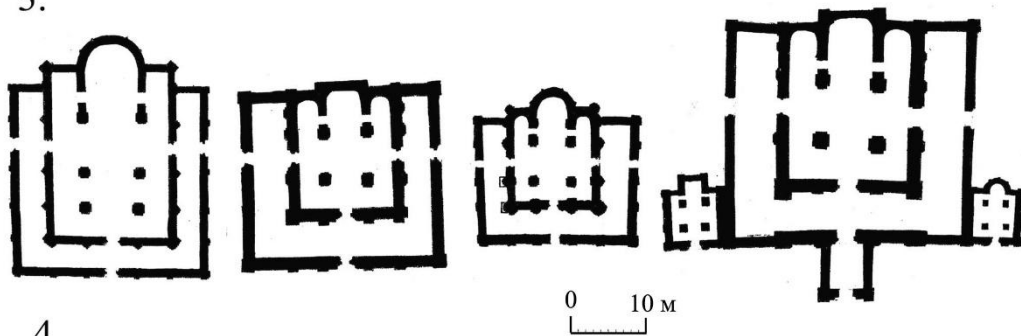

4.



Рис. 22. Типы планов храмов Смоленска и Полоцка: 1- 4-столпный 3-апсидный;  
2- с притворами; 3- с галереями; 4- с галереями и приделами. Типологический ряд.  
Масштаб общий



Собор на Протоке

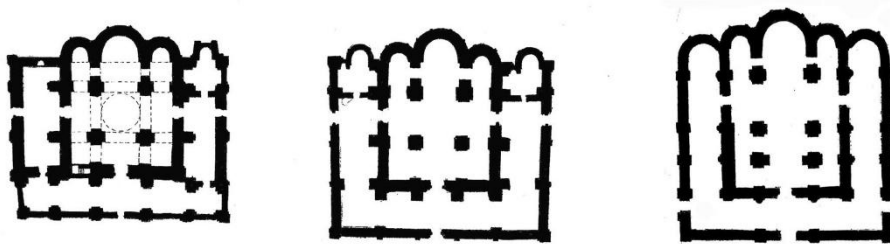
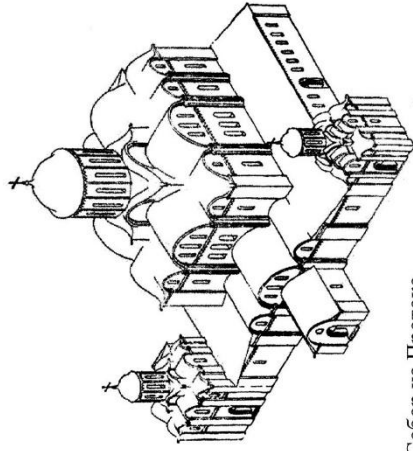
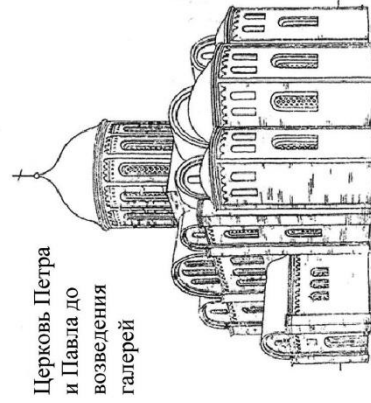
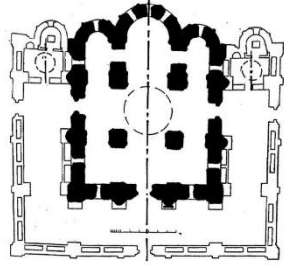

Церковь Петра и Павла до возведения галерей

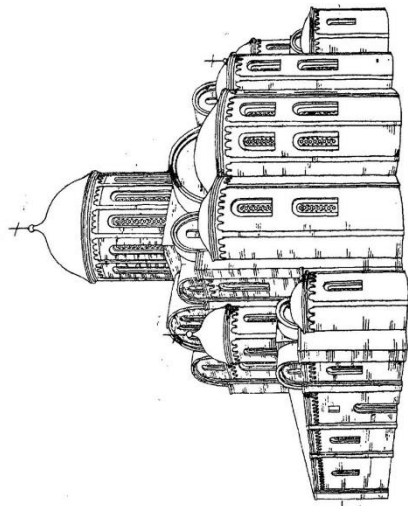
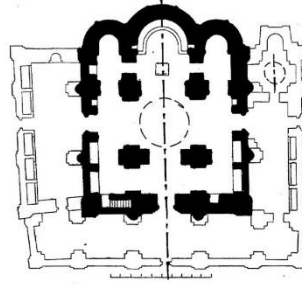

Церковь И. Богослова

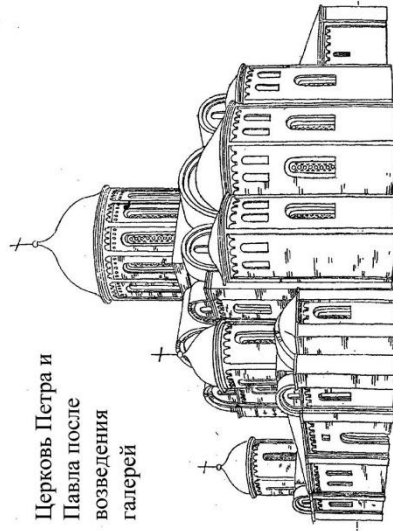

Церковь Петра и Павла после возведения галерей

Рис. 23. Церкви Смоленска с галереями. Реконструкция церкви Петра и Павла (вид до и после возведения галерей)

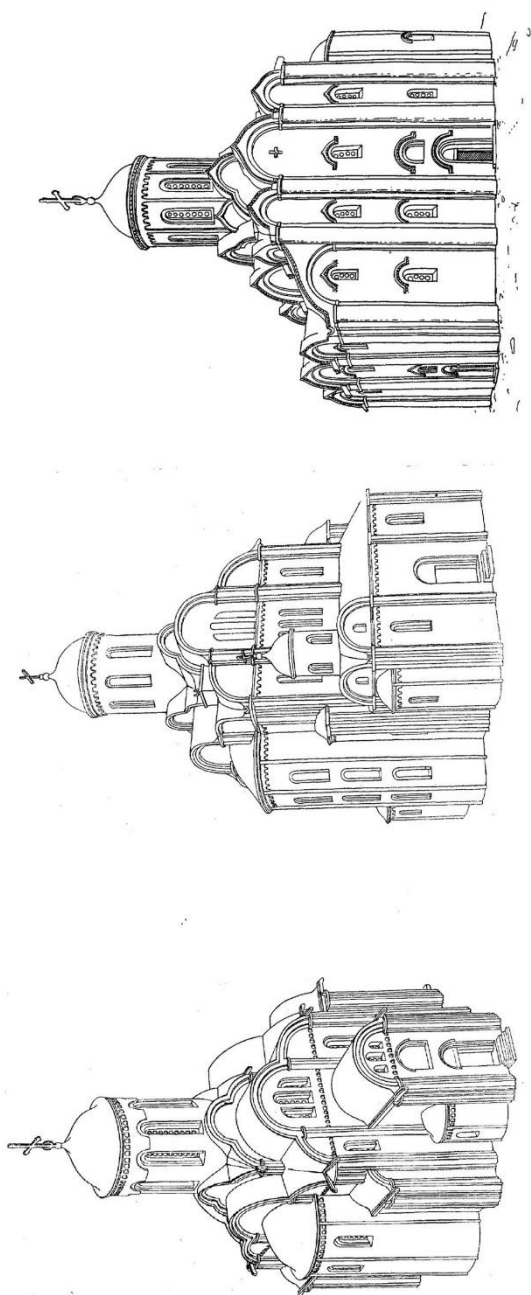

Троицкий собор в Смоленске

Церковь архангела Михаила в Смоленске

Спасский собор Евфросиньевья монастыря

Рис. 24. Храмы Смоленска и Полоцка XII века с ярусами закомар и кокошников. Реконструкция

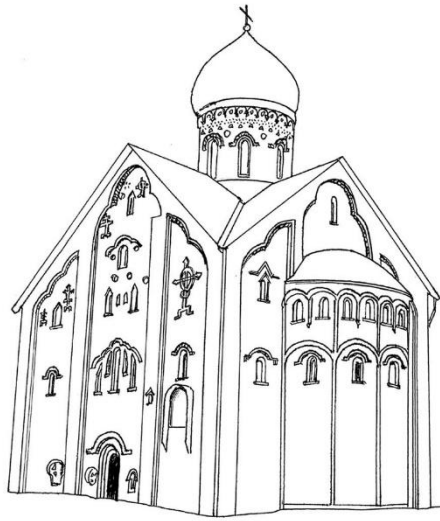

Церковь Спаса Преображения.  
Современный вид.

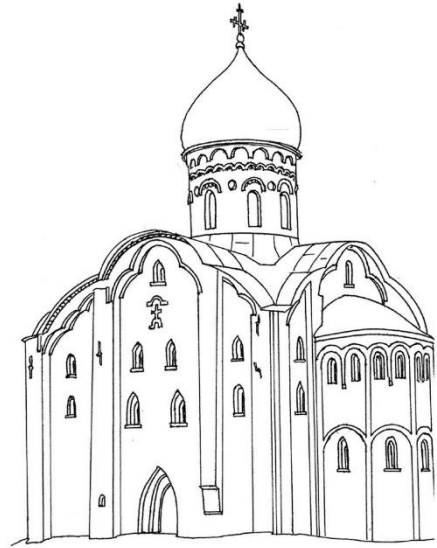

Церковь Федора Стратилата.

Церковь Спаса Преображения.  
Реконструкция  
первоначального  
облика.



Рис. 25. Сравнение объемных композиций церквей Спаса Преображения и Федора Стратилата в Новгороде. Реконструкция первоначального облика церкви Спаса Преображения



Церковь Федора Стратилата

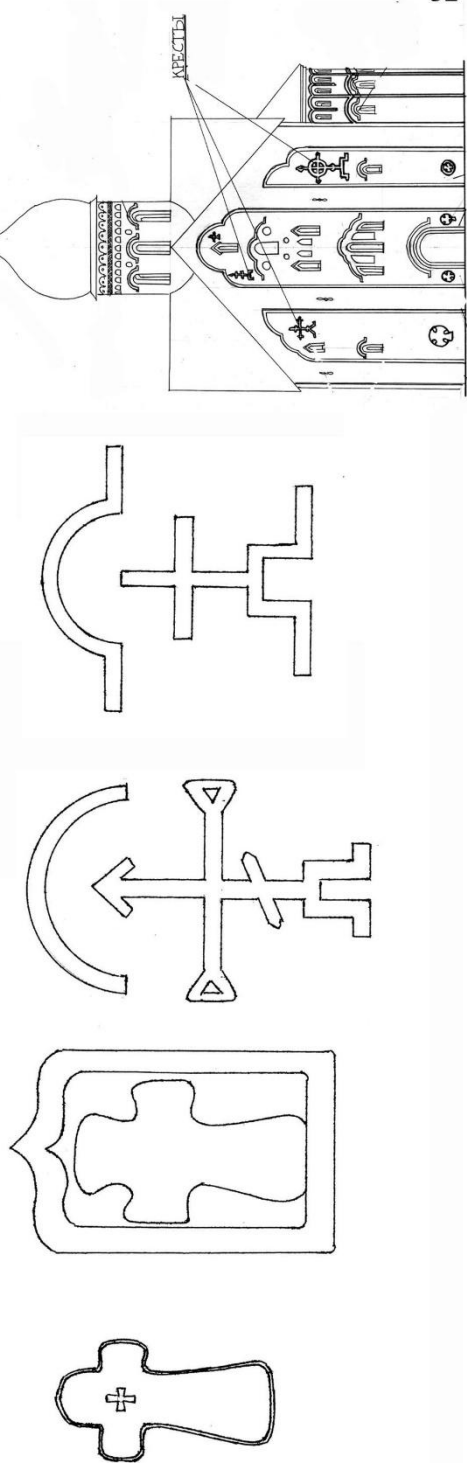

Церковь Спаса Преображения



Рис. 26. Сравнение архитектурных деталей. Кресты церквей Федора Стратилата (1361 г.) и Спаса Преображения (1374 г.) в Новгороде



Церковь Федора Стратилата

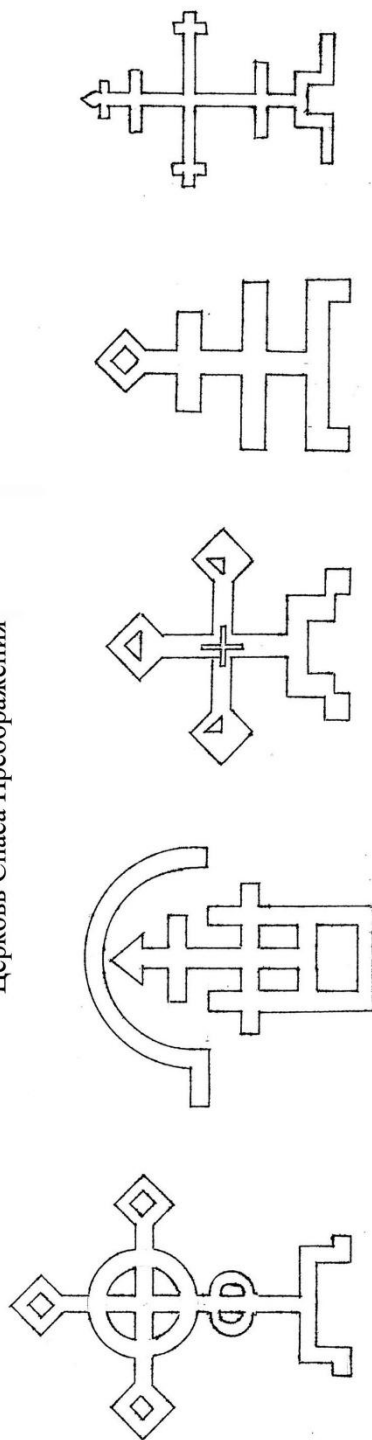
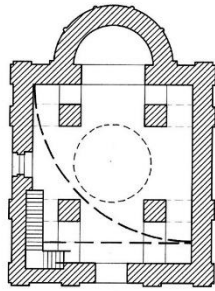
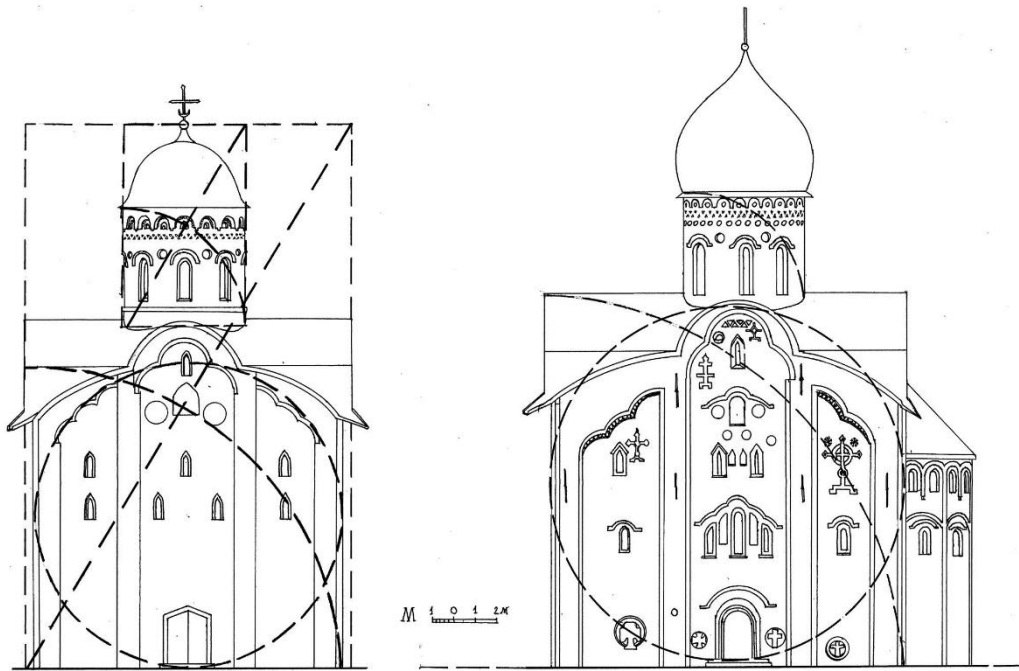
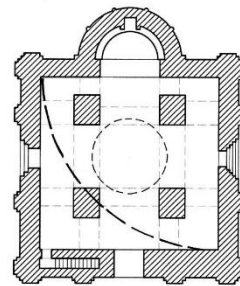

Церковь Спаса Преображения



Рис. 27. Пропорционирование фасадов и планов церквей Федора Стратилата и Спаса Преображения в Новгороде



Рис. 28. Церковь Федора Стратилата (слева) и церковь Спаса Преображения (справа).  
 Пропорционирование восточных фасадов, приведенных к одной ширине, на основе золотого сечения. На планах показано смещение центра купола относительно центральной оси объема храма

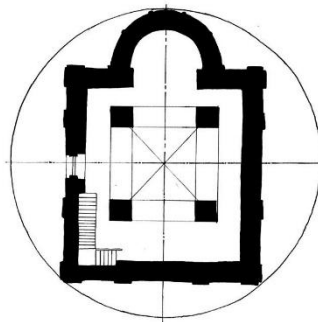

Церковь Спаса на Ковалеве в Новгороде, 1345 г.

Церкви построенные до 1345 г.

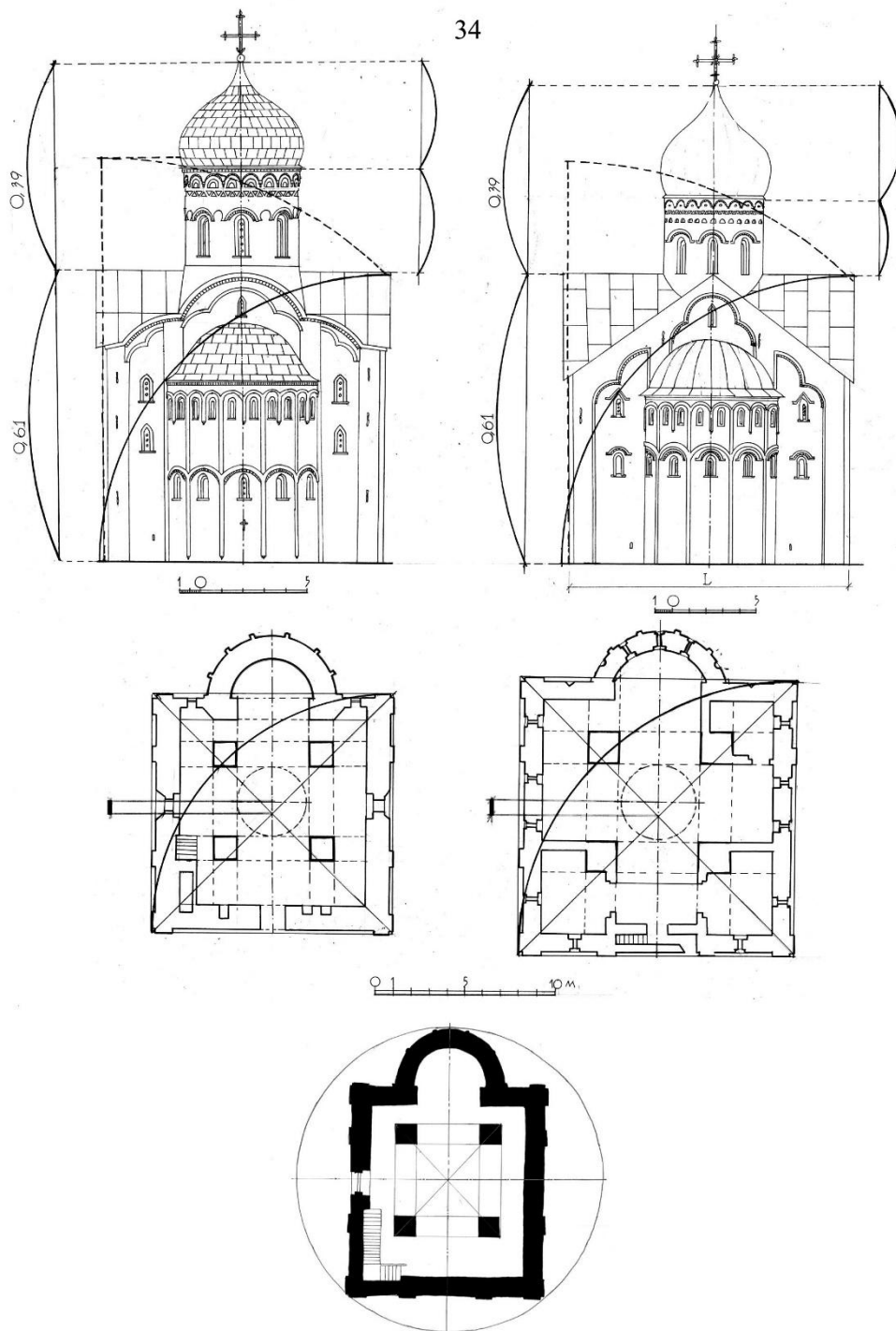
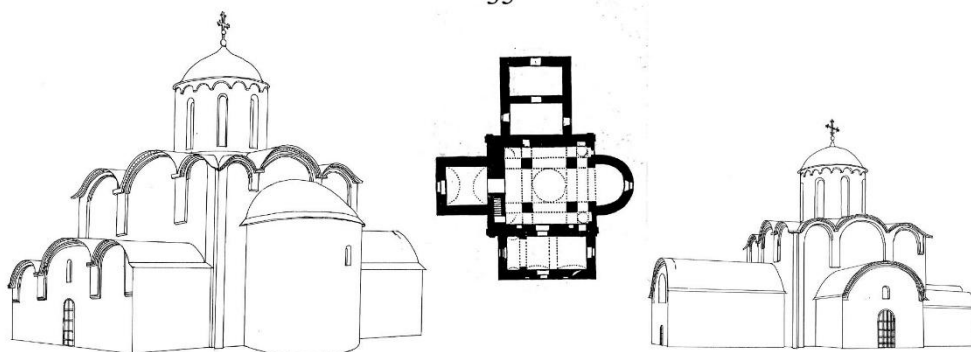
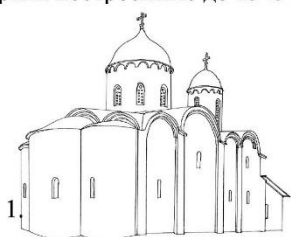

1. Собор И. Предтечи в Пскове

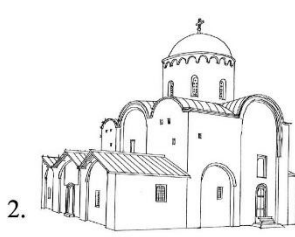

2. Мирожский собор в Пскове



3. Собор Снеготорского монастыря

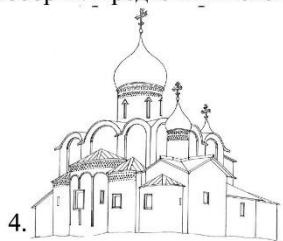

4. Церковь Василия на Горке в Пскове

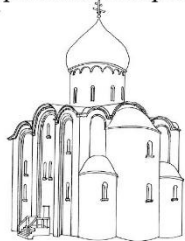

5. Церковь Спаса на Нередице

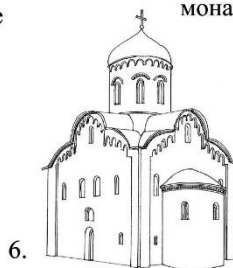

6. Церковь Николая на Липне

Церкви построенные после 1345 г.

Церковь Успения на Волотовом поле

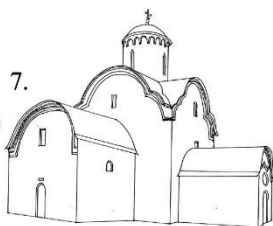

7.

8.



Церковь 12 апостолов в Новгороде

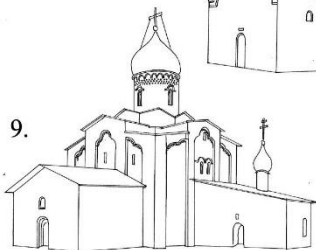

9. Церковь Успения в с. Мелетово

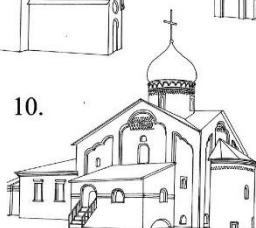

10.

Церковь Дмитрия в Новгороде

11.

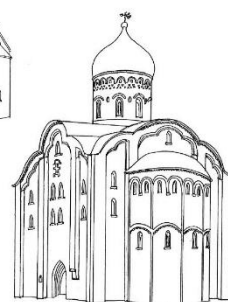

Церковь Федора Стратилата в Новгороде

Рис. 29. Сравнение объемной композиции церкви Спаса на Ковалеве с новгородско - псковскими постройками до (1-6) и после (7-11) ее возведения



Рис. 30. Звонницы псковских церквей: 1- Мирожского монастыря; 2- Ст. Вознесения; 3- Иоакима и Анны; 4- Воскресения; 5- Николая Явленного; 6- Николая Чудотворца; 7- Богоявления; 8- Псково-Печерского монастыря; 9- Успения с Пароменья



Рис. 31. Пропорционирование фасадов церквей Спаса на Нередице и Покрова на Нерли методом "парных мер" (по Шевелеву И.Ш.)

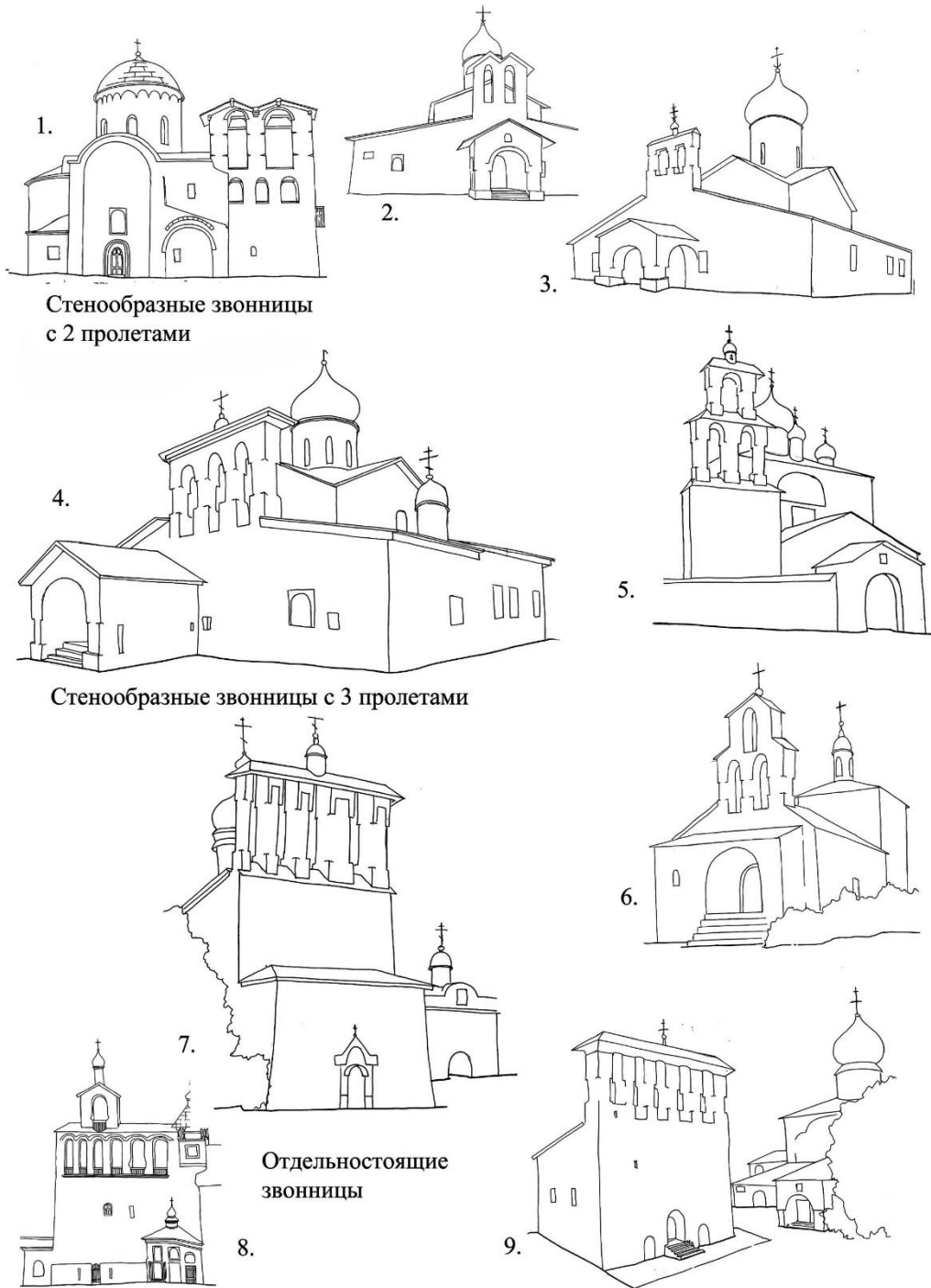

Рис. 32. Пропорционирование фасада и плана Георгиевского собора в Юрьеве - Польском на основе "золотого сечения"

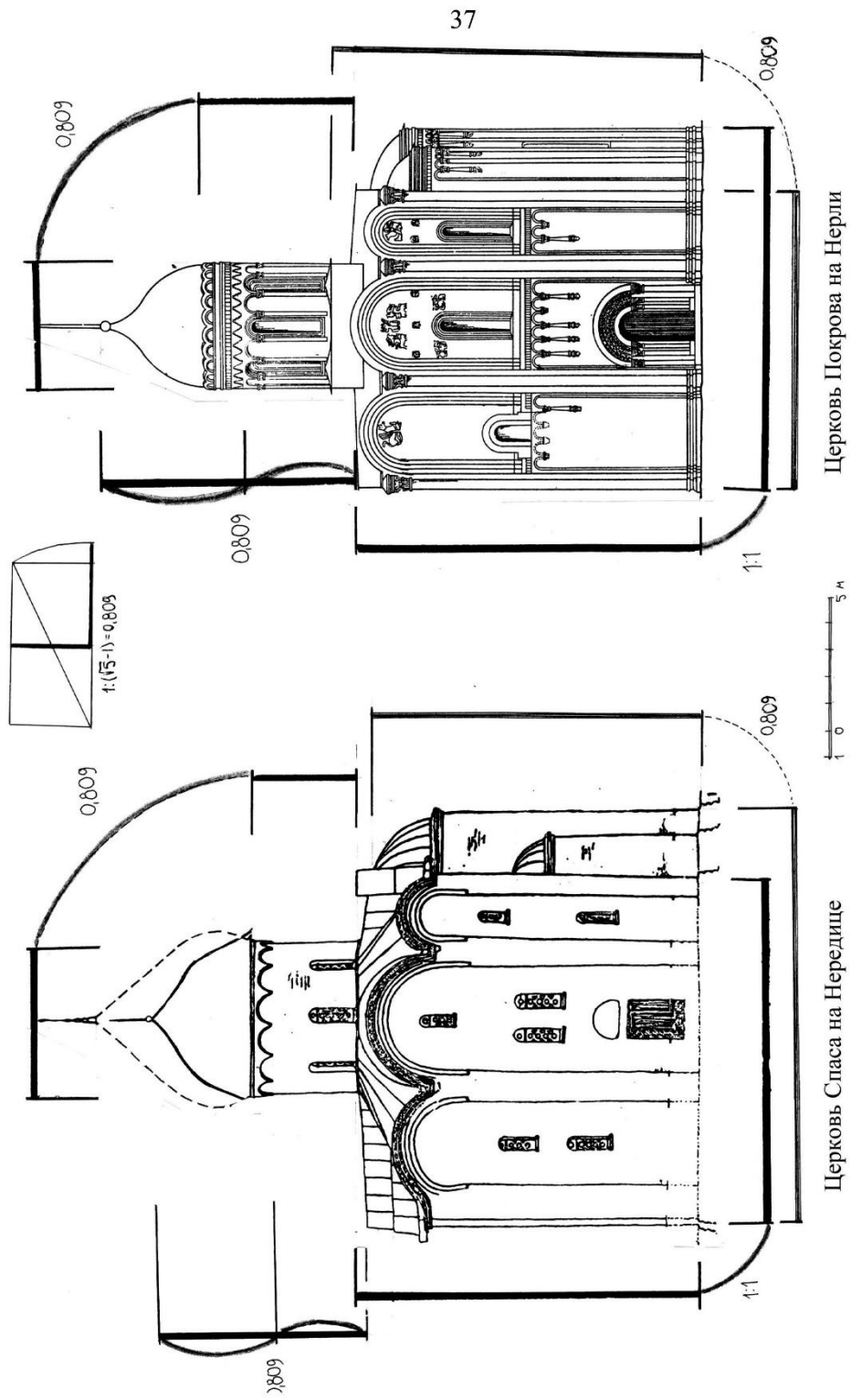

Рис. 33. Сравнение пропорций фасадов владимирских храмов XIII века и ранне московских храмов XIV-XV веков.  
Реконструкция фасада Архангельского собора в Н.Новгороде (1227 г.)



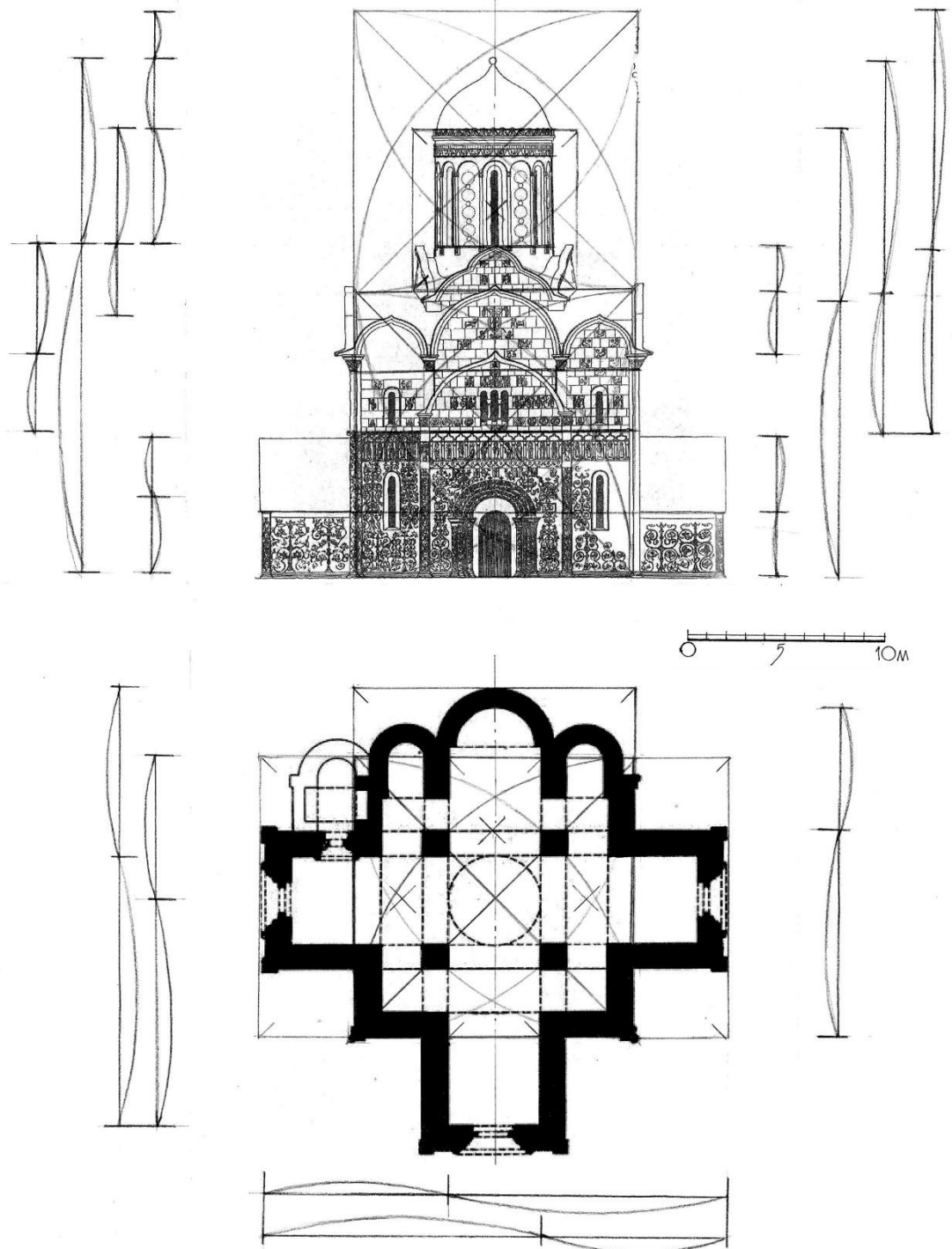

Рис. 34. Сравнение реконструкций Спасо-Преображенского собора Мирожского монастыря в Пскове (1156 г.) (вид до и после перестройки) и собора Снеготорского монастыря (1310 г.)

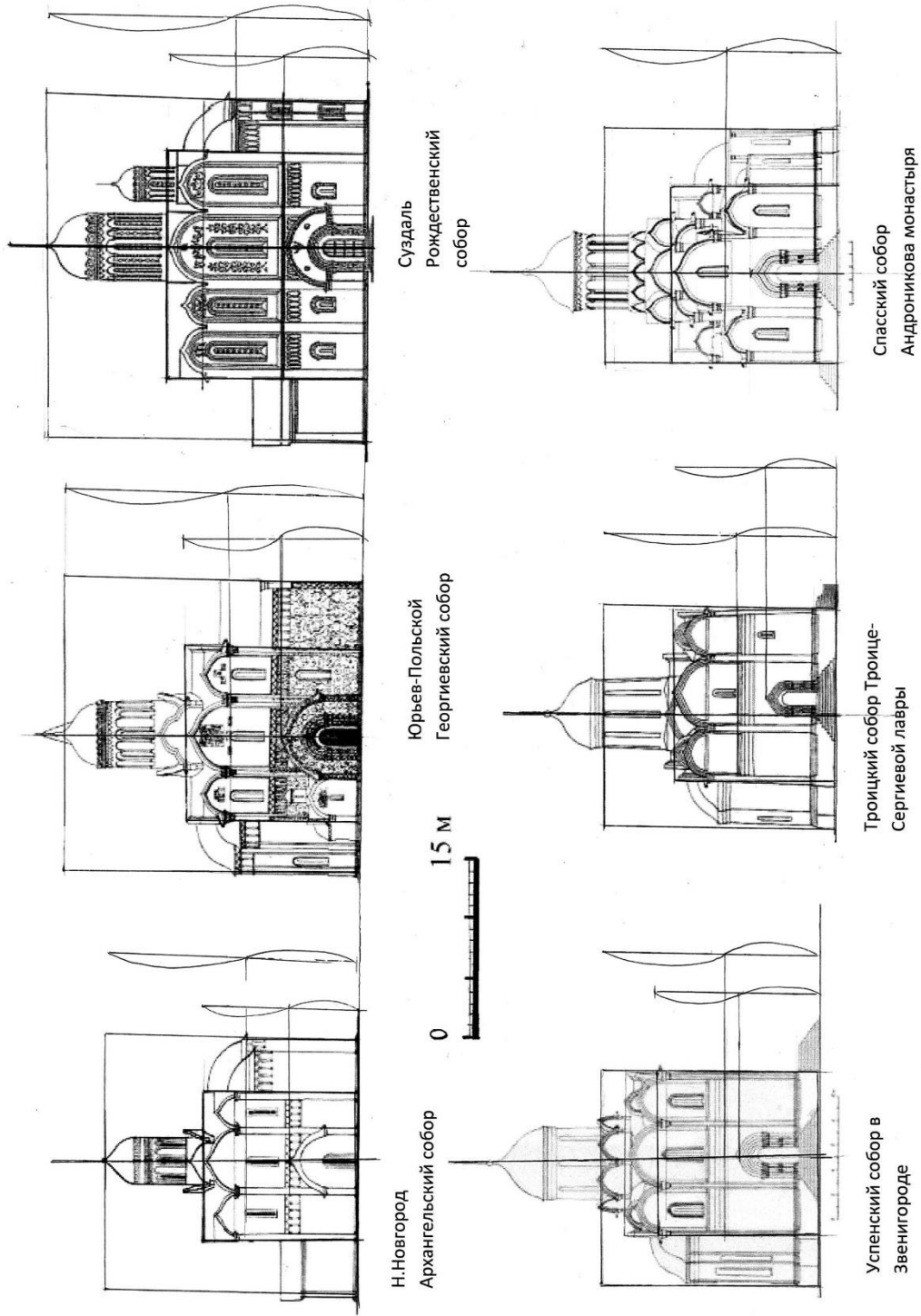

Рис. 35. Типы звонниц псковских храмов: одноярусные (2-6-ти пролетные) и 2-х ярусные

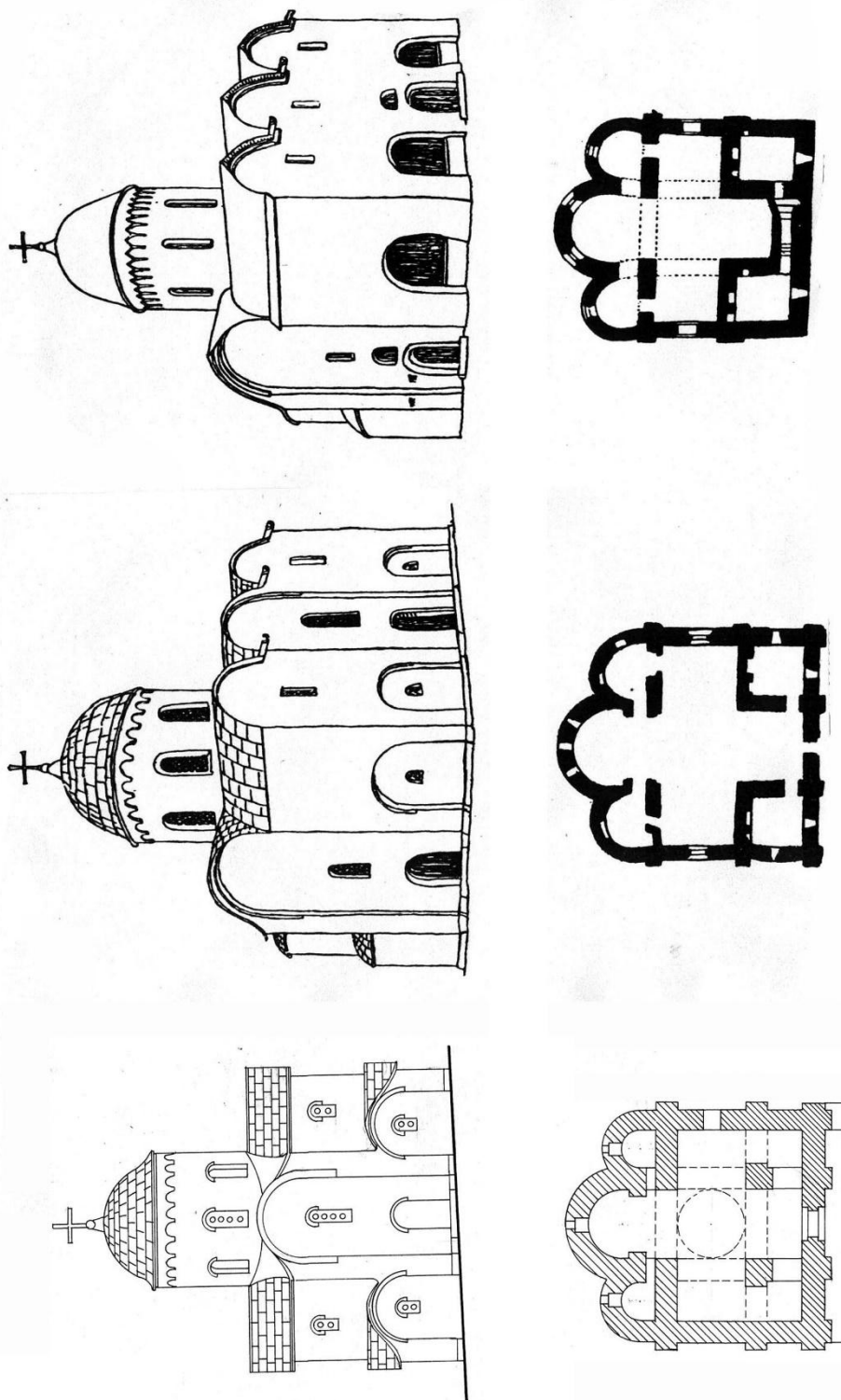

Рис. 36. Типы псковских звонниц по местоположению в объеме храма: на галерее, на притворе и на основном объеме



Рис. 37. Отдельностоящие звонницы псковских храмов XV века: 1- церковь Богоявления с Запсковья (1495 г.); 2- церковь Успения с Параменья(1444 г.)

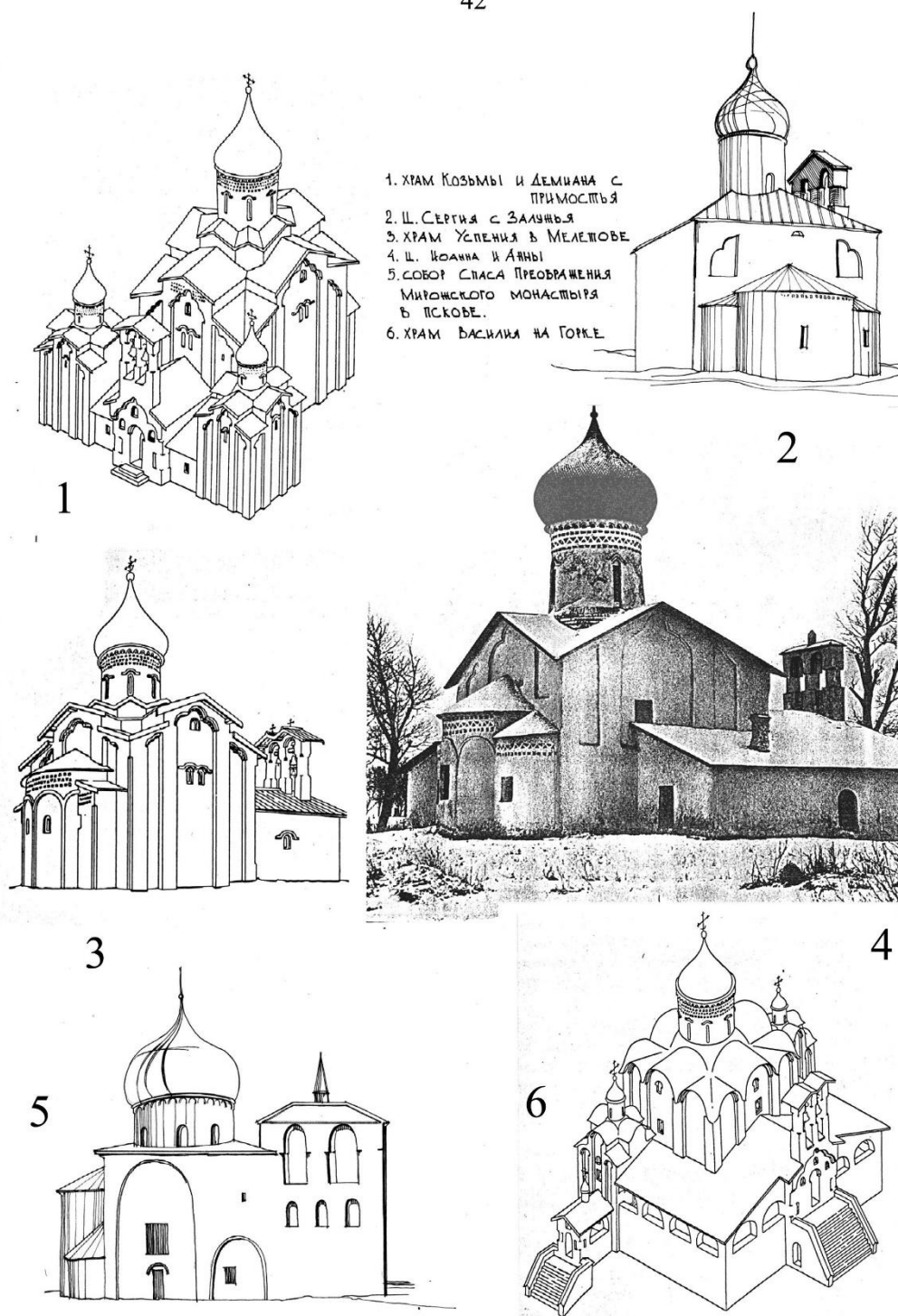

Рис. 38. Золотые ворота во Владимире (1164 г.). Реконструкции первоначального облика.  
Вид ворот по гравюре XVIII века (внизу)

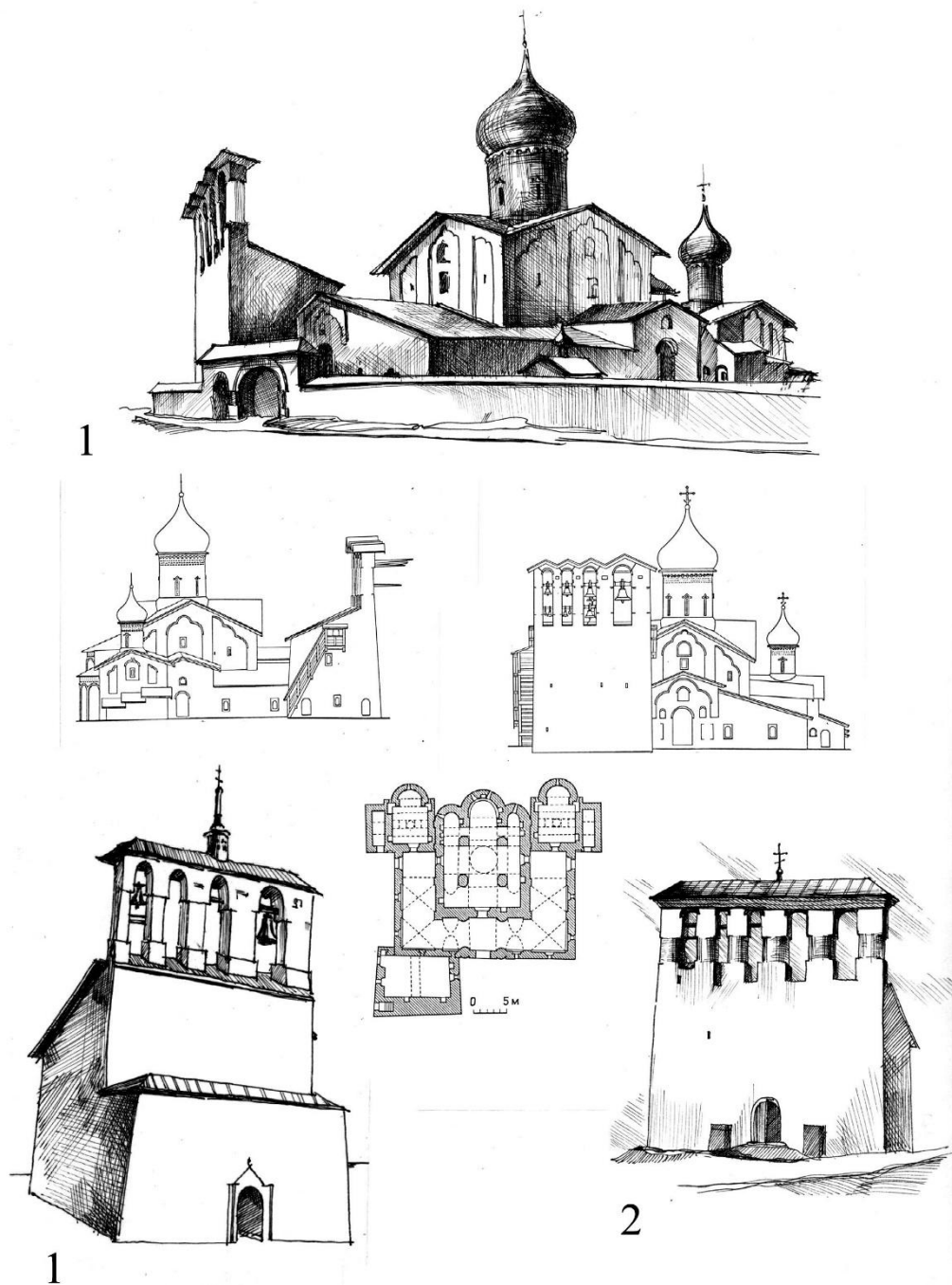

Рис. 39. Георгиевский собор в Юрьеве-Польском. Сравнение существующего положения (1) и реконструкций Сухова Д.П. (2), Вагнера Г.К. (3) и Столгова А.В. (4)

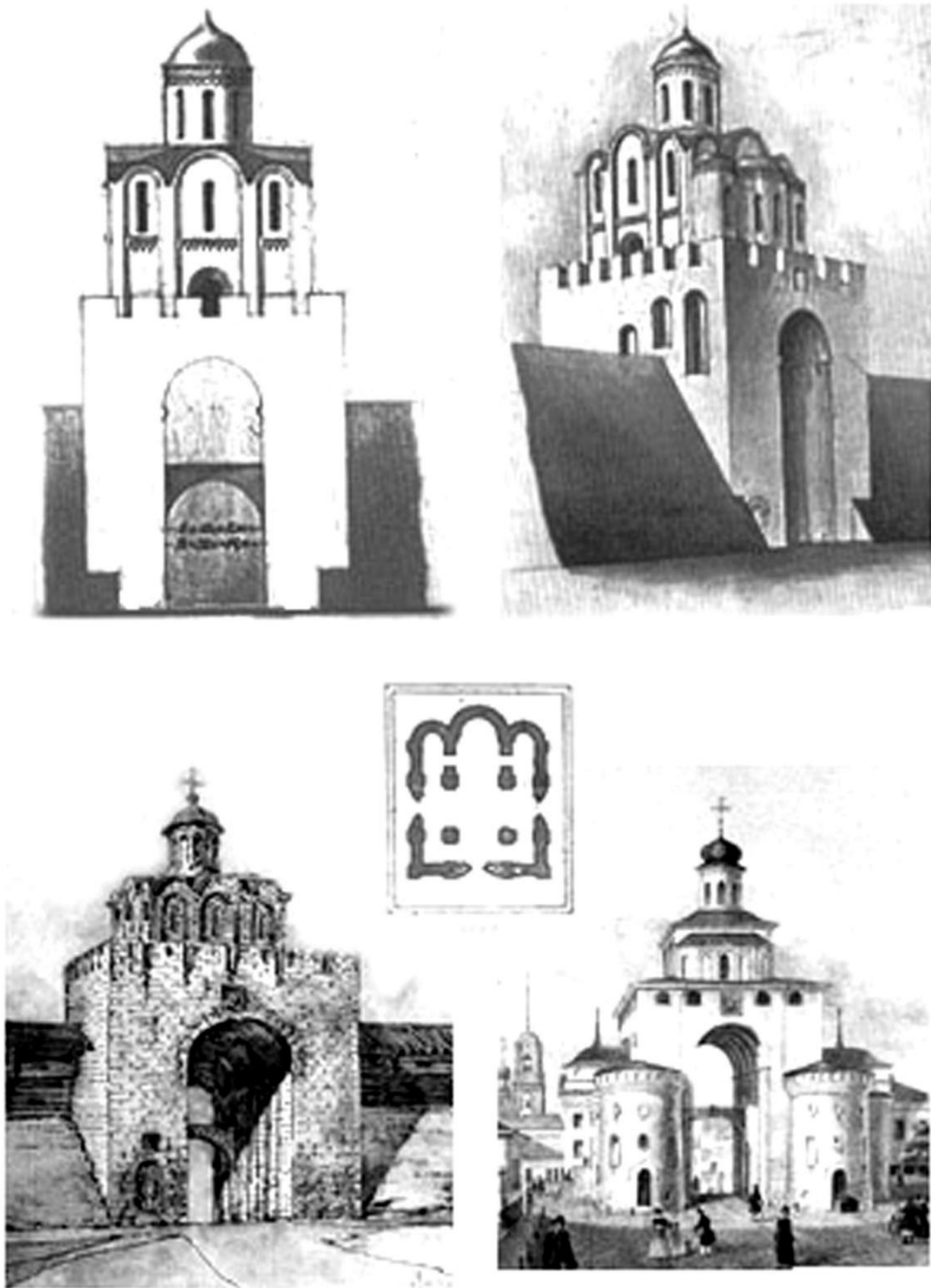

Рис. 40. Сравнение основных типов планов храмов Пскова XIII - XVI веков. Типологический ряд.  
 Типы: 4-х столпный с притвором (3,4), 4-х столпный с галерей и приделами (5-10)

ПОЗАКОМАРНЫЕ ПОКРЫТИЯ

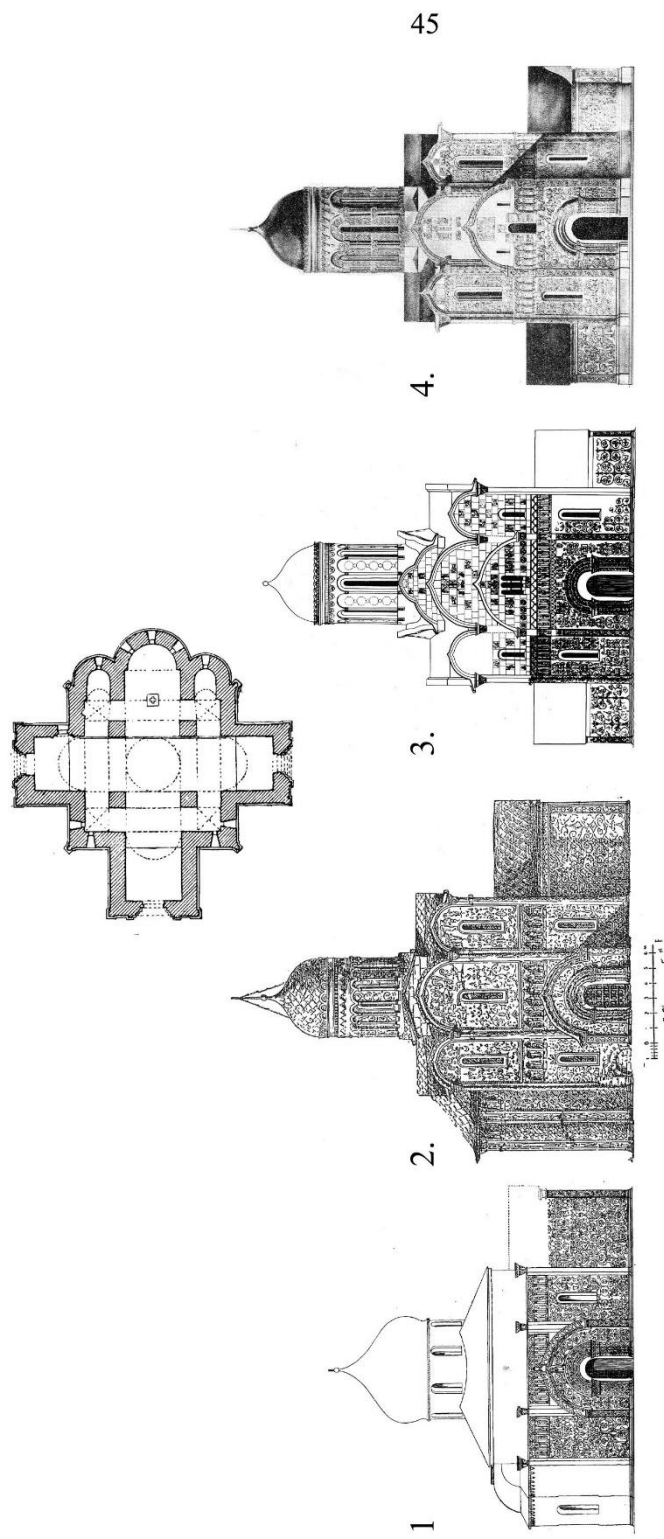

XII ВЕК

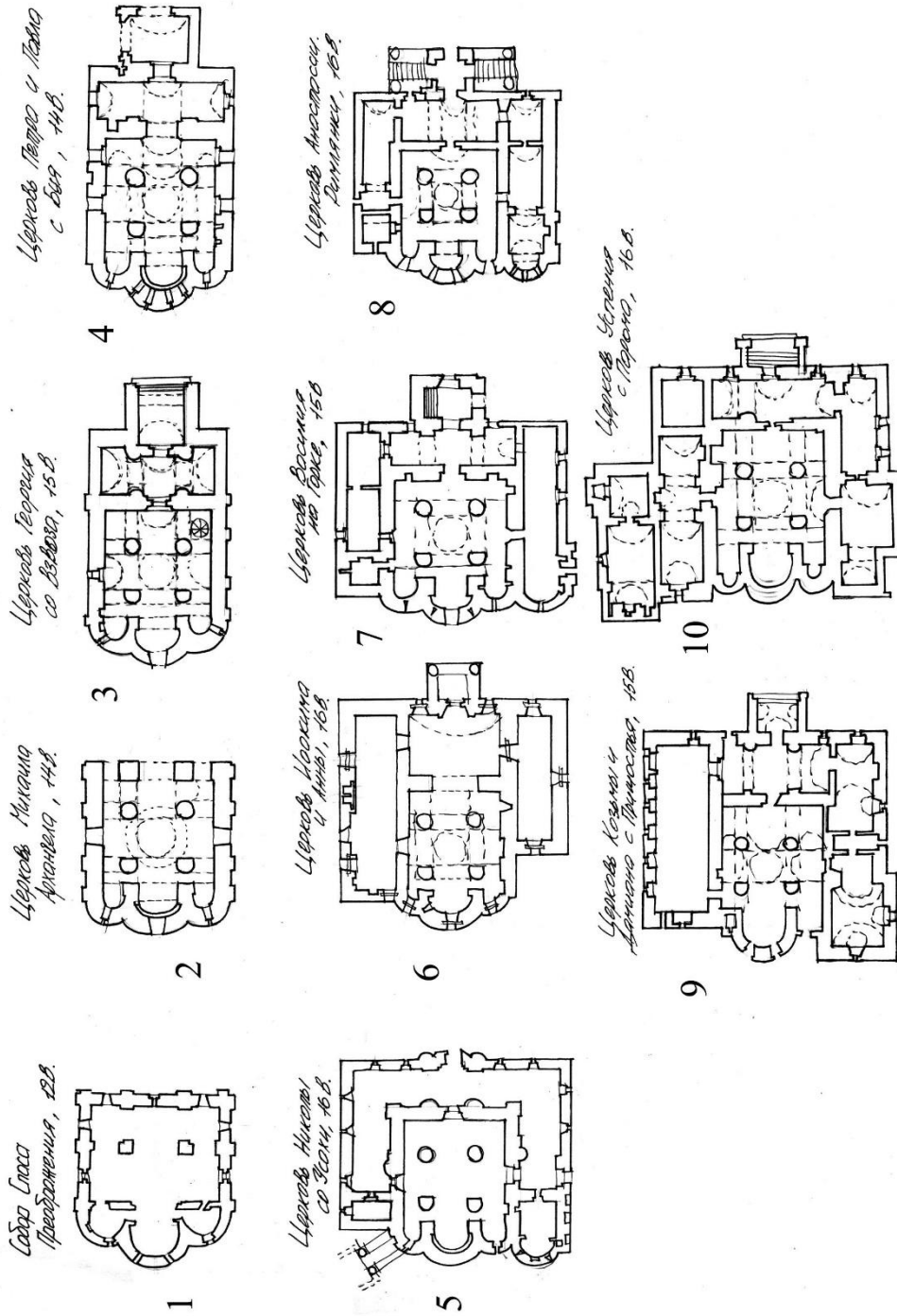
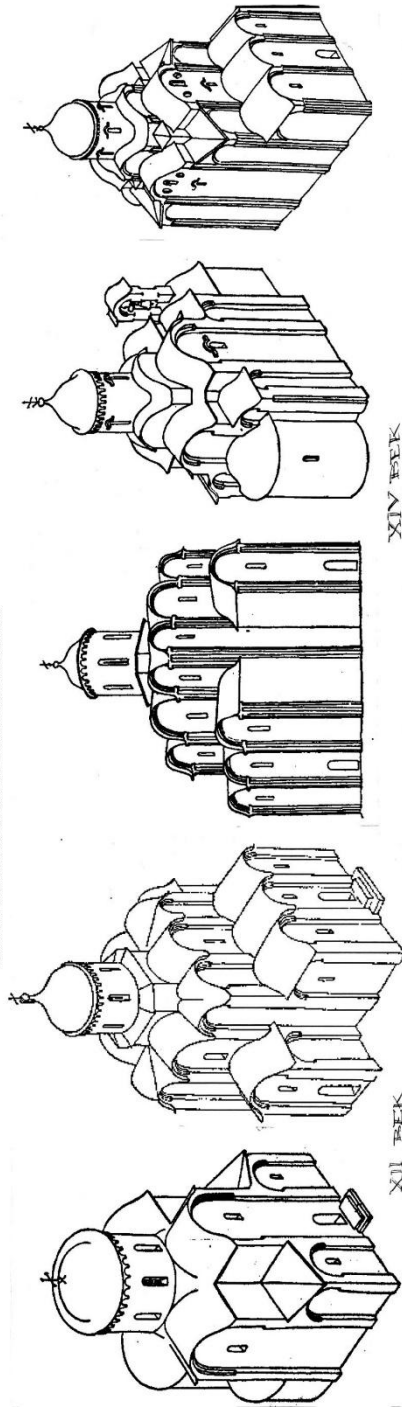
XIV ВЕК

Собор Спаса Мирожского Собор Михаила. Георгиевский Собор в Дегинле. Церковь Рождества. Церковь Троицы

ЩИПЦОВЫЕ ПОКРЫТИЯ

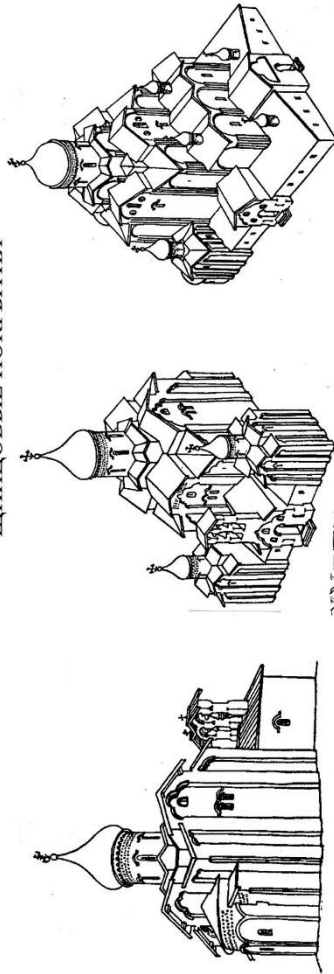

XV ВЕК

Метелеский храм. Церковь Козьмы и Давыда. Георгиевский собор 1451.

Рис. 41. Эволюция покрытий псковских храмов XII-XV веков от позакомарных к щипцовым (16-ти скатным)



## **4. РАННЕМОСКОВСКАЯ АРХИТЕКТУРА XIV-НАЧАЛА XV ВЕКОВ**





Рис. 42. Сравнение разреза с традиционными подпружными арками Дмитриевского собора во Владимире (1197 г.) (слева) и разреза с повышенными подпружными арками Пятницкой церкви в Чернигове (XII в.) (справа). Масштаб общий



1.

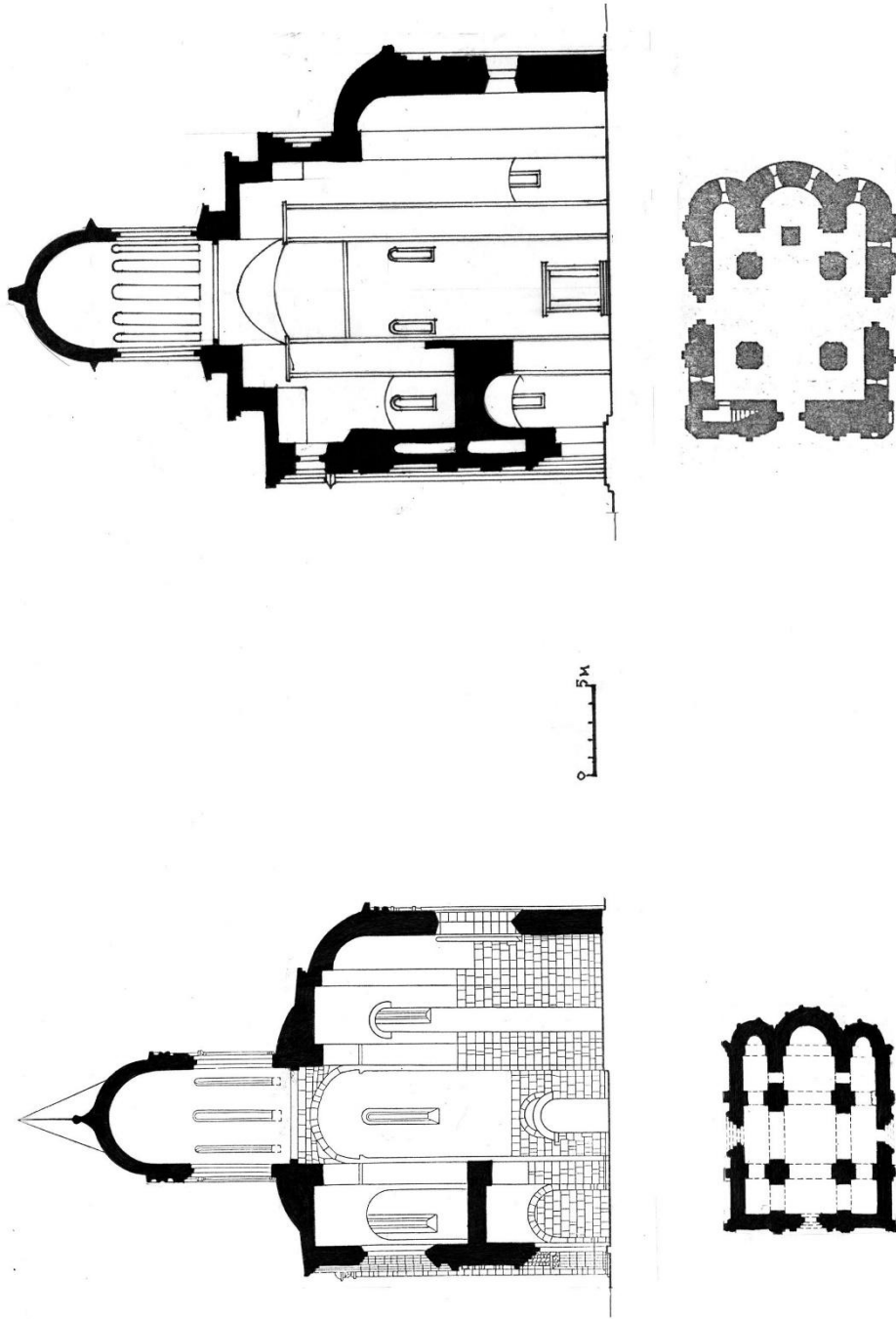
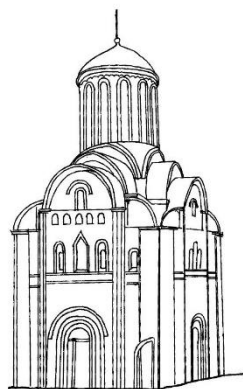
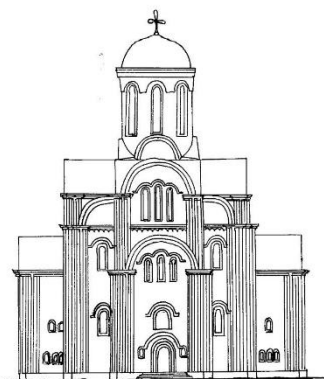

2.

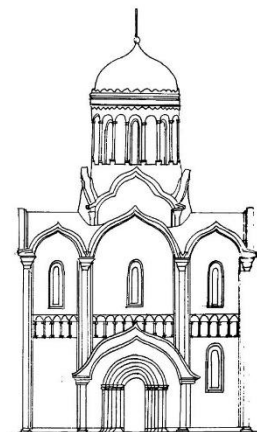

3.

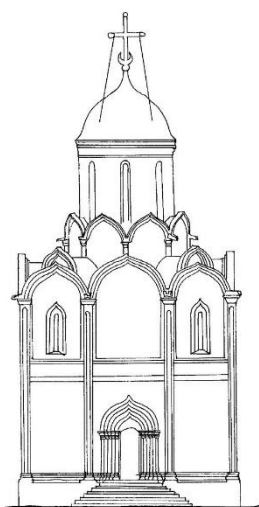

5.

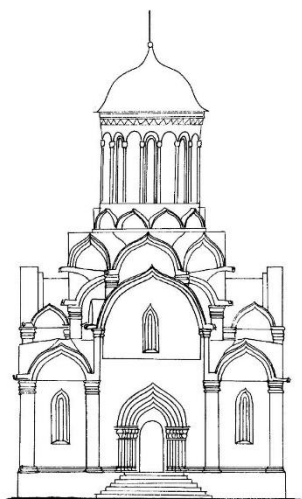

4.

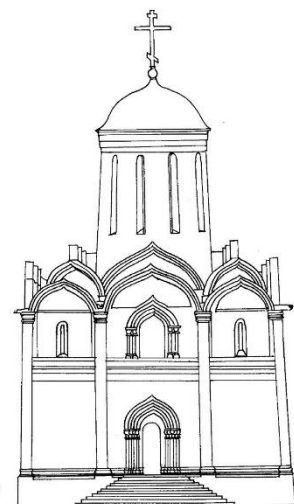

6.

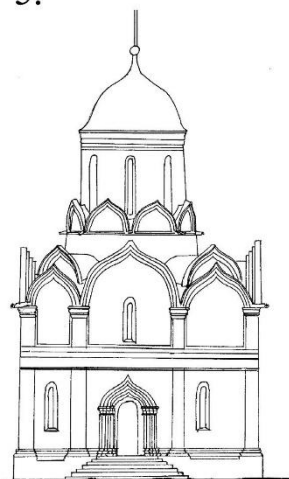

7.

Рис. 43. Сравнение фасадов соборов с ярусами закомар и кокошников: 1- Пятницкая церковь в Чернигове; 2- церковь архангела Михаила в Смоленске; 3- Георгиевский собор в Юрьеве-Польском; 4- Спасский собор Андроникова монастыря; 5- Успенский собор в Звенигороде; 6- Троицкий собор в Троице-Сергиевом монастыре; 7- собор Саввино-Сторожевского монастыря. Масштаб общий





Рис. 45. Сравнение планов и фасадов соборов с рядами диагональных сводов: 1- Успенского в Звенигороде; 2- Андроникова монастыря; 3- Троице-Сергиева монастыря. Масштаб общий. Показано смещение основного входа в храм и основного барабана с куполом



Рис. 46. Успенский собор в Звенигороде. Показаны пропорциональные ряды на основе "золотого сечения" в построении основных объемов храма и основных членений

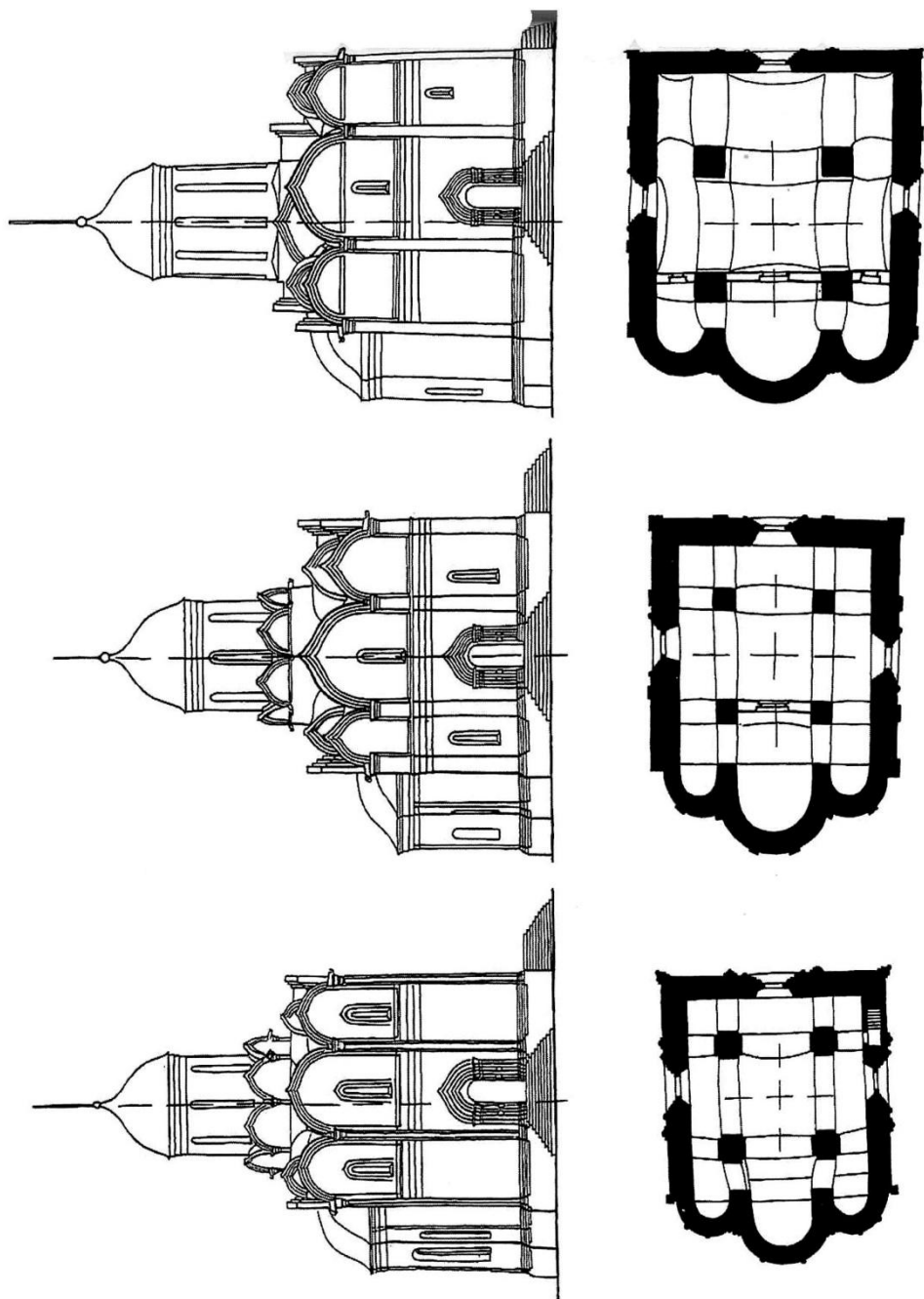

Рис. 47. Сравнение реконструкций Спаского собора Андроникова монастыря. Вид до реставрации (1).  
 Реконструкции по: П.Н. Максиму (2), Б.А. Огневу (3), Л.А. Давиду (4), С.А. Загравскому (5)

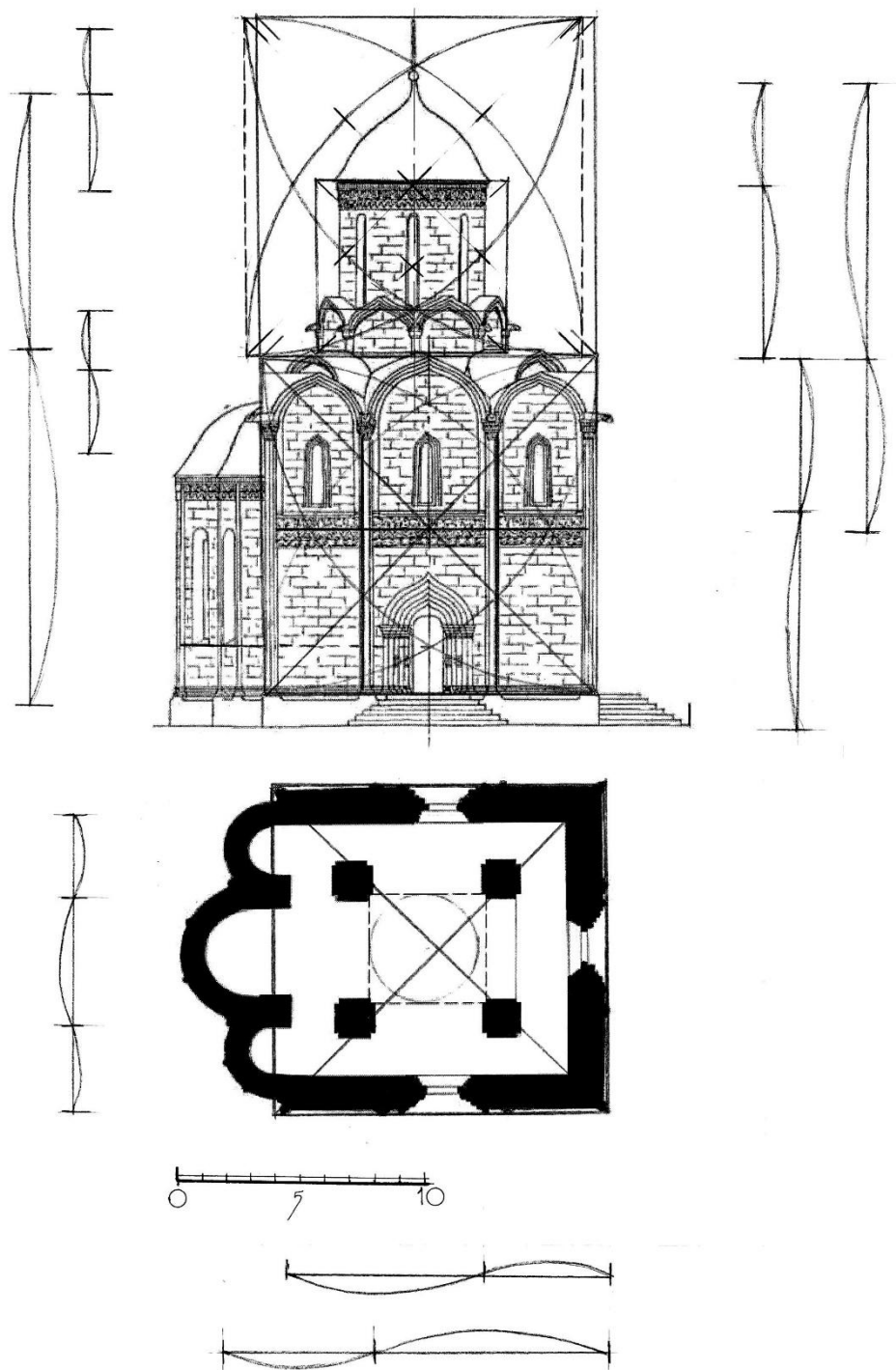

Рис. 48. Сравнение силуэта рядов кокошников в завершениях храмах: 1- Спасского собора Андроникова монастыря; 2- Успенского собора Московского кремля (1326 г.); 3- Успенского собора в Звенигороде (1399 г.); 4- Успенского собора в Коломне (XIV в.)



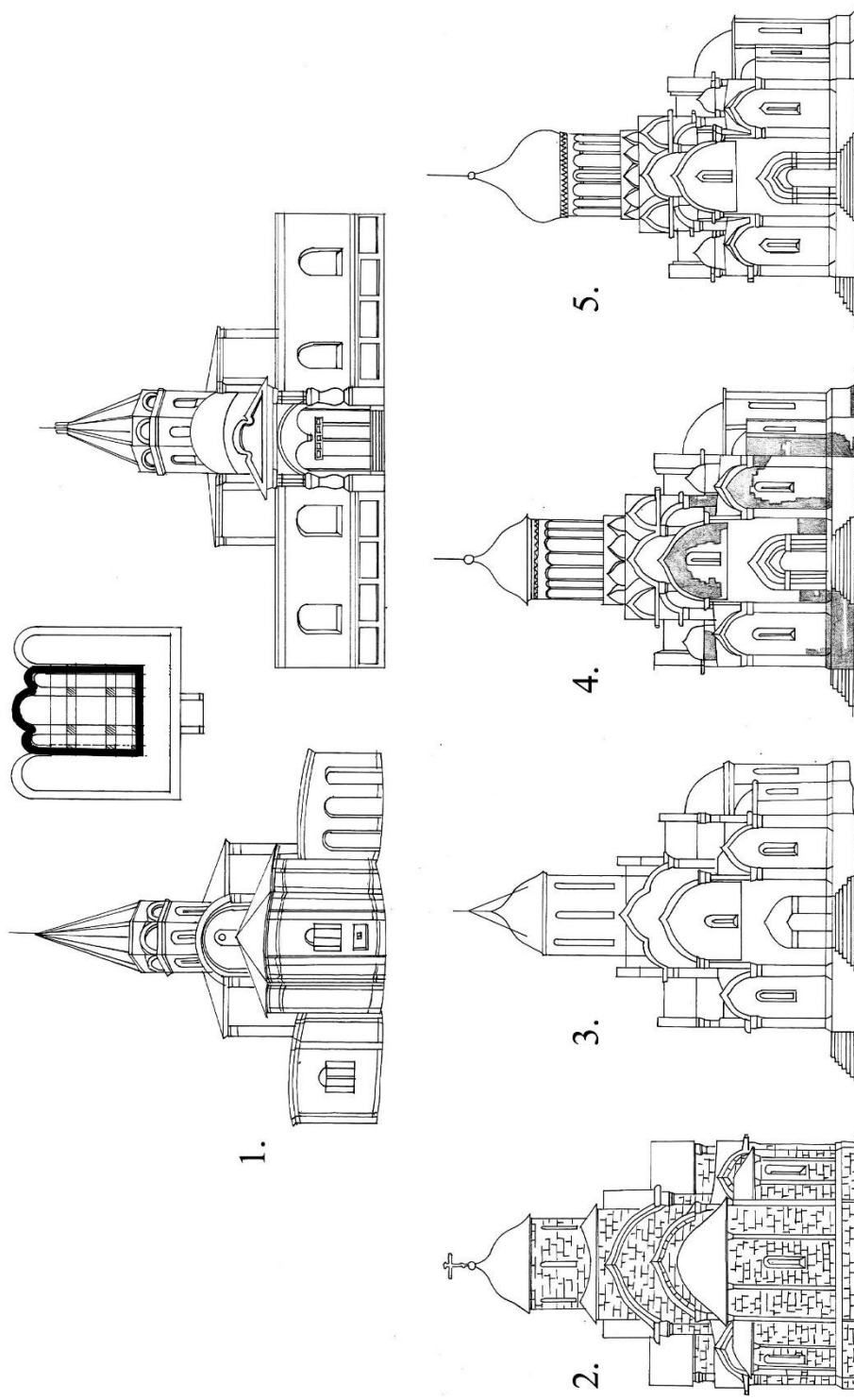

Рис. 49. Сравнение Успенского собора в Звенигороде (1) и собора Троице-Сергиева монастыря (2). Сравнение существующего вида и по проекту реставрации

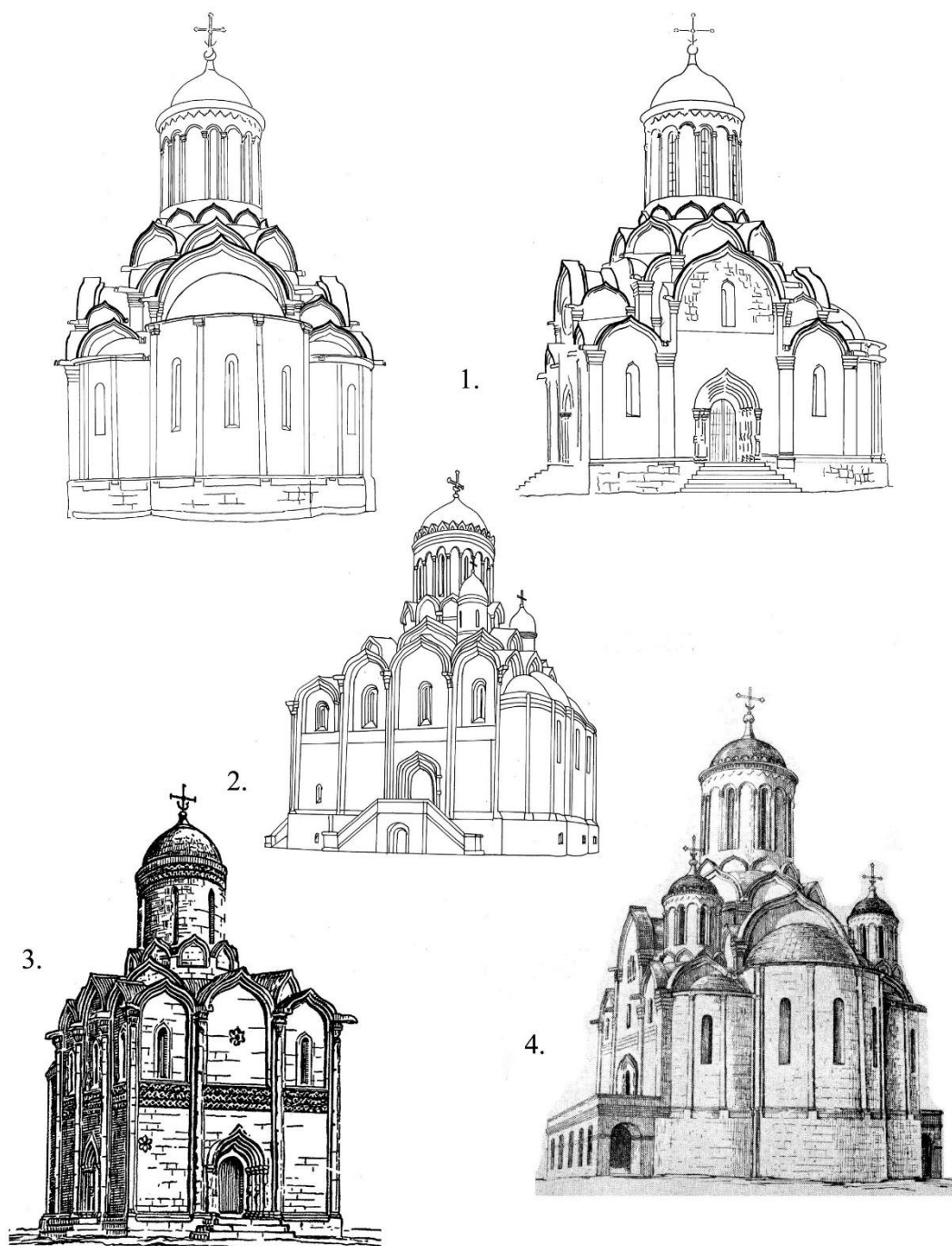

Рис. 50. Диагональные своды и кокошники в построении завершенных храмов: 1,5 - Успенского собора в Звенигороде; 2 - собора Саввино-Сторожевского монастыря; 3,4 - собора Троице-Сергиева монастыря

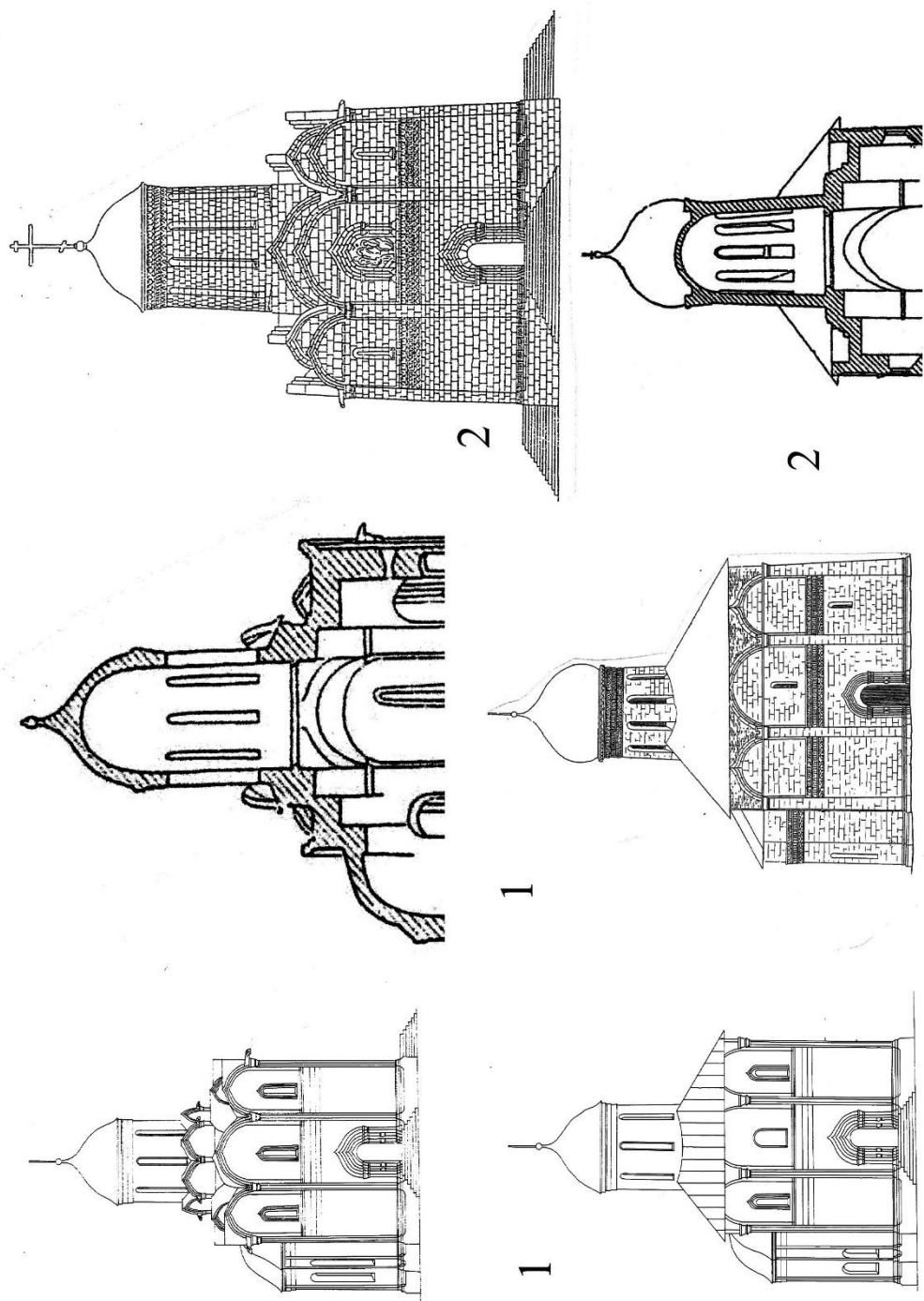

Рис. 51. Килевидные закомары в построении завершения храмов: 1- собор Саввино-Сторожевского монастыря (1405 г.); 2- церкви Ризоположения в Московском кремле (1484 г.); 3- собора Рождественского монастыря в Москве (1505 г.)

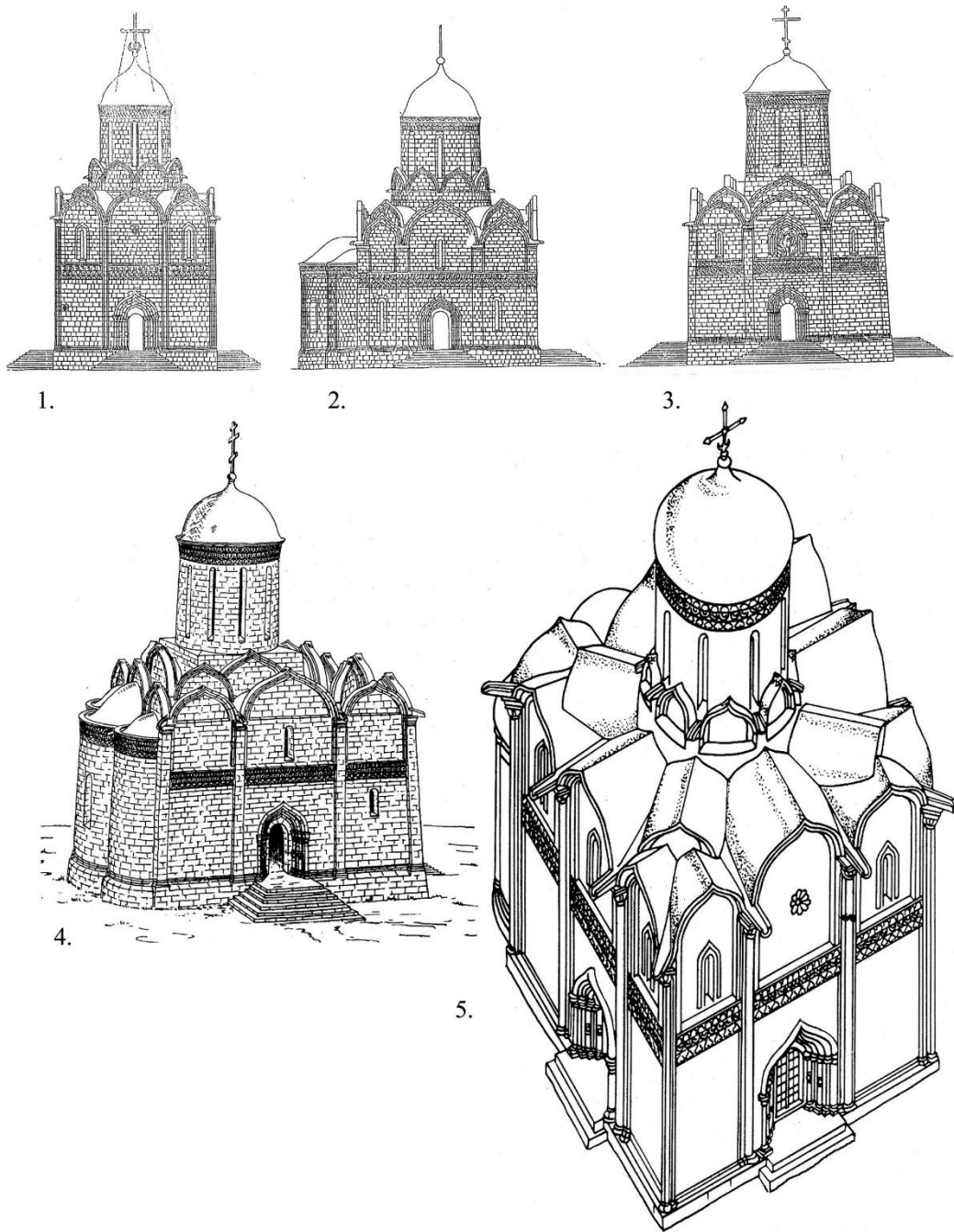

Рис. 52. Сравнение разрезов завершения и ступенчатых сводов Спасского собора Андроникова монастыря в вариантах реконструкций

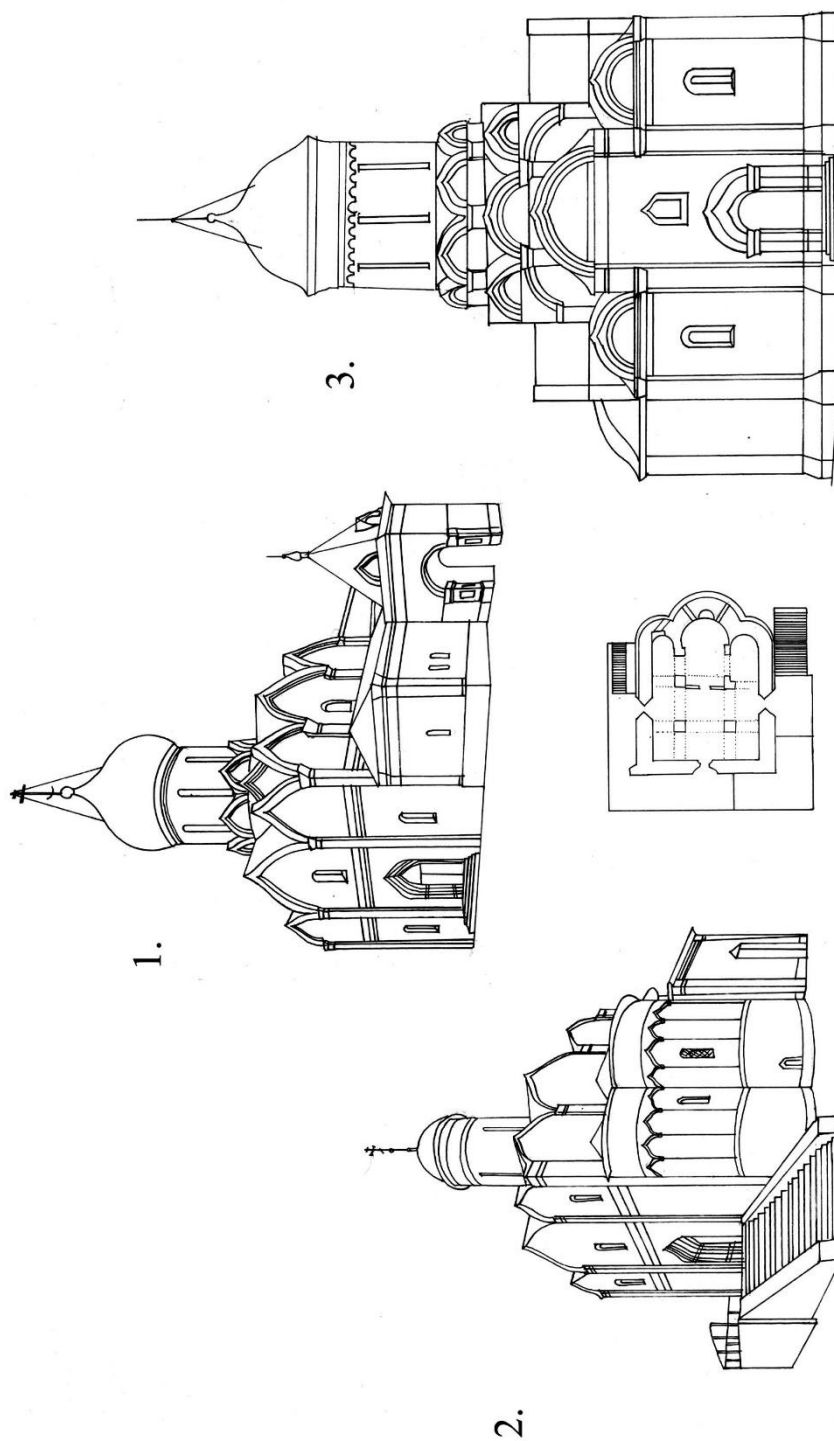

Рис. 53. Духовская церковь Троице-Сергиева монастыря, XV в. Реконструкция (по В.И. Балдину)

## 5. АРХИТЕКТУРА МОСКОВСКОГО ГОСУДАРСТВА СЕРЕДИНЫ XV-XVI ВЕКОВ

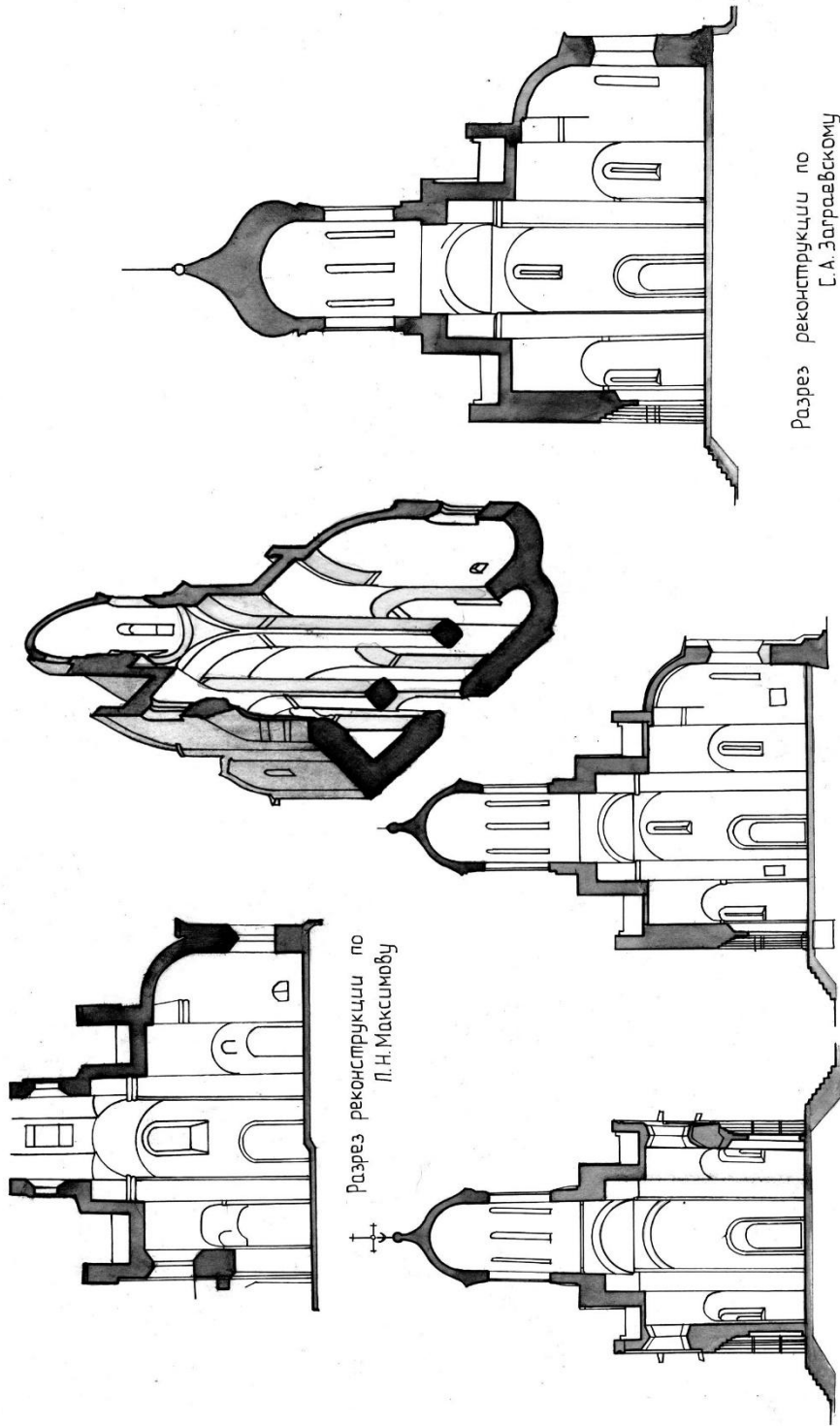

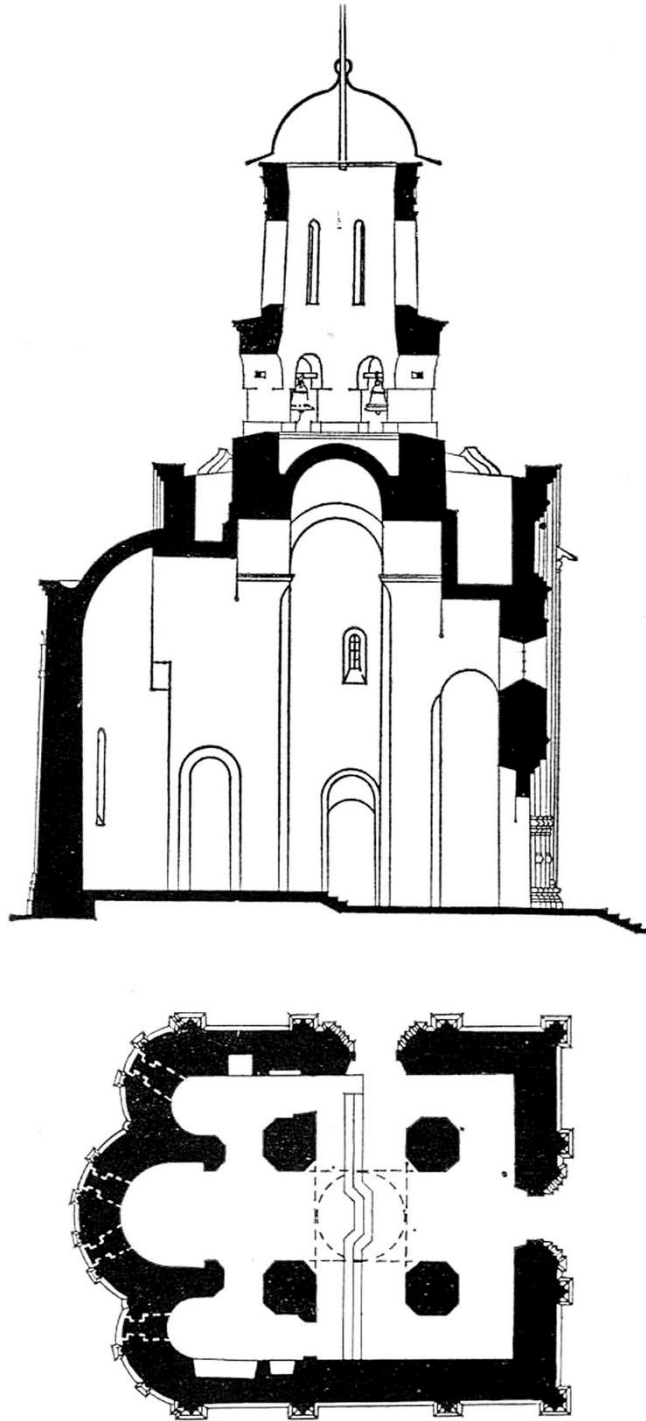

Рис. 54. Бесстолпные храмы Москвы: собор Донского монастыря (1), церковь Трифона в Напрудном (2), Успенская церковь в Гдове (3) и Рождественская церковь в с. Юркино (4). Приемы перекрытий: сомкнутый свод с рядами кокошников (1), крестчатый свод с трехлопастным завершением (2); ступенчатые арки с 8-скатным покрытием (3)



Рис. 55. Сравнение фасадов и планов Успенского собора во Владимире (слева) и Успенского собора Московского кремля (справа).  
Масштаб общий



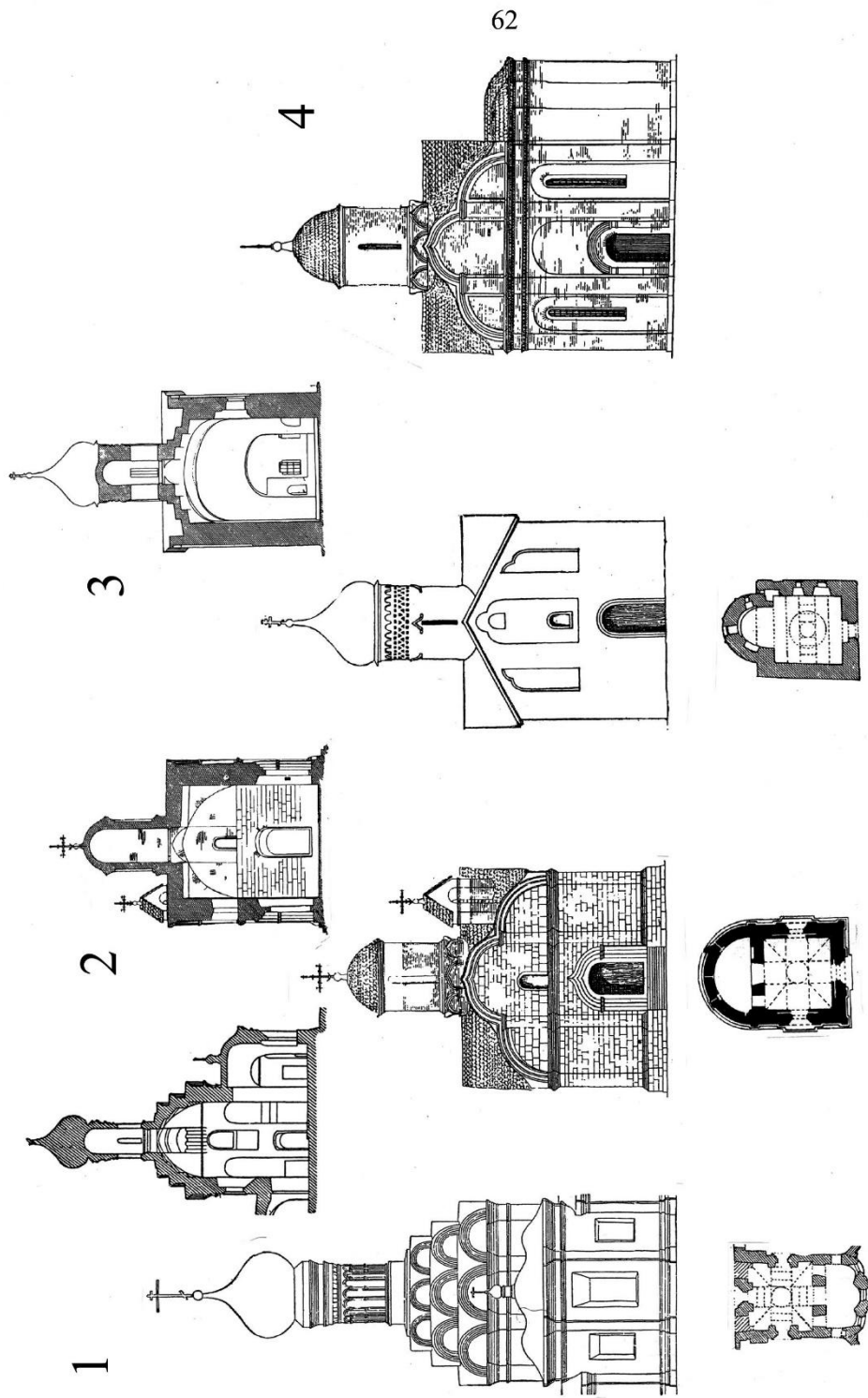

Рис. 56. Сравнение плана Успенского собора Московского кремля (3) с планами соборов XV-XVI вв.: Успенского Троице-Сергиева монастыря (1), Софийского в Вологде (2), Успенского в Ростове (4), Смоленского Новодевичьего монастыря (5). Масштаб общий

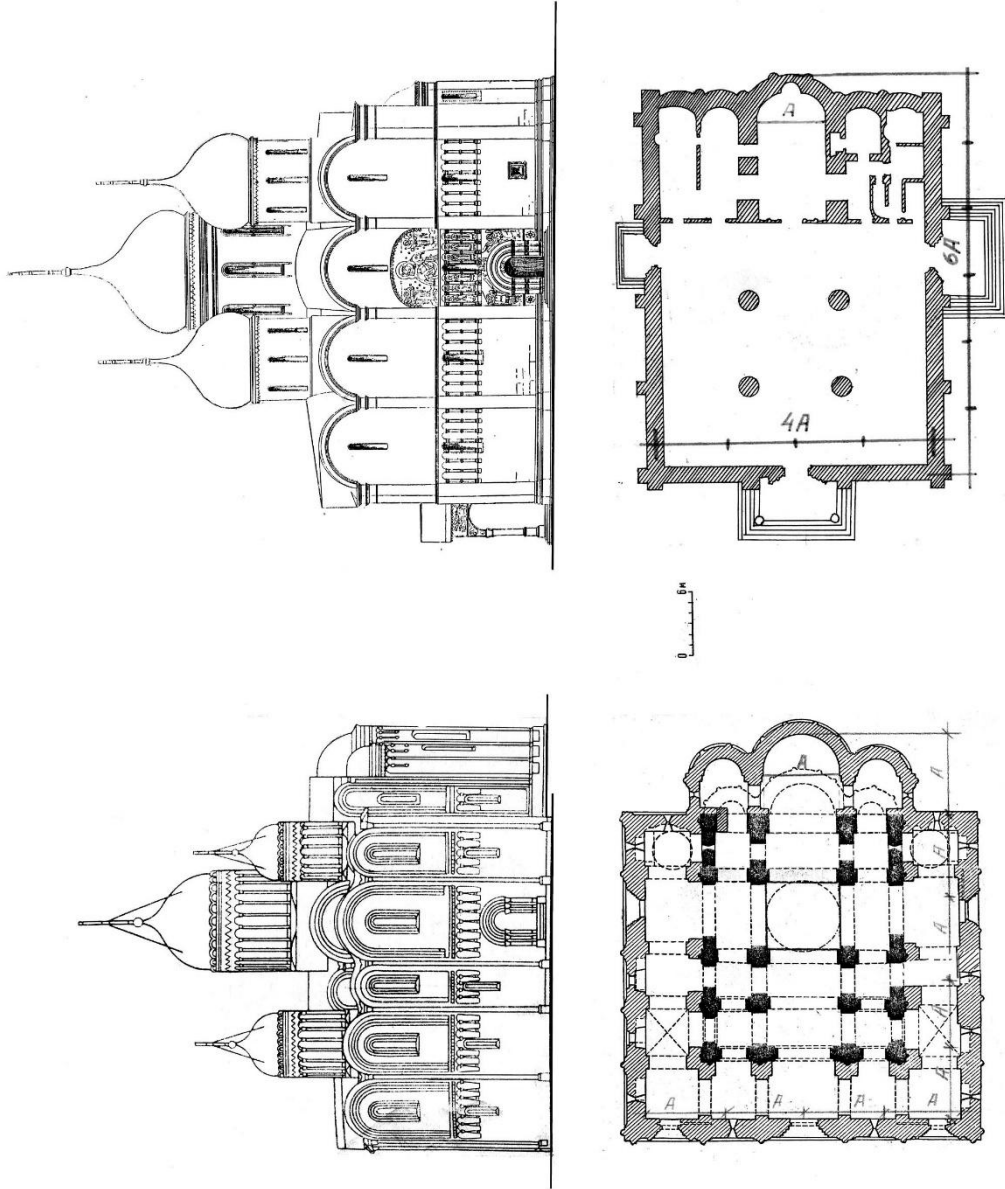

Рис. 57. Пропорционирование фасада Успенского собора Московского кремля.  
Использование пропорций “золотого сечения” на основе соотношения модулей 5:8  
(по Максиму П.Н.)

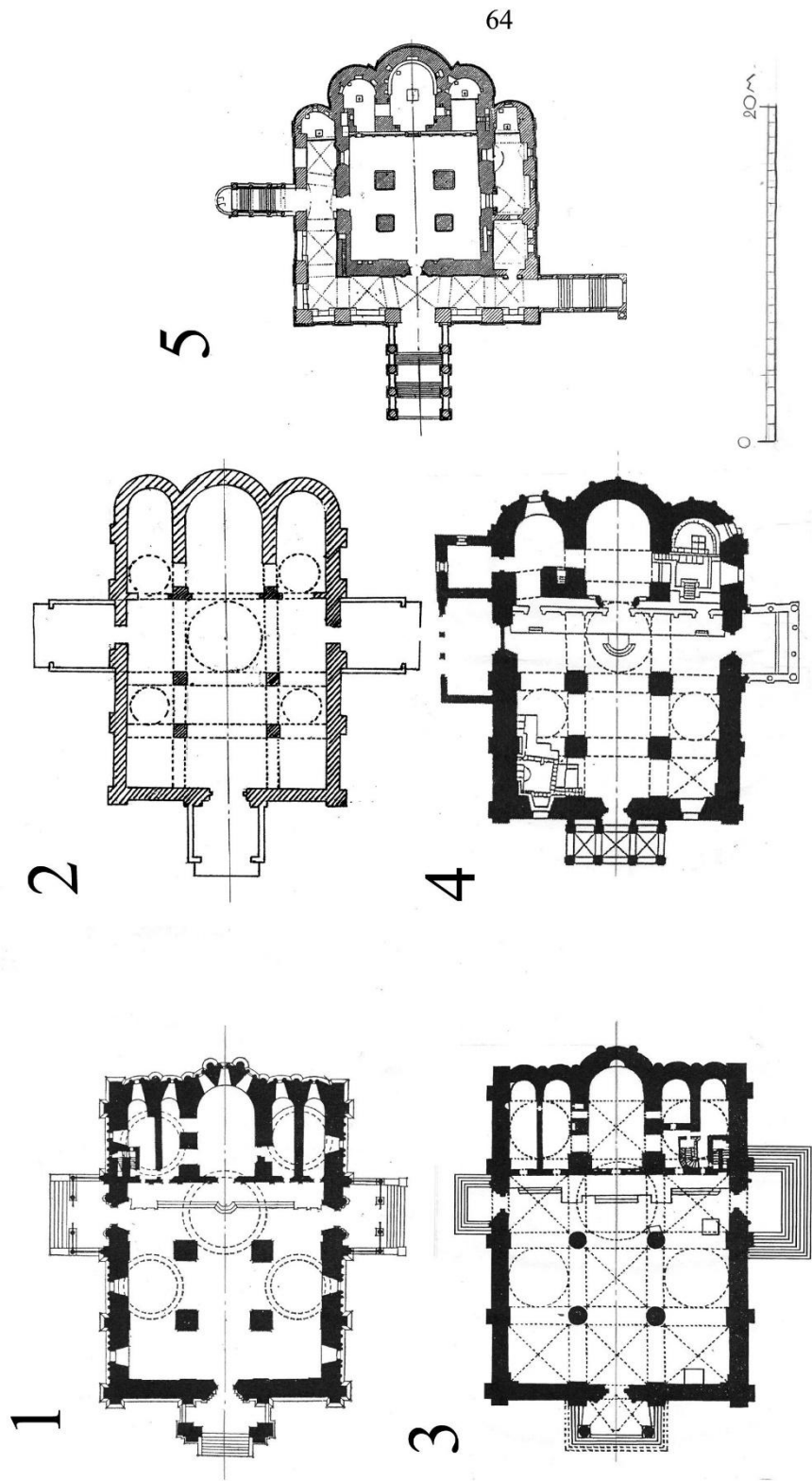

Рис. 58. Капители Архангельского собора Московского кремля. Типологический ряд, разнообразие рисунков капителей при общих габаритных размерах (по А.И. Власюку)

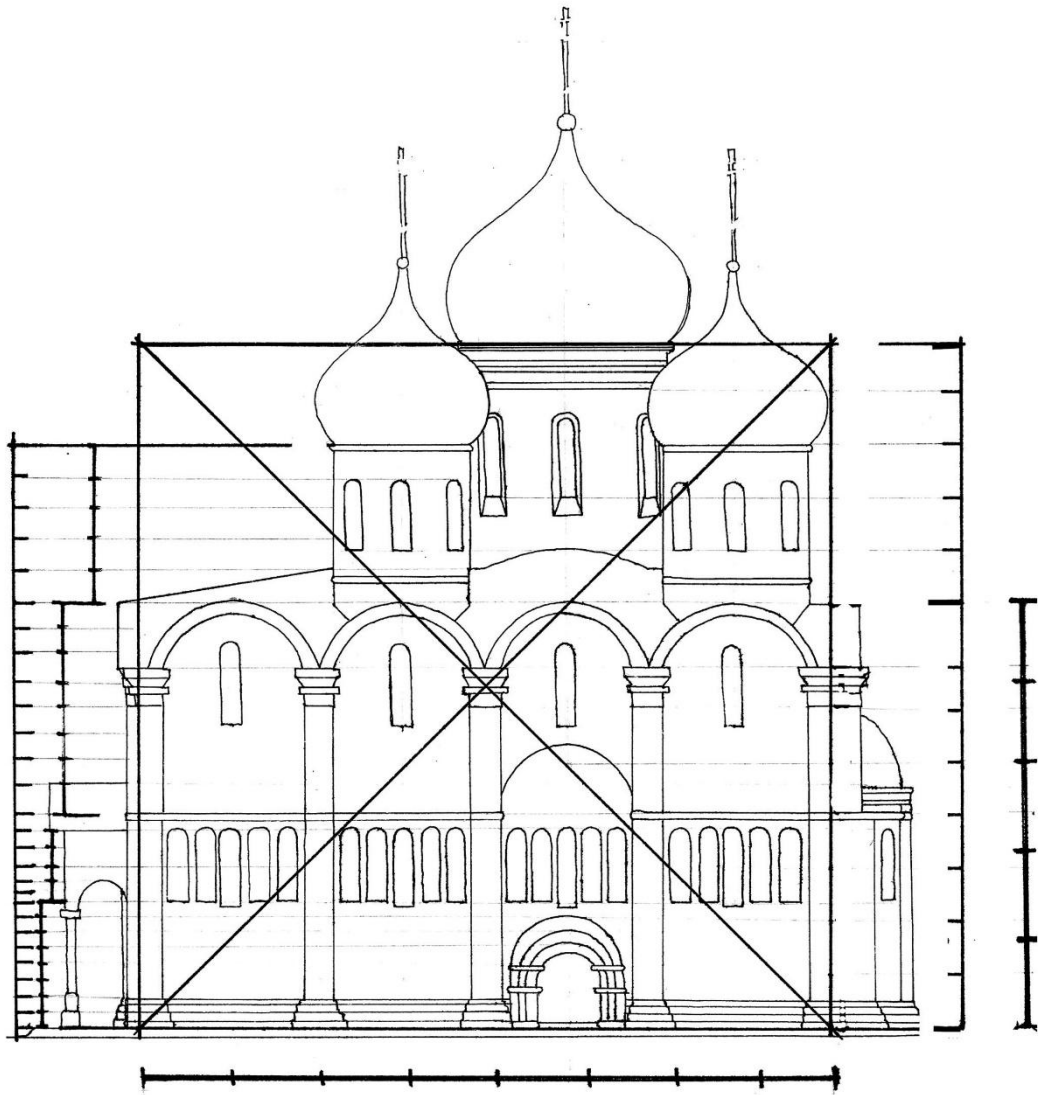

Рис. 59. Собор Покрова что на рву в Москве. Реконструкция Ф.Ф. Рихтера с открытыми галереями и лестницами, многоглавием на шаге

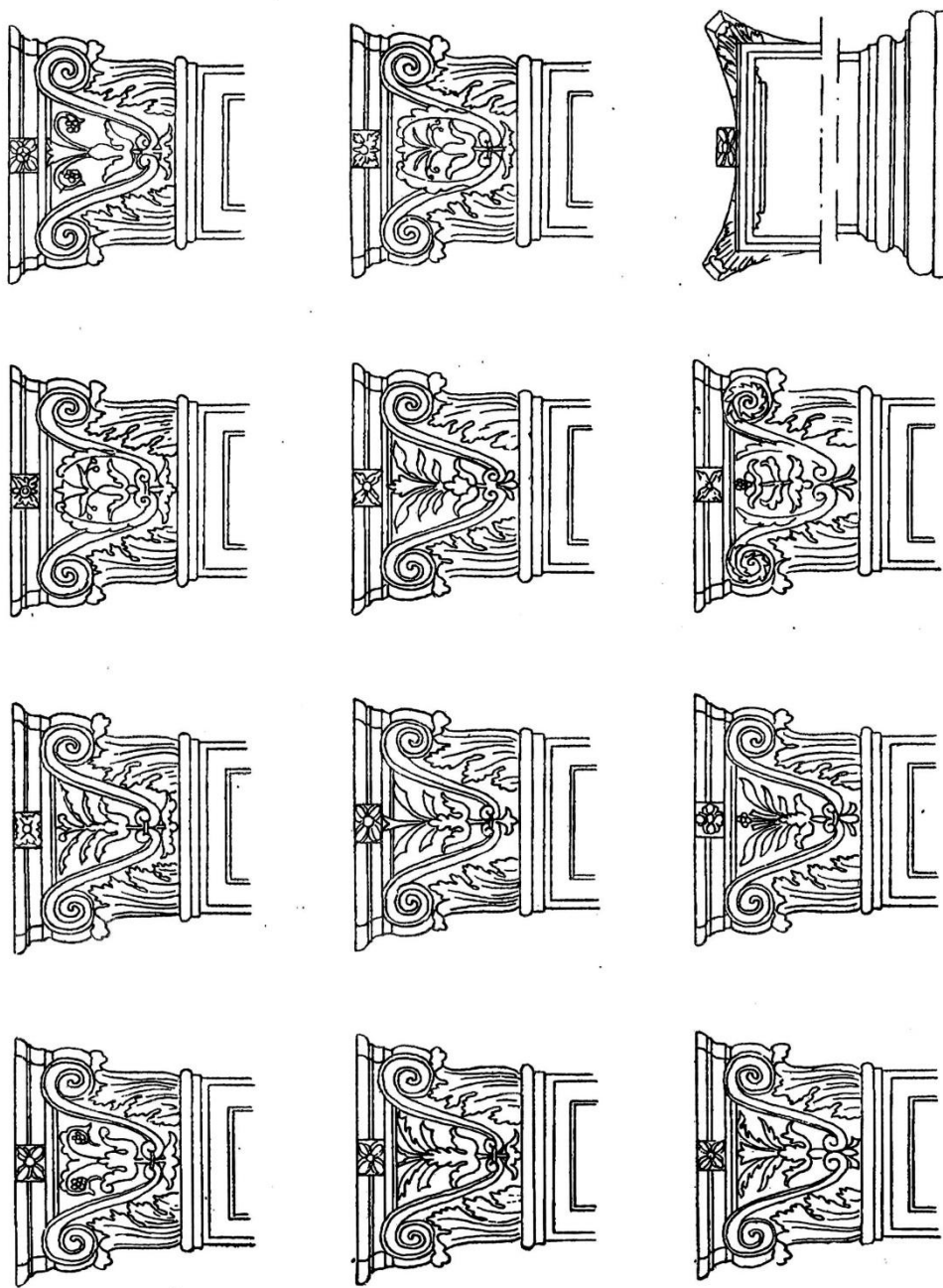

Рис. 60. Покровский собор в Москве. Сравнение построения фасадов центрального храма и приделов. Масштаб общий. (по Брунову Н.И.)



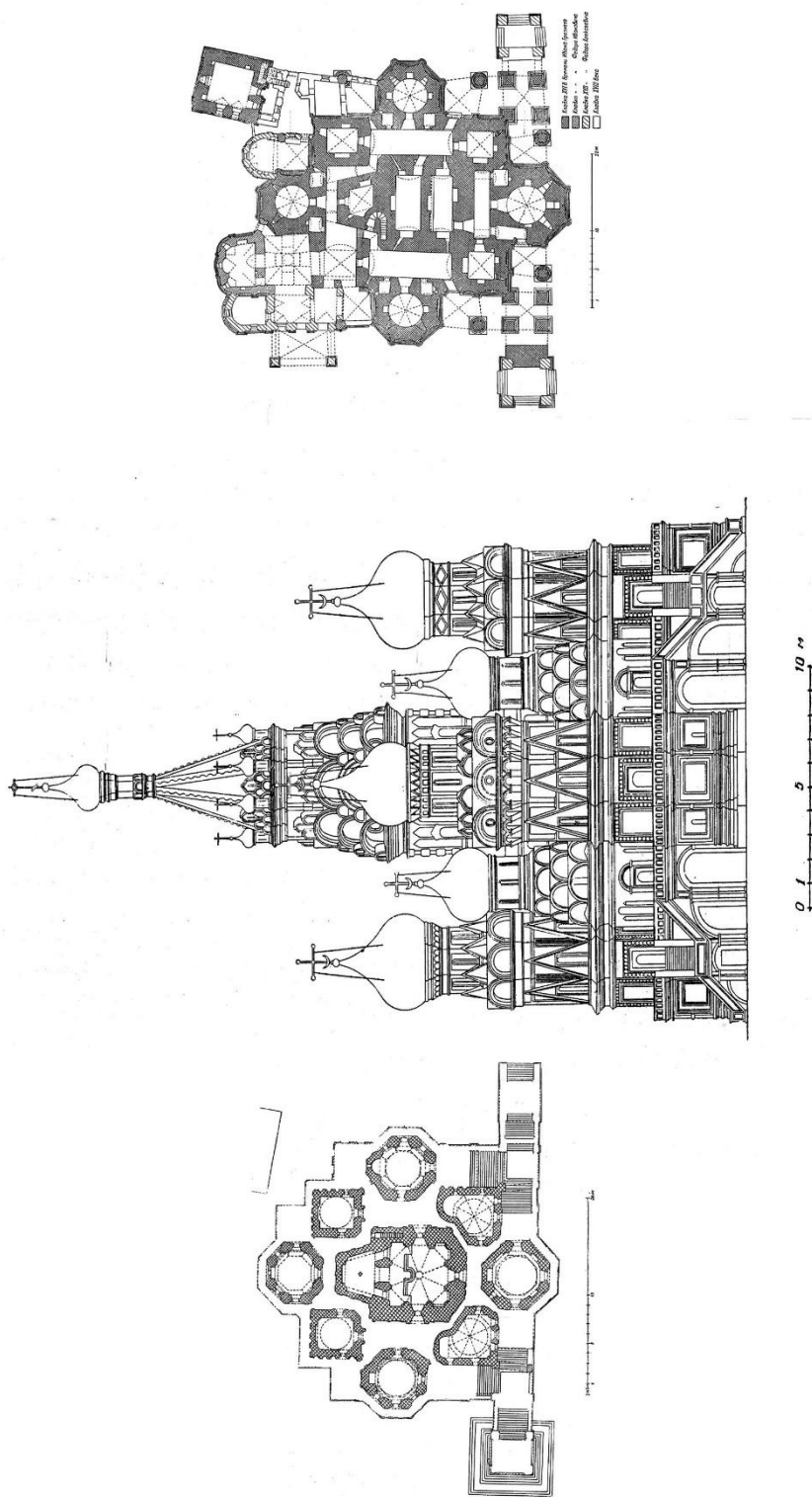

Рис. 62. Столпообразные храмы и церкви-колокольни: церковь Петра Митрополита Высоко-Петровского монастыря (слева), колокольня Ивана Великого до надстройки в начале XVI в. (в центре) и после надстройки в начале XVII в. (справа)

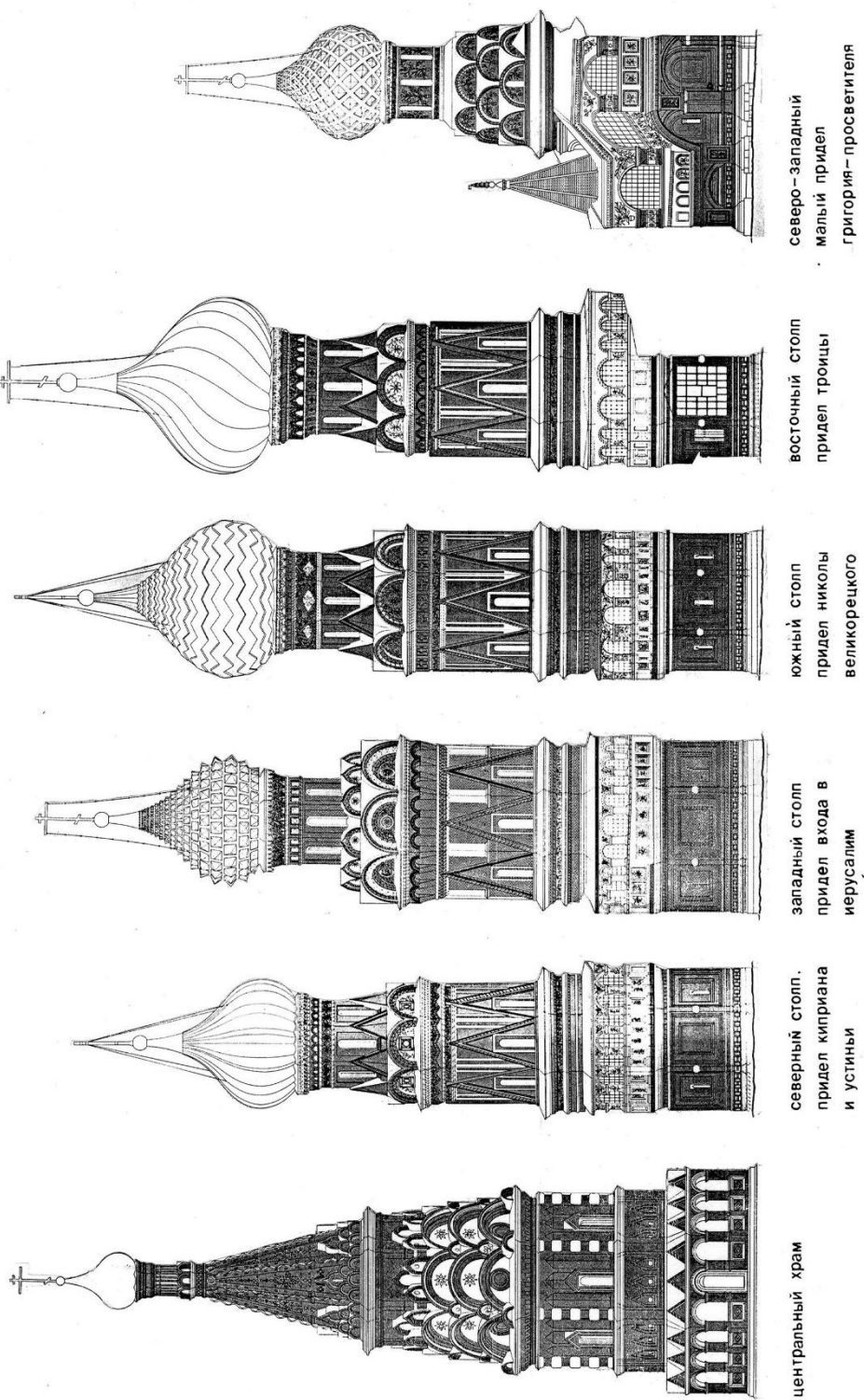

Рис. 63. Сравнение фасадов и планов Успенского собора Московского кремля как аналога с соборами: Спасо-Преображенского в Н.Новгороде (XVII в.), Софийского в Вологде и Смоленского Новодевичьего монастыря



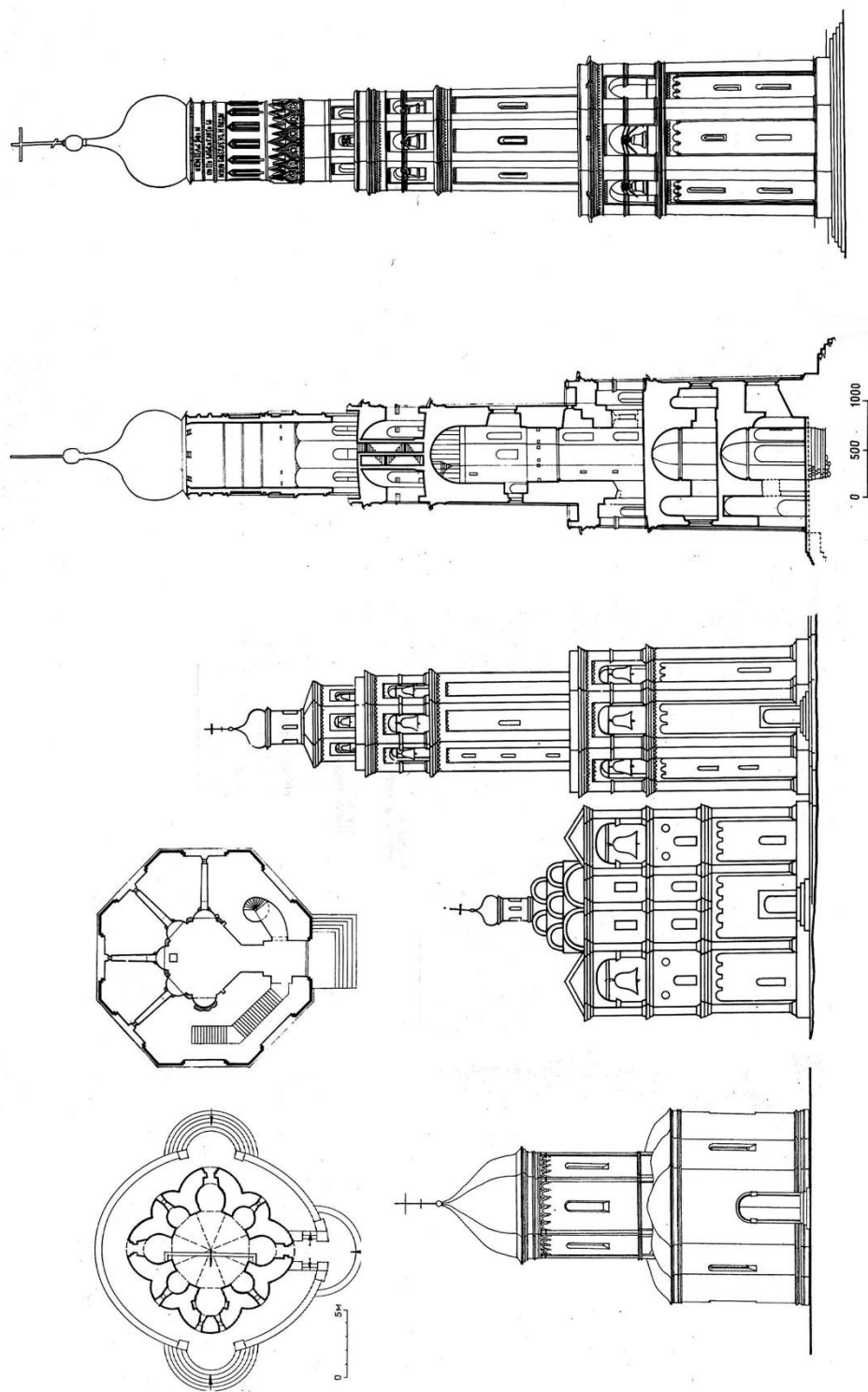

Рис. 64. Сравнение столпообразных храмов по построению планов (одно, 5-ти и 9-ти столпные) и перекрытий

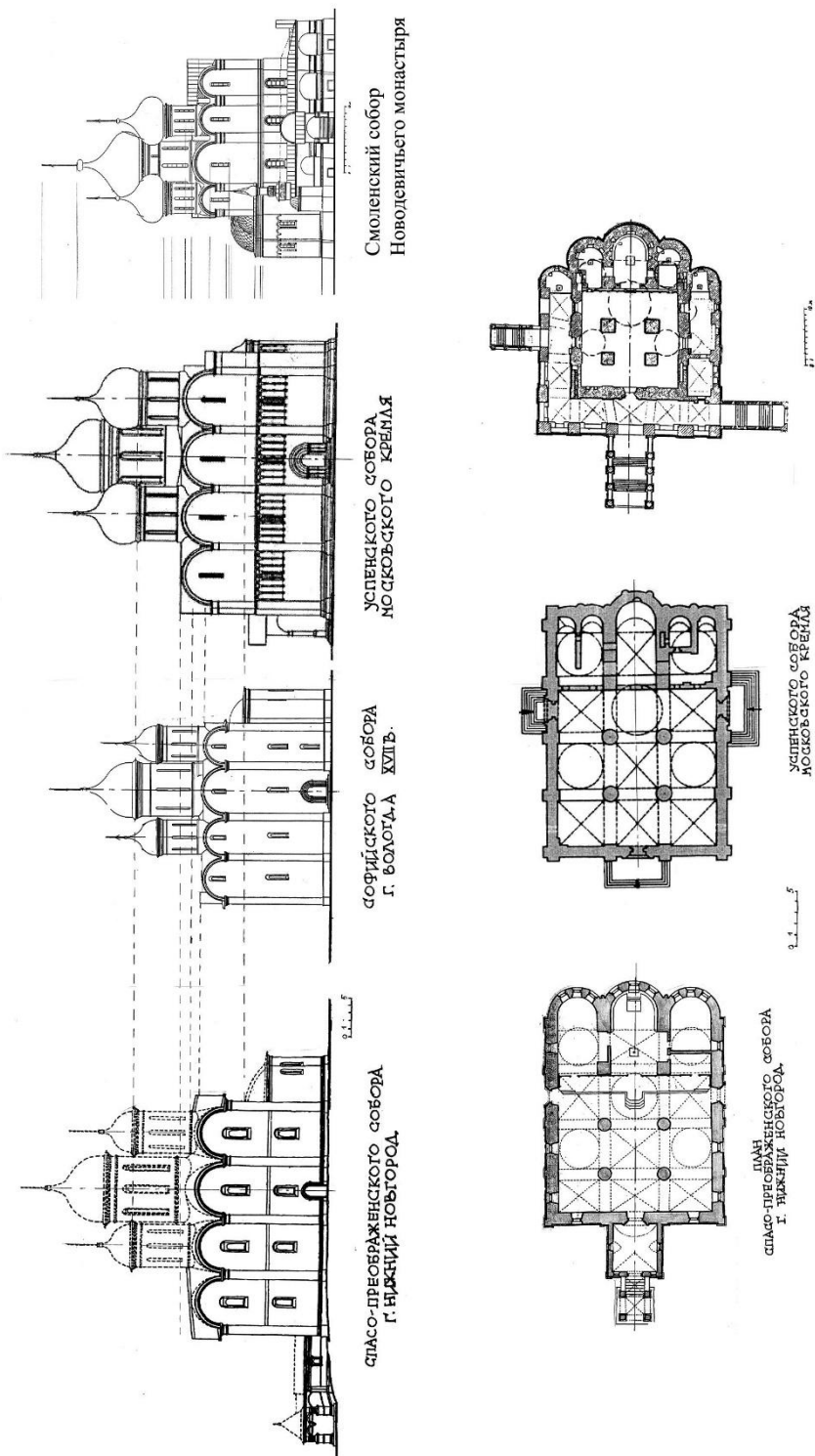

Рис. 65. Одно и пяти шагровые храмы XVI в. Сравнение планов и фасадов: 1- Покровский собор в Москве, 2- Преображенская церковь в с. Остров, 3- Борисоглебский собор в Старице

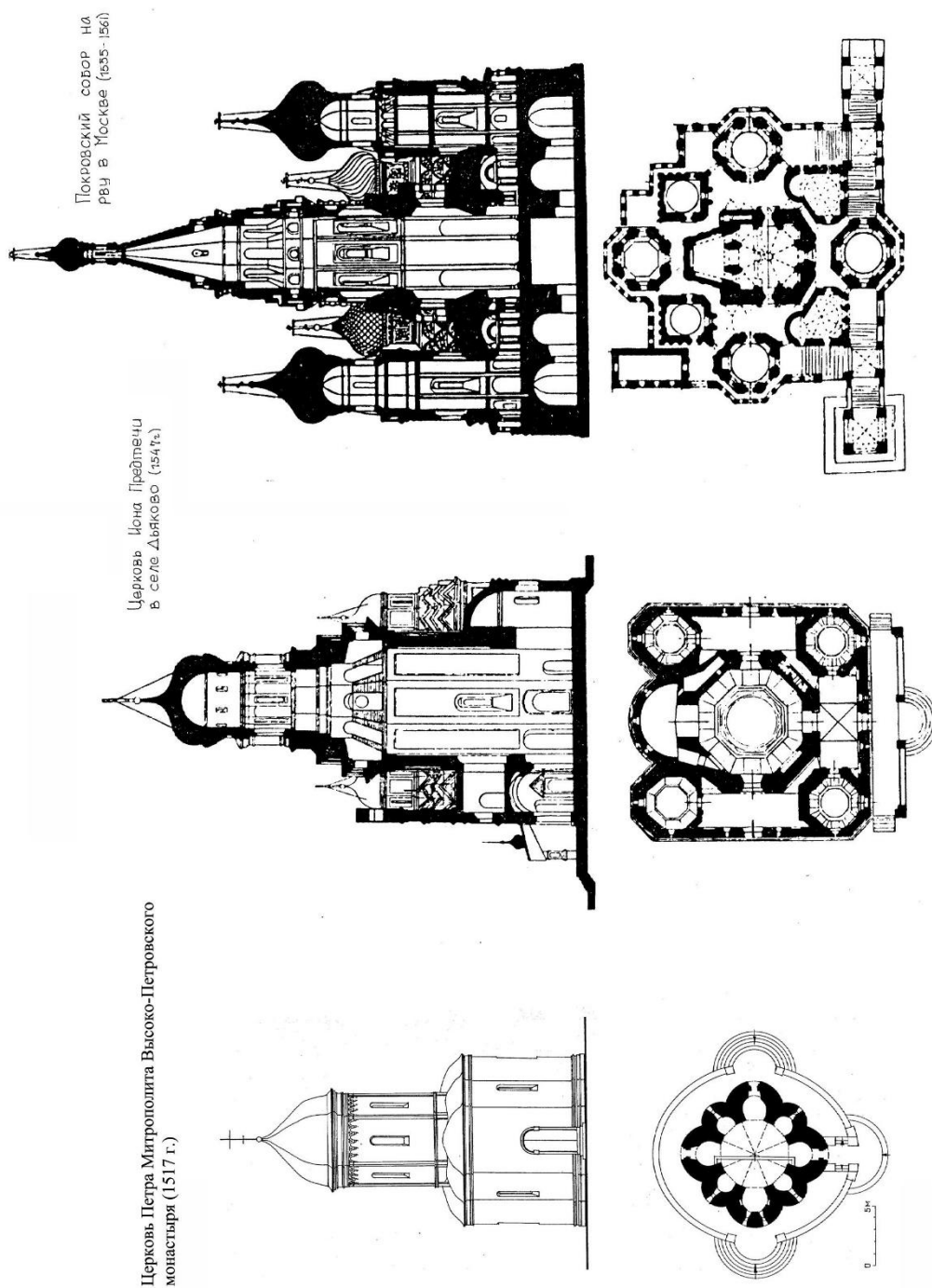

Рис. 66. Церковь И. Предтечи в с. Дьяково. Реконструкция завершения с многоглавием и шатром (по Кудряшовой Н.П.)

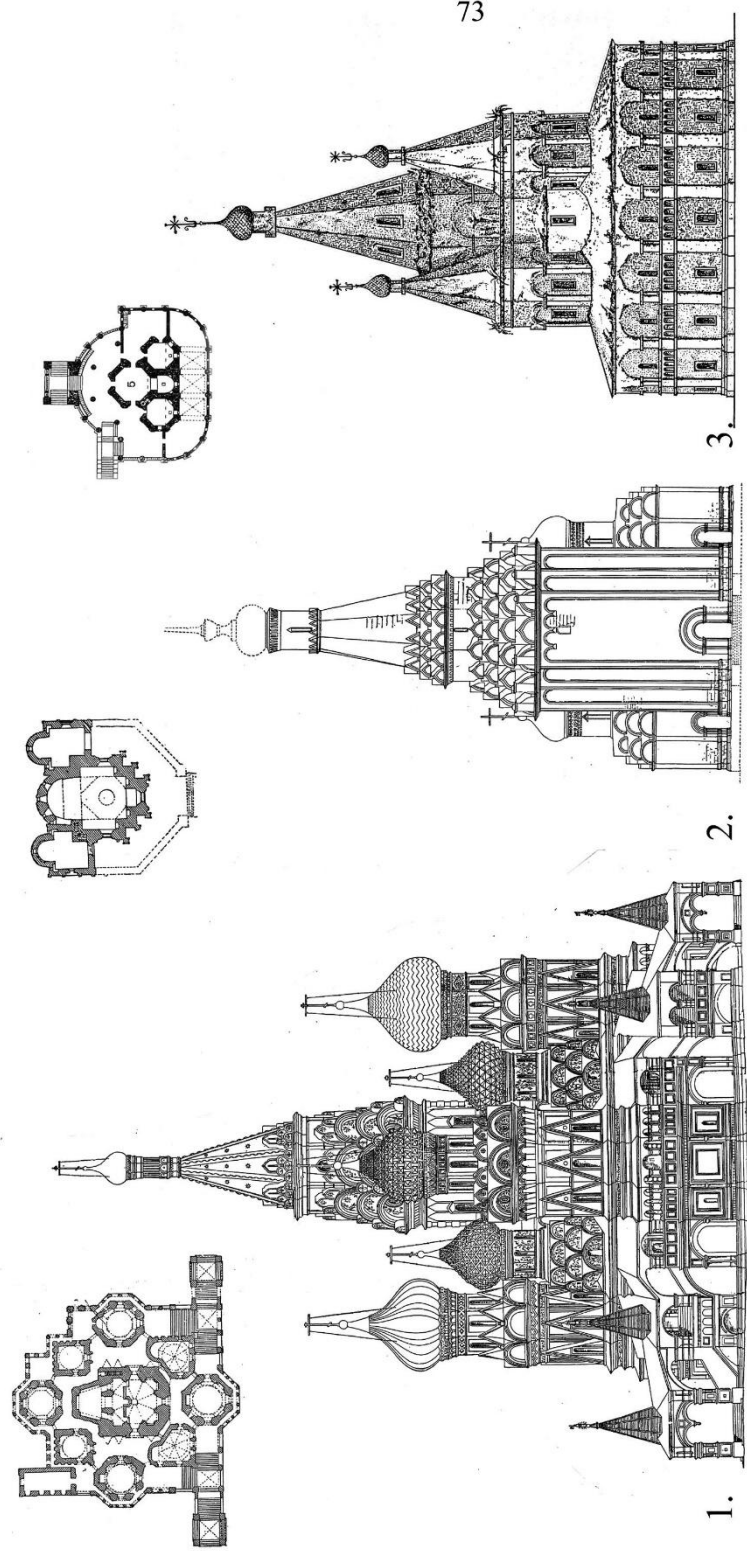

Рис. 67. Сравнение фасадов Успенского собора Московского кремля (1) с аналогами по построению пятиглавия и наличию аркатурно-колончатого пояса (верхний ряд) и по позакомарному покрытию (нижний ряд). Соборы: Софийский в Вологде (2), Новодевичьего монастыря (3), Троице-Сергиева монастыря (4), Успенского в Ярославле (5)

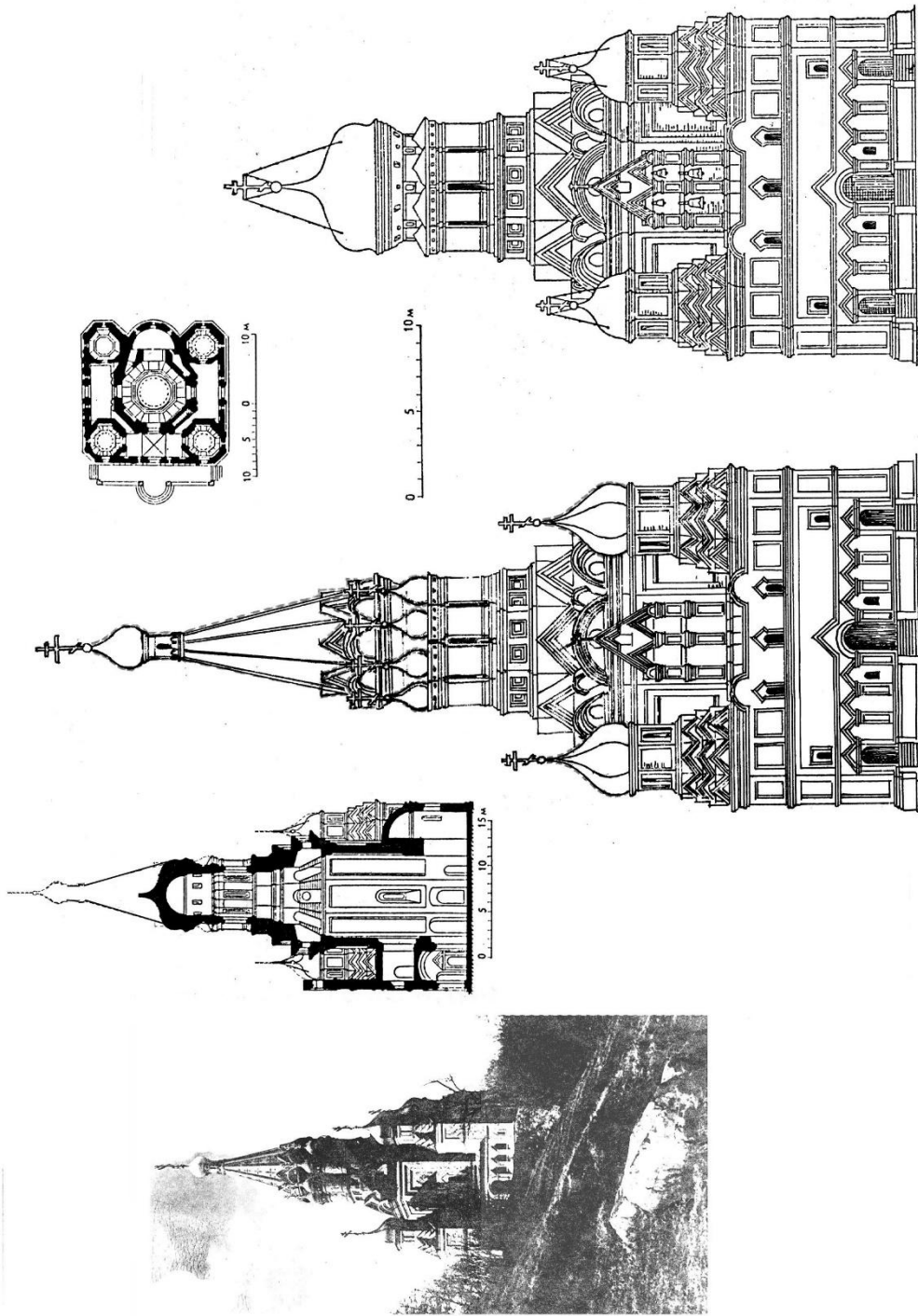

Рис. 68. Сравнение планов Успенского собора Московского кремля (1) с аналогами по планировке. См. рис. 67

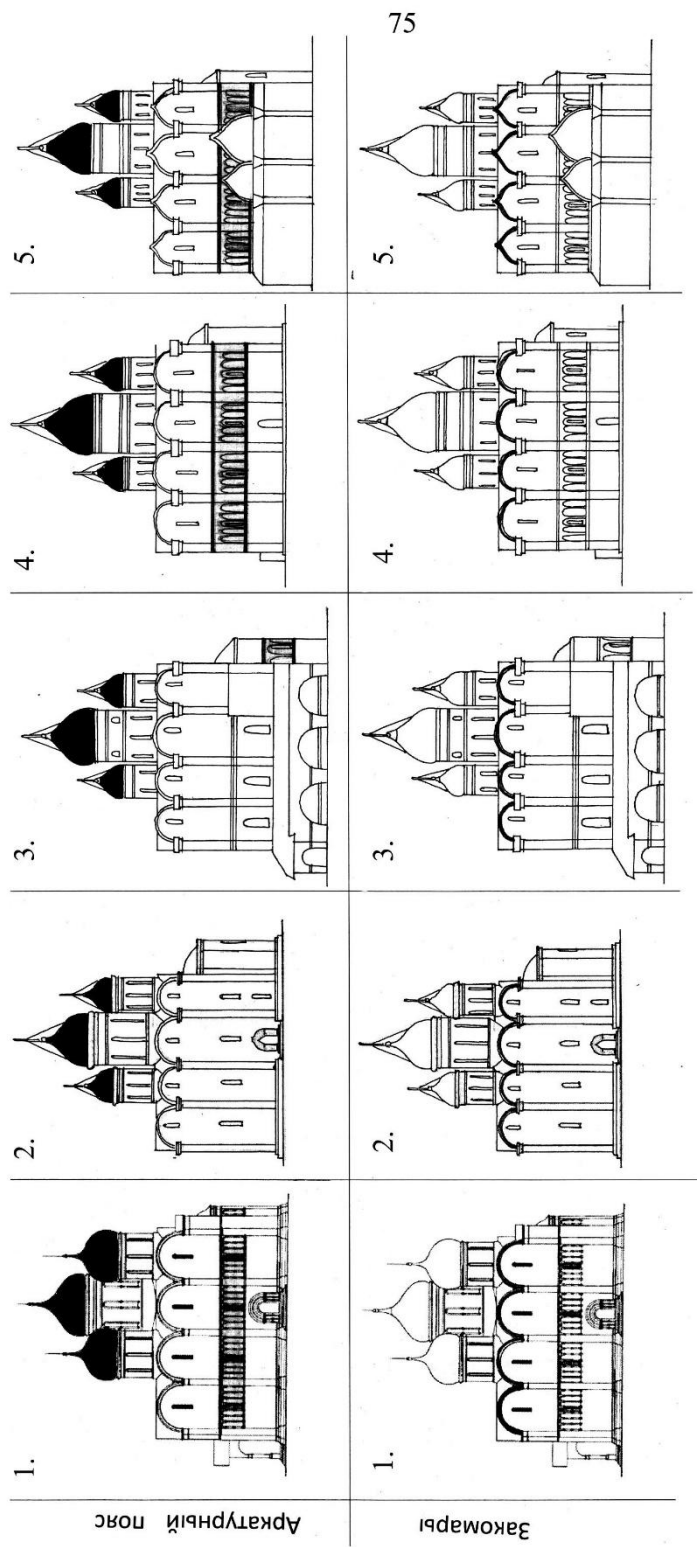

Рис. 69. Церковь Вознесения в с. Коломенском. Пропорциональный анализ фасада на основе "золотого сечения" и разреза - на основе модуля (по соотношению стороны и диагонали квадрата). (по Кирилловой Л.И.)

ЦЕРКОВЬ ВОЗНЕСЕНИЯ В КОЛОМЕНСКОМ 1592 Г.  
 ВЫЯВЛЕННЫЕ СОРАЗМЕРНОСТИ И ПРОПОРЦИИ  
 ПО И.Ш.ШЕВЕЛЕВУ.

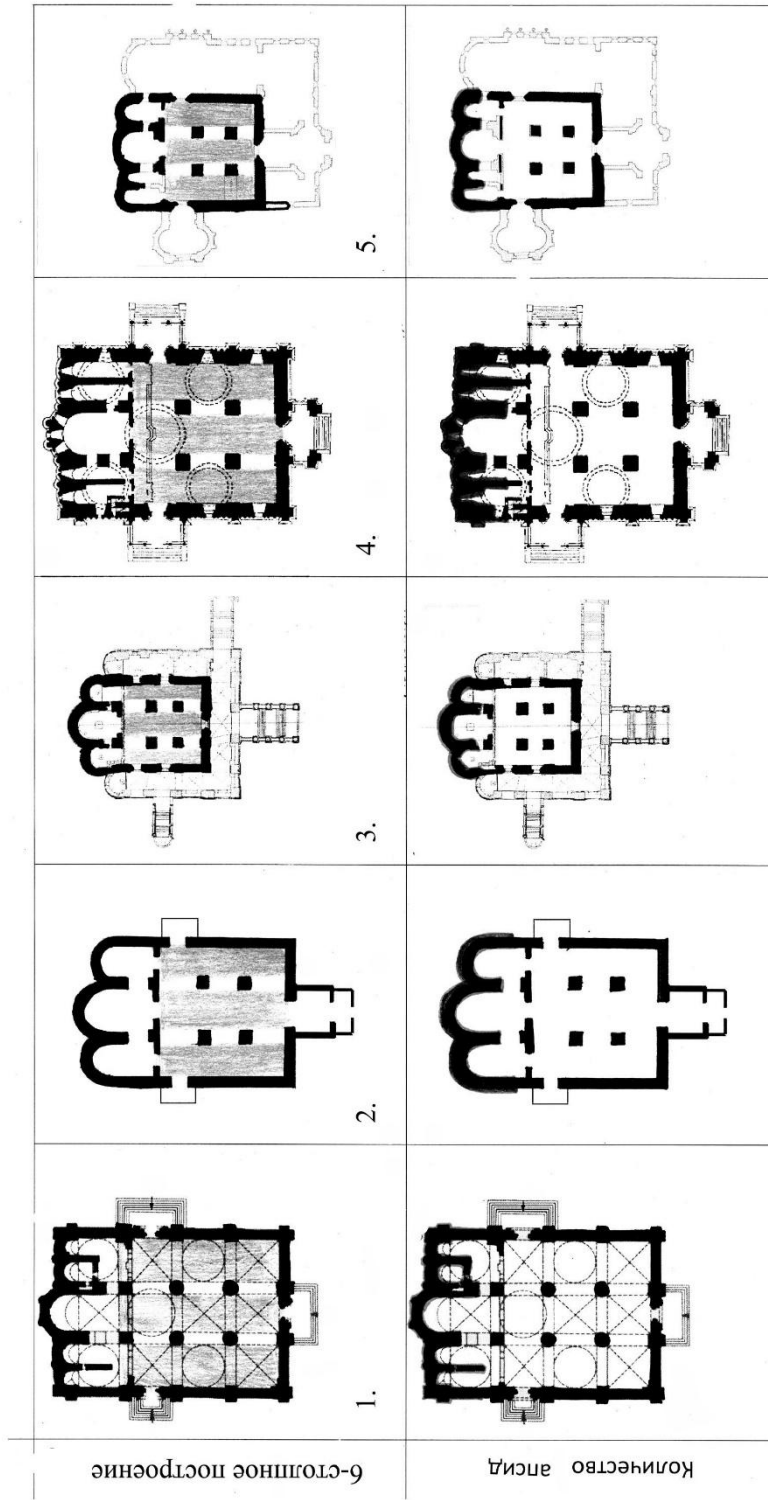

Рис. 70. Церковь Вознесения в Коломенском. Пропорциональный анализ на основе парных мер (по Шевелеву И.Ш.)

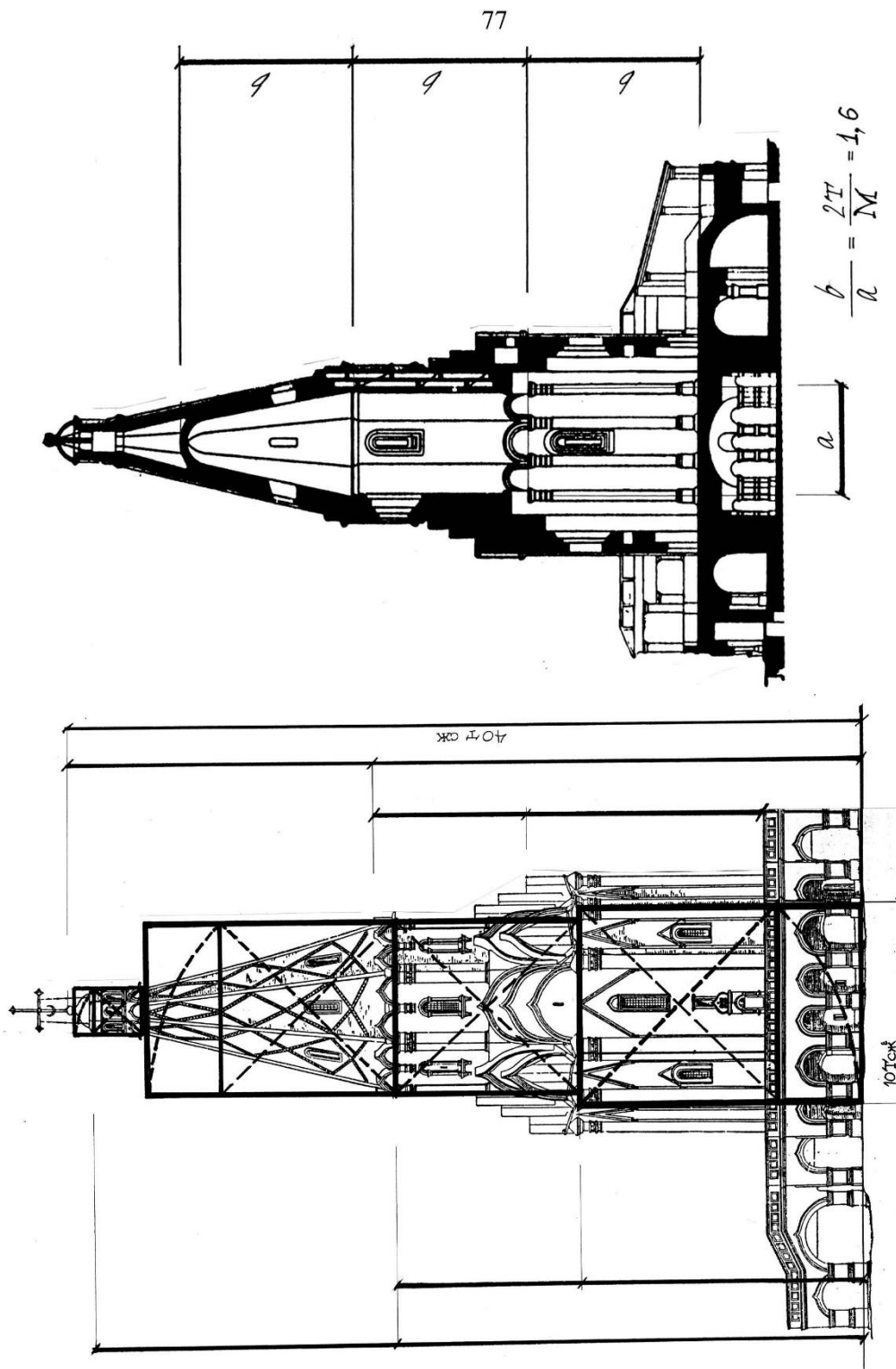

Рис. 71. Церковь Вознесения в Коломенском. Пропорциональный анализ на основе “золотого сечения” и геометрии (по Афанасьеву К.Н.)



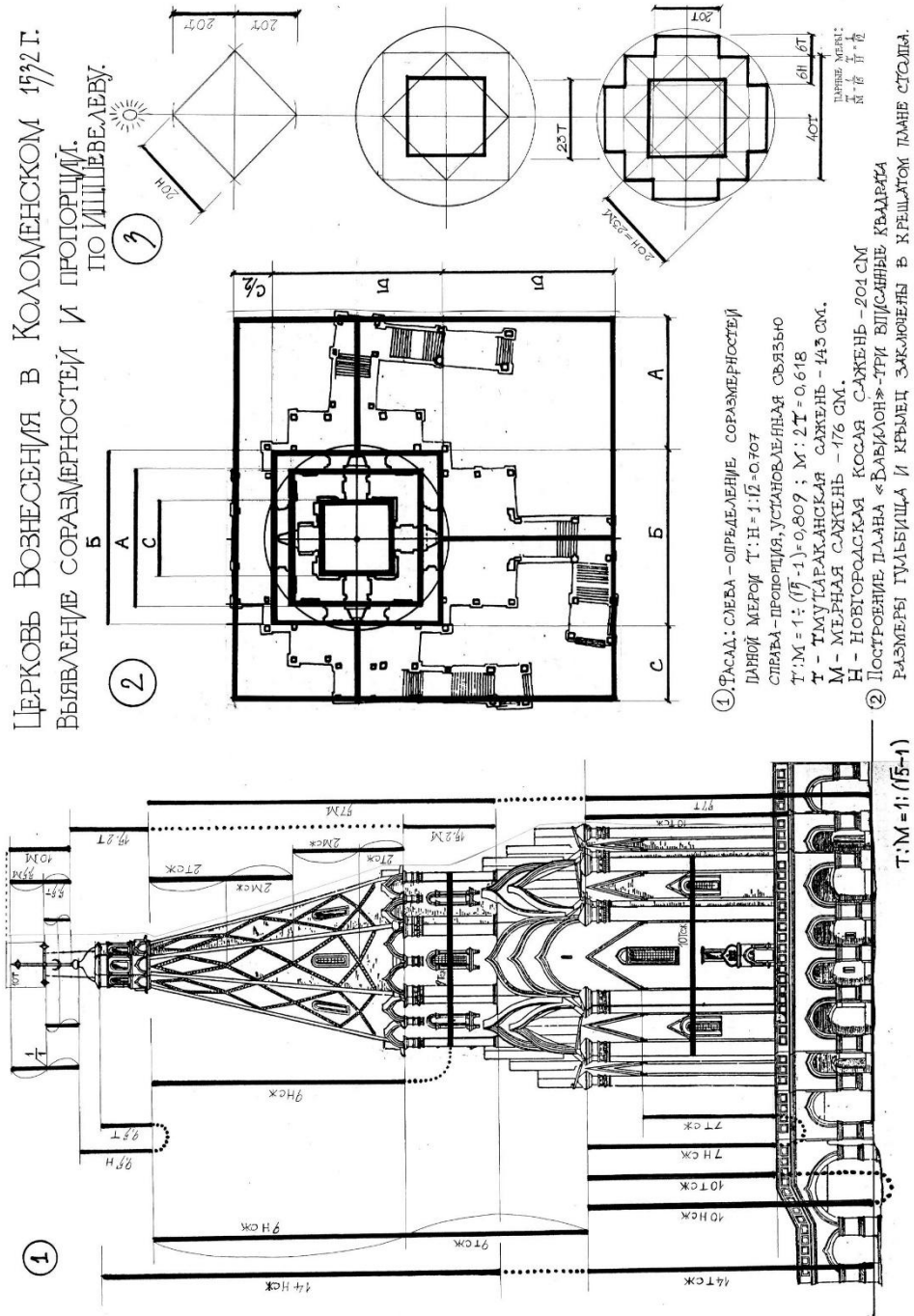

Рис. 72. Колокольня Успенского монастыря в Александрове. Пропорциональный анализ на основе "золотого сечения" с кратным соотношением 5:8 (по Максиму П.Н.)

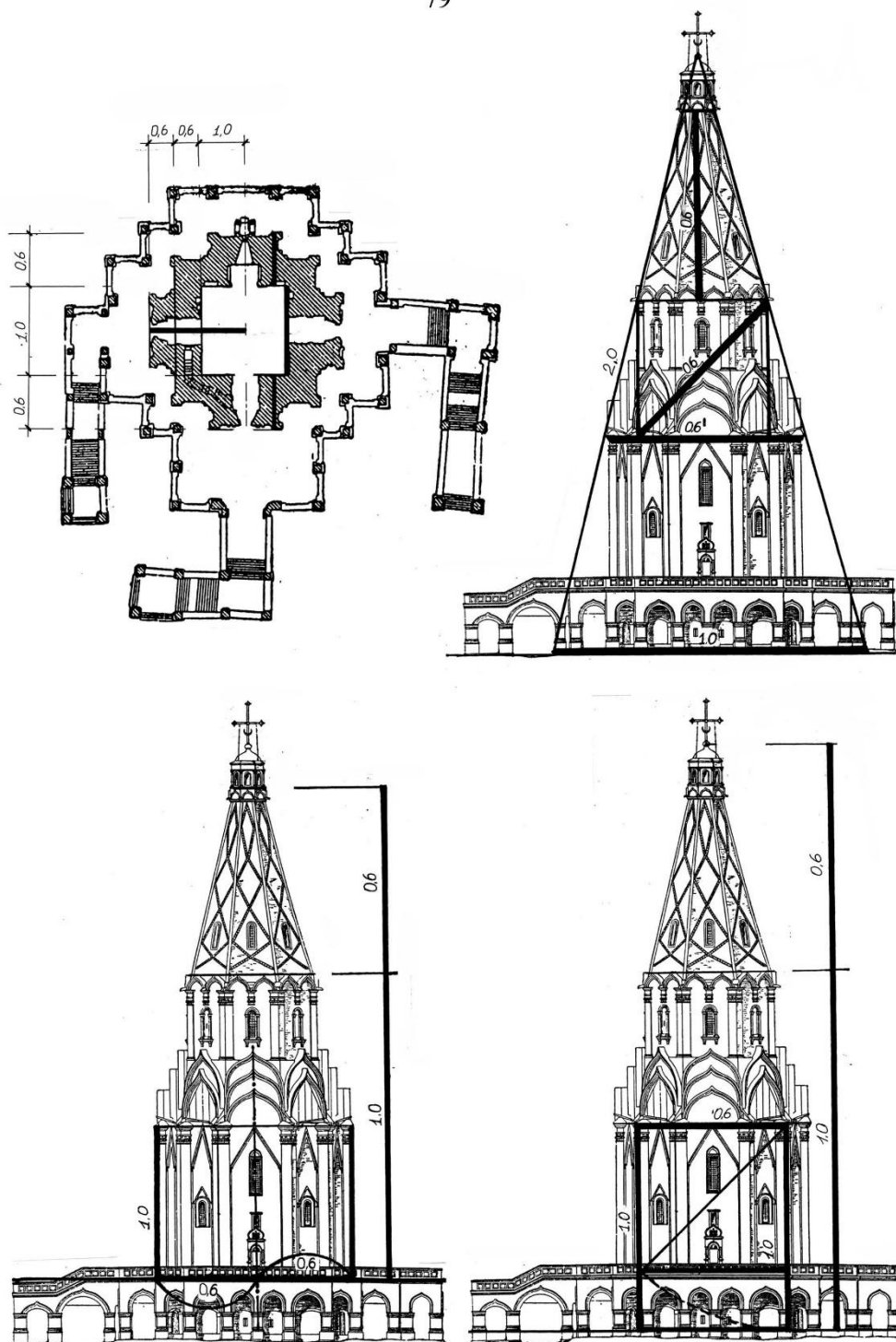

Рис. 73. Шатровые храмы XVI в. Типологический ряд. Масштаб общий. Церкви:  
 1 - Вознесения в Коломенском, 2 - Преображения в с. Остров, 3 - Борисоглебская,  
 4 - Никольская в Балахне, 5 - 6 - Воскресенская в с. Городня, 7 - Рождественская  
 в с. Беседы

## Разрезы с открытыми шатрами:

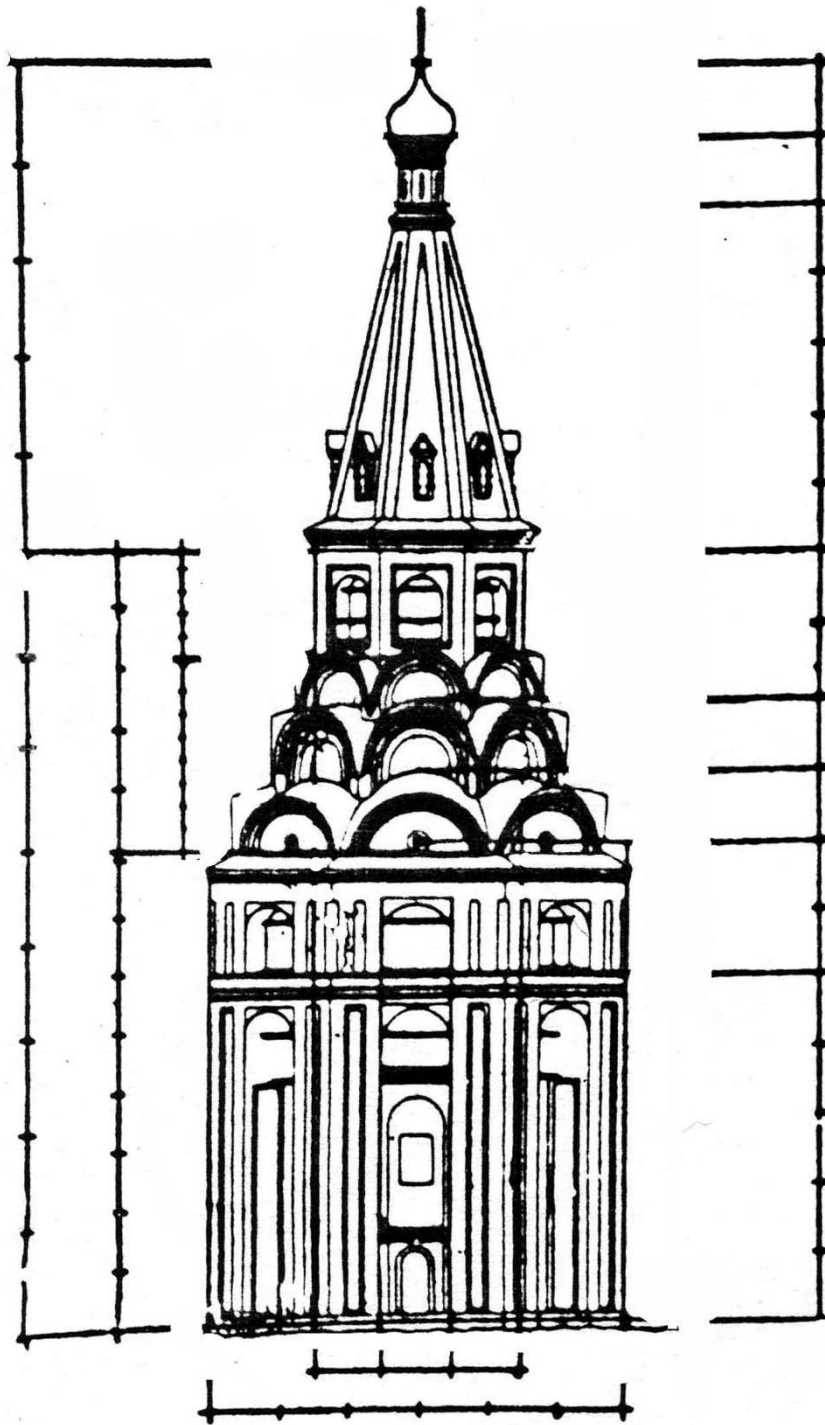
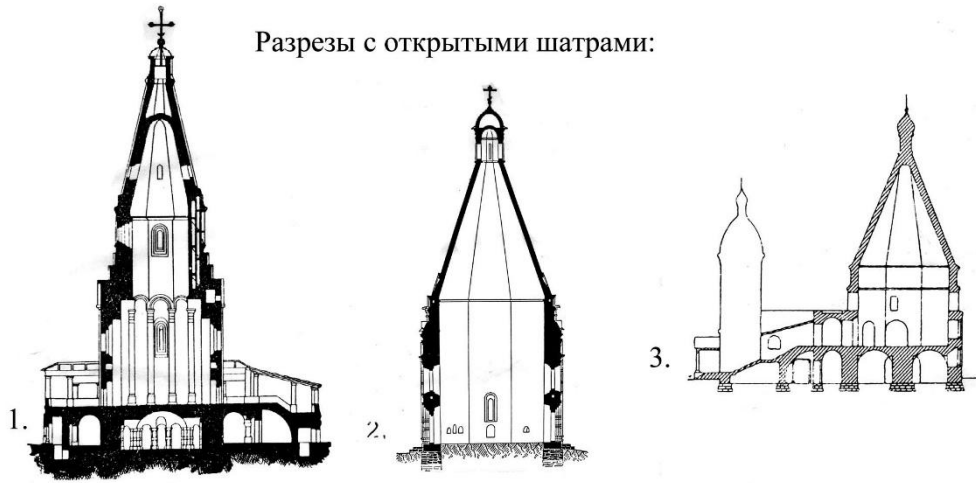

## Планы на основе квадрата:

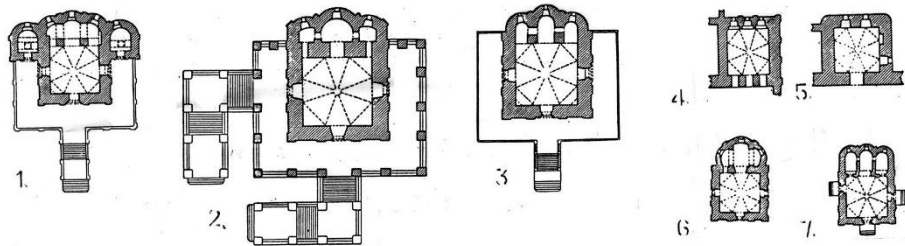

## Планы на основе крестообразной формы:

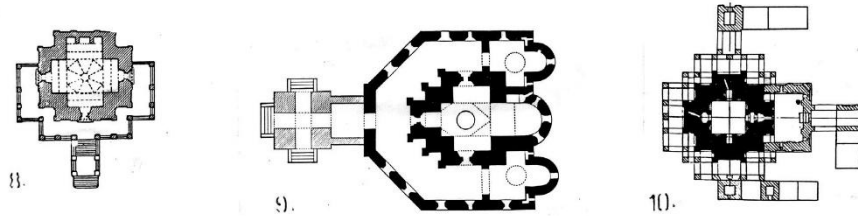

## Планы на основе восьмигранника:



Рис. 74. Храмы с открытыми шатрами на основе разных по конфигурации четвериках.  
Типологический ряд



Рис. 75. Сравнение столбобразных шагровых храмов при одинаковой высоте до главы в с. Остров (слева), с. Беседы (в центре), в Переславле-Залесском (справа)

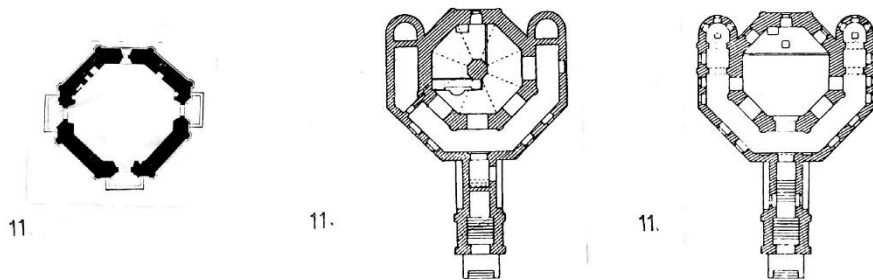

0 40М

Рис. 76. Церкви "под колоколами" XVI в.: Благовещения Ферапонтова монастыря (слева), Архангельская (в центре), в Симонове монастыре (справа)

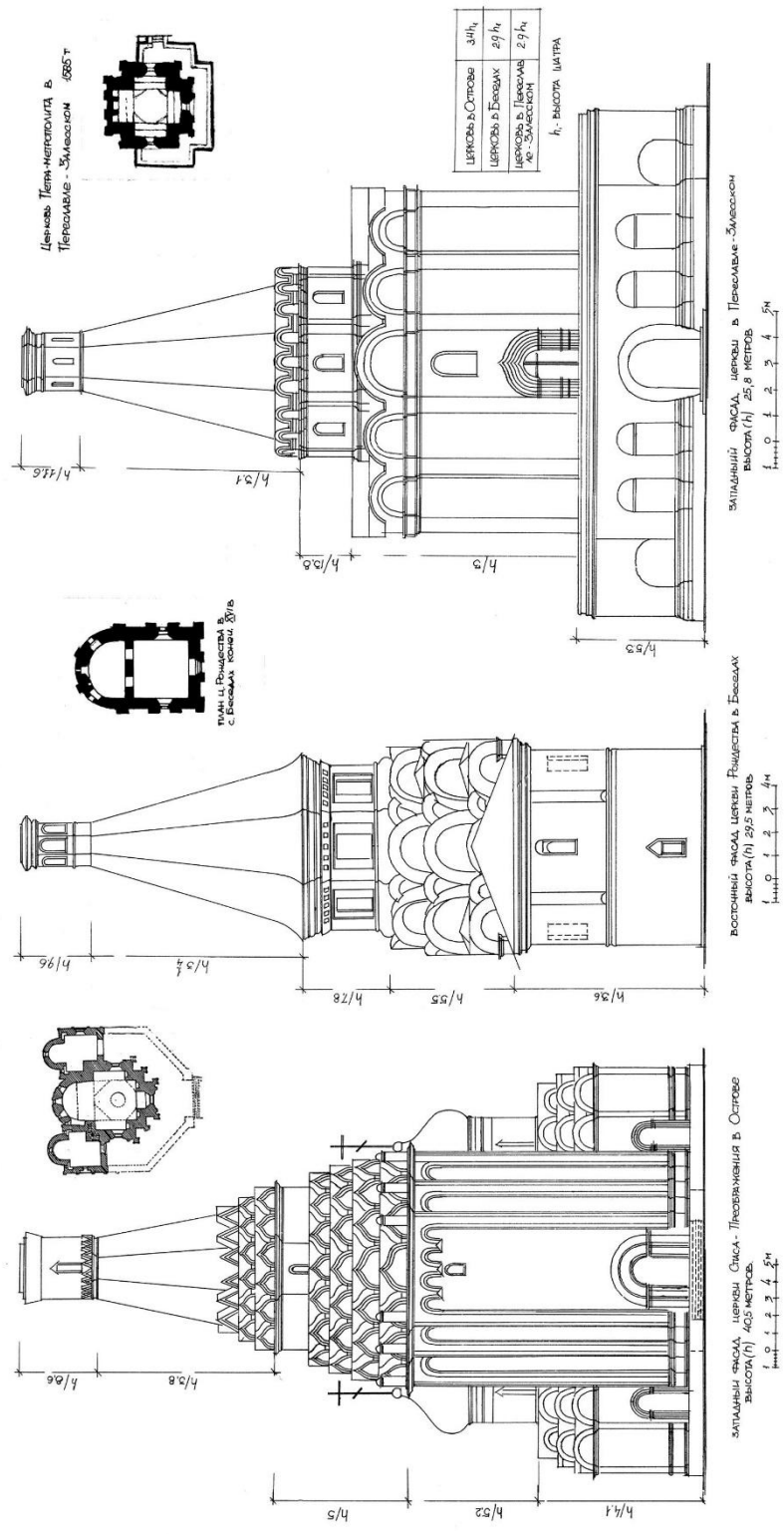
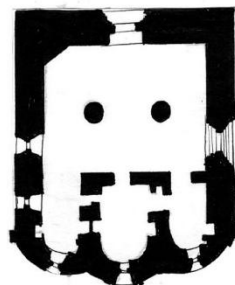
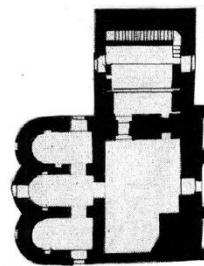
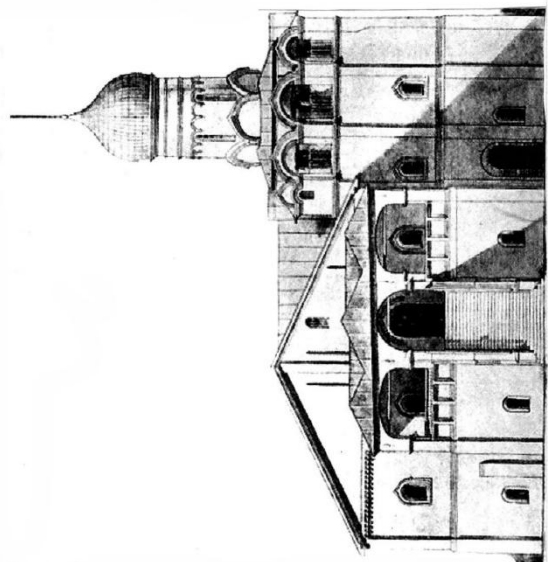
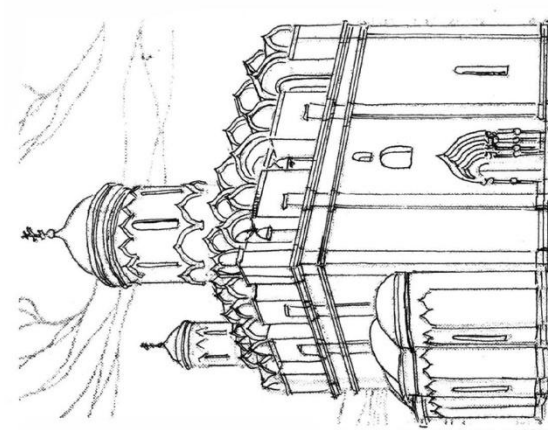
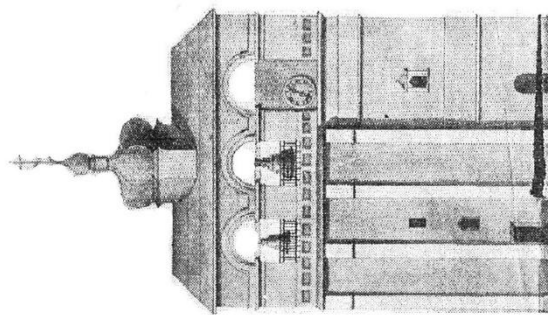

Рис. 77. Церкви “под колоколы” XIV-XVI вв. Типологический ряд



Рис. 78. Сравнение завершенной башен Московского кремля XV-XVII вв. до и после надстройки: 1 - Спасская (Фроловская), 2 - Арсенальная (Собакина), 3 - Боровицкая

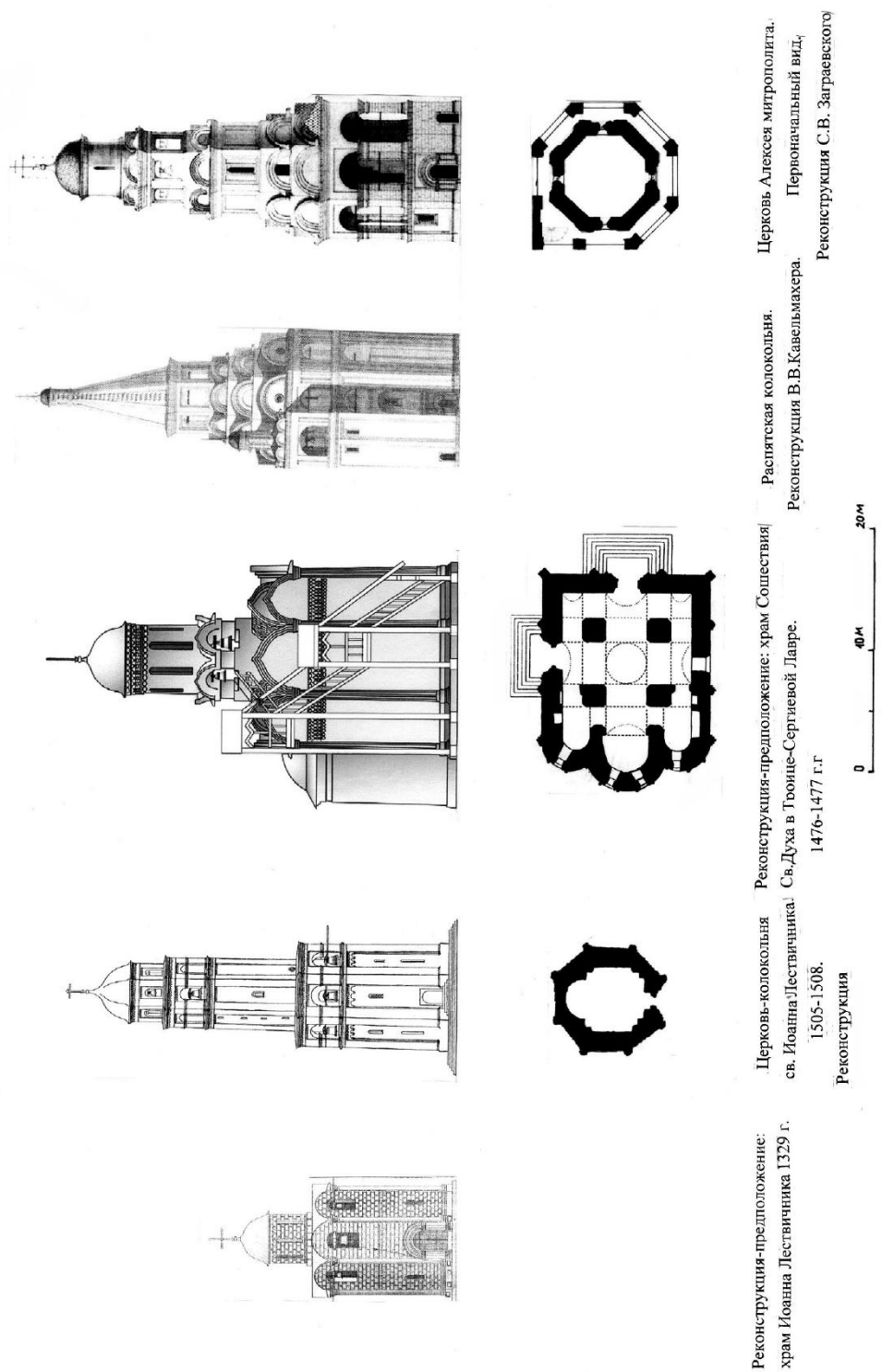

1. ПЛОСКАЯ БАШНЯ; 2. БАШНЯ КУТЕКРОМА;  
 3. СРЕДНЯЯ БАШНЯ; 4. ТРОИЦКАЯ БАШНЯ;  
 5. ДОВМОНТОВА БАШНЯ; 6. ВЛАСЬЕВСКАЯ БАШНЯ;  
 7. РЫБНИЦКАЯ БАШНЯ.

СРАВНЕНИЕ ПЛАНОВ БАШЕН ПСКОВСКОГО КРЕМЛЯ:

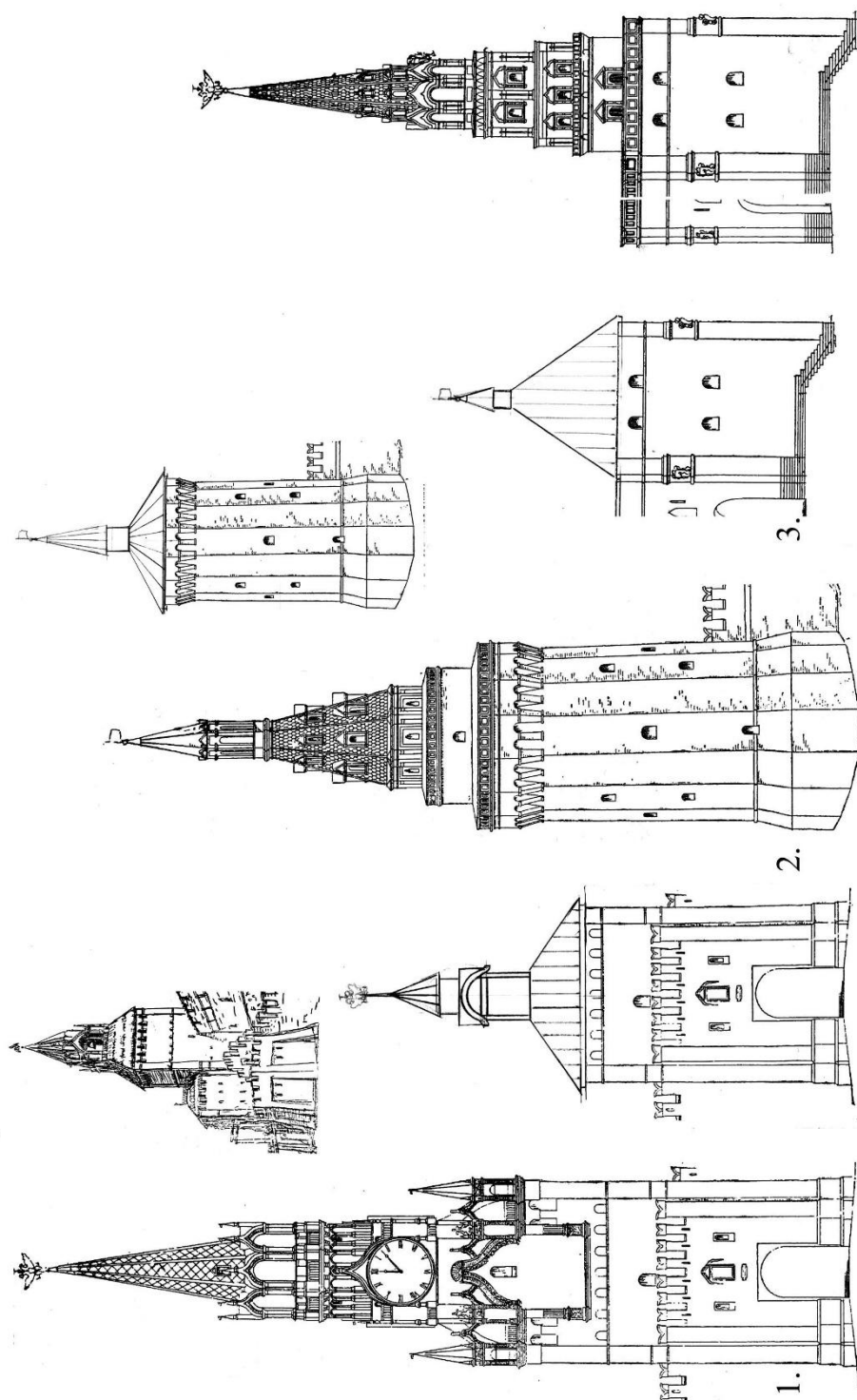
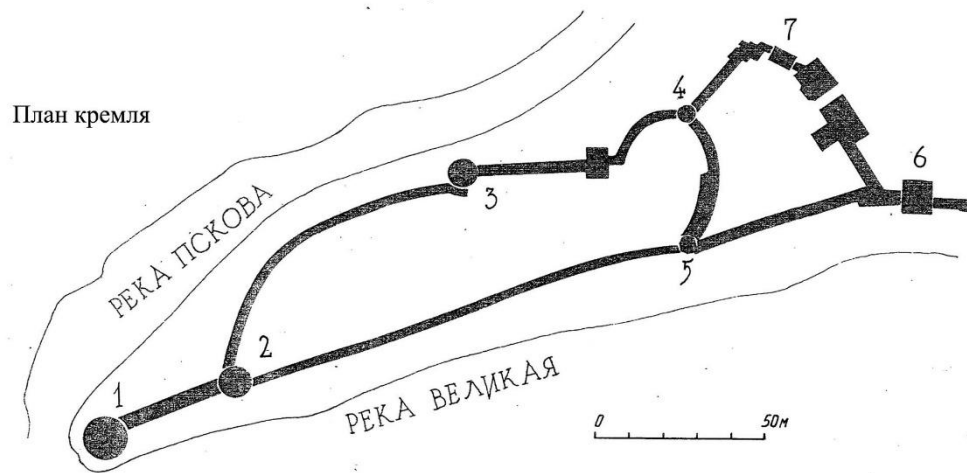
ВЛАСЬЕВСКАЯ

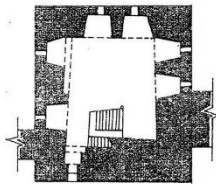

РЫБНИЦКАЯ

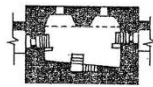

ДОВМОНТОВА



ТРОИЦКАЯ

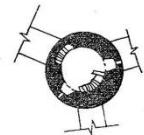

СРЕДНЯЯ

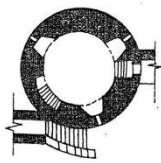

КУТЕКРОМА

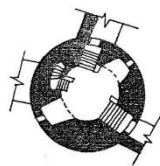

ПЛОСКАЯ

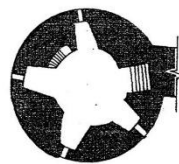

0 20м

Рис. 79. Сравнение башен Псковского кремля. Типологический ряд

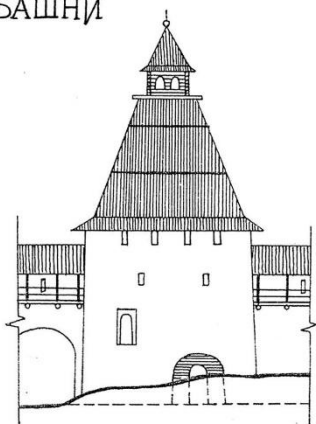

ВЛАСЬЕВСКОЙ  
БАШНИ

РЫБНИЦКОЙ БАШНИ

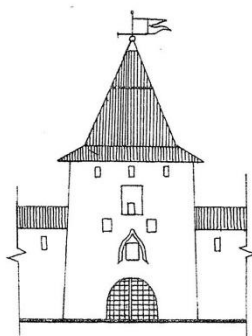
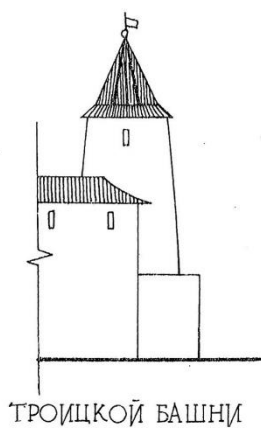
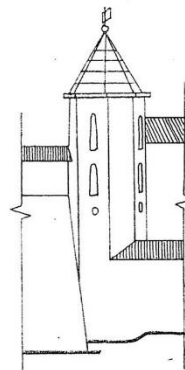
ДОВМОНТОВОЙ  
БАШНИ

ТРОИЦКОЙ БАШНИ

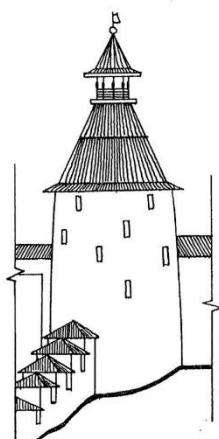

БАШНИ КУТЕКРОМА

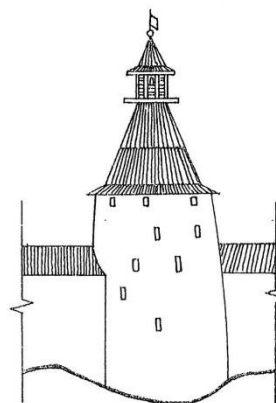

СРЕДНЕЙ БАШНИ

0 ————— 20м

ПЛОСКОЙ БАШНИ



Рис. 80. Сравнение фасадов башен Псковского кремля

## БАШНИ:

- |                   |                   |
|-------------------|-------------------|
| 1. ПРЕЧИСТЕНСКАЯ  | 7. ПОКРОВСКАЯ     |
| 2. БОРИСОГЛЕБСКАЯ | 8. ЗЛАТОУСТОВСКАЯ |
| 3. ДВОРЦОВАЯ      | 9. ВОСКРЕСЕНСКАЯ  |
| 4. СПАССКАЯ       | 10. МИТРОПОЛИЧЬЯ  |
| 5. КНЯЖАЯ         | 11. ФЕДОРОВСКАЯ   |
| 6. КОКУЙ          | 12. ВЛАДИМИРСКАЯ  |

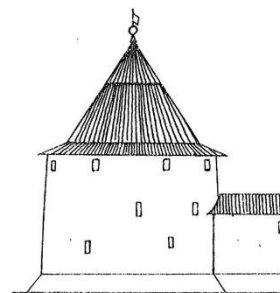
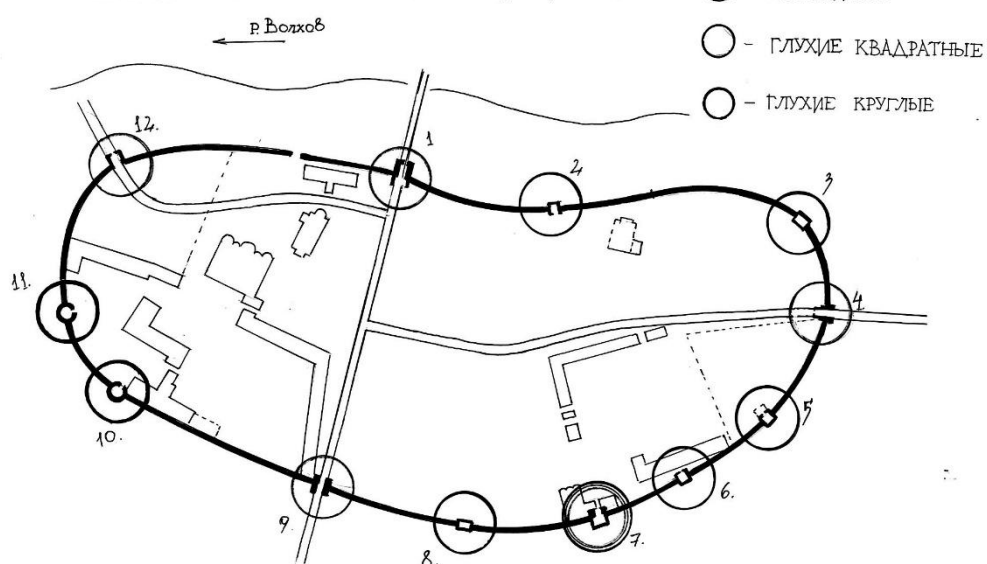

## ПРОЕЗДНЫЕ БАШНИ



Рис. 81. Новгородский кремль. Сравнение проездных башен

КРУГЛЫЕ

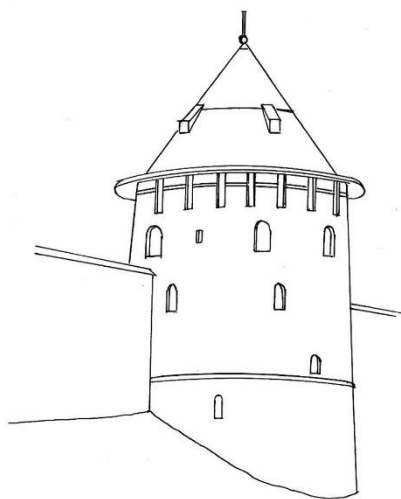

ФЕДОРОВСКАЯ



МИТРОПОЛИЧЬЯ

КВАДРАТНЫЕ

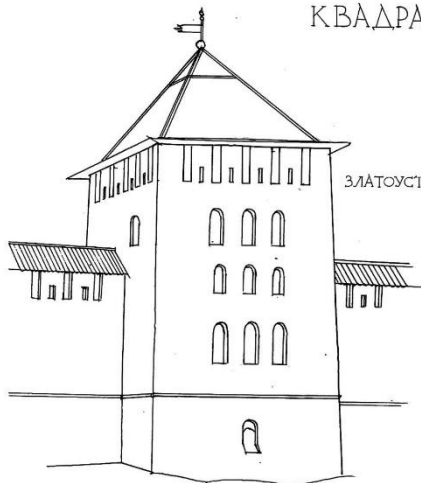

ЗЛАТОУСТОВСКАЯ

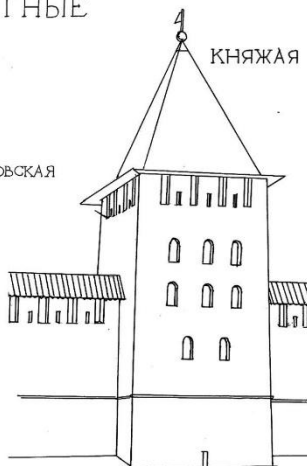

КНЯЖАЯ

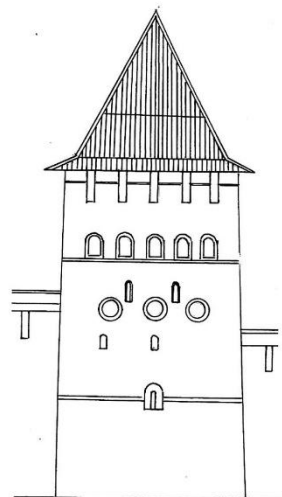

ДВОРЦОВАЯ



БАШНЯ КОКУЙ

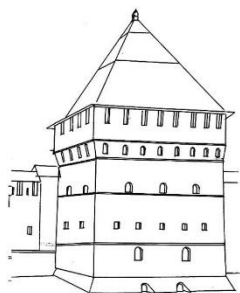

ПОКРОВСКАЯ БАШНЯ



Рис. 82. Новгородский кремль. Сравнение объемных композиций глухих круглых и квадратных башен. См. рис. 81



Рис. 83. Сравнение объемных композиций проездных и глухих башен Новгородского кремля. Типологический ряд, табличная форма. Рисунки выполнены по фотографиям

Круглые глухие башни

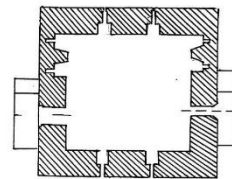

Четырехугольные проездные башни

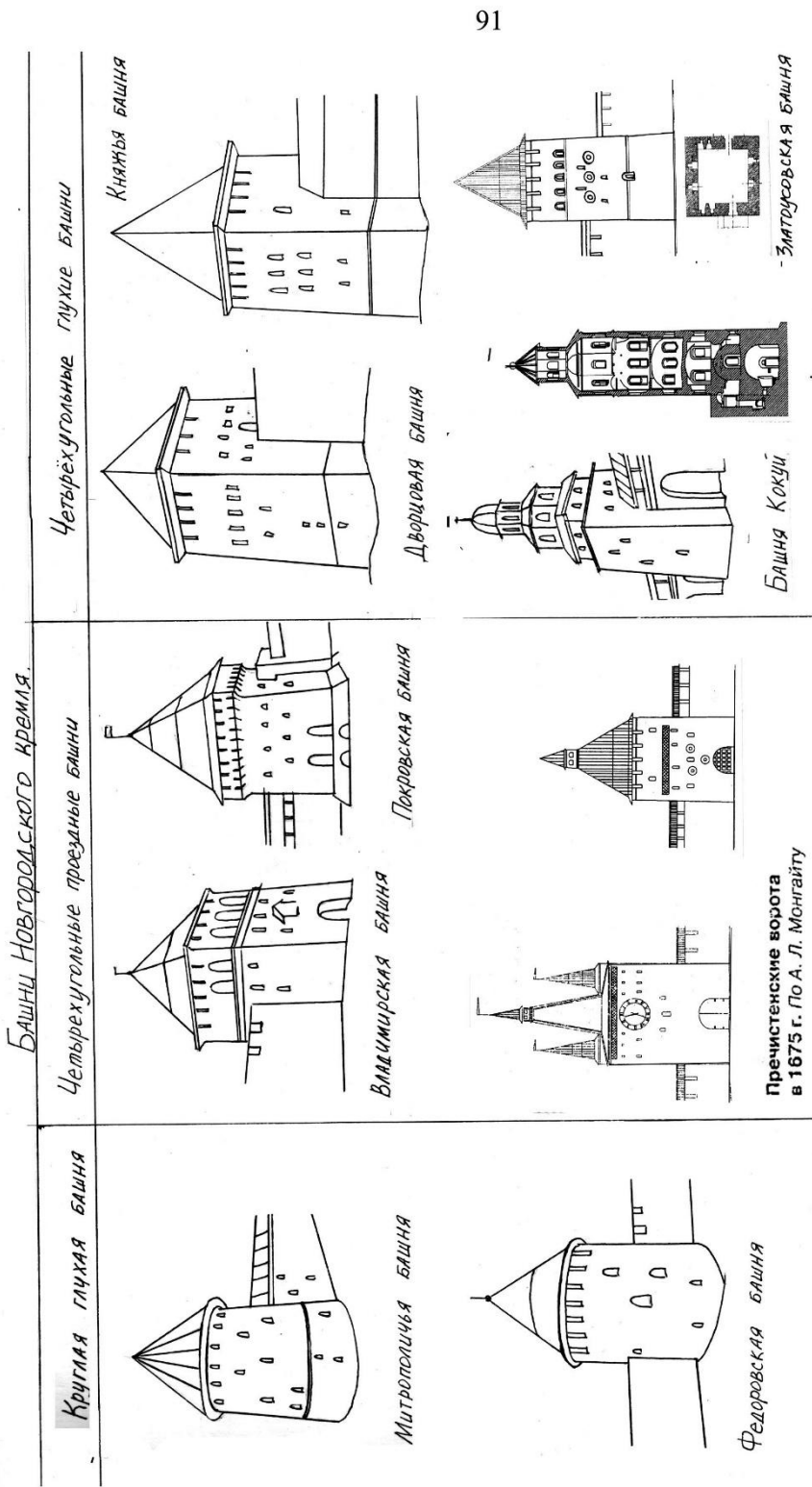
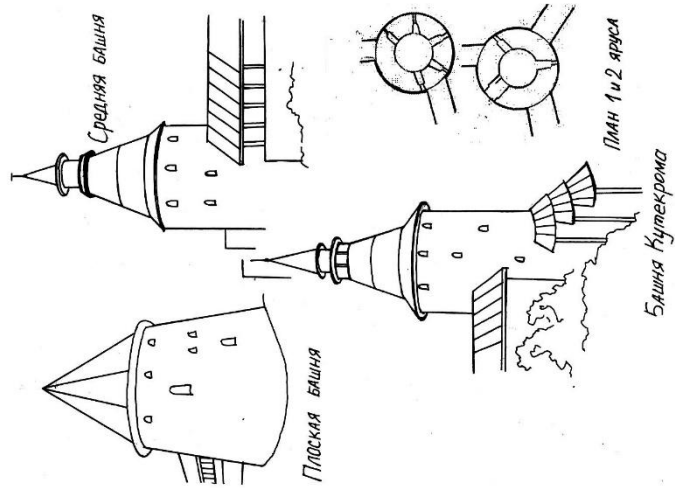

Рис. 84. Сравнение объемных композиций проездных и глухих башен Пскового кремля. Рисунки выполнены по фотографиям



Башня Роговка: планы нижнего и верхнего ярусов

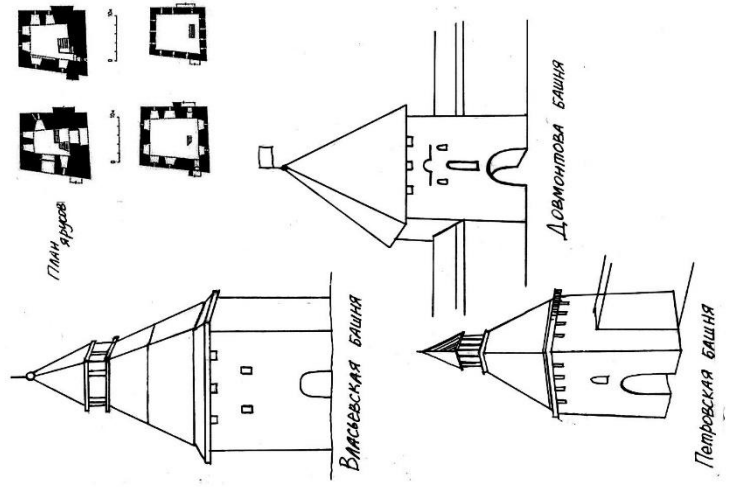
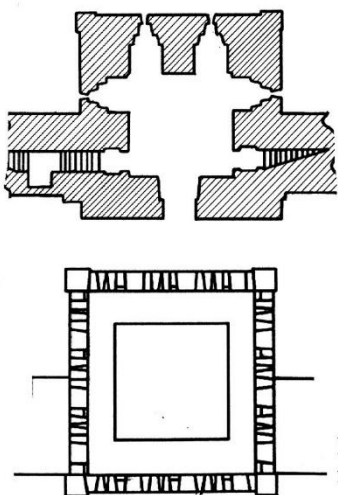

План кремля с указанием прямоугольных глухих башен.

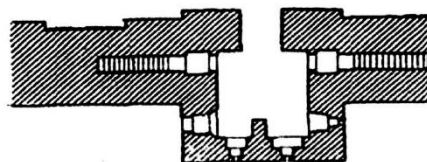

Башня Долгичевская. Планы нижнего и верхнего ярусов

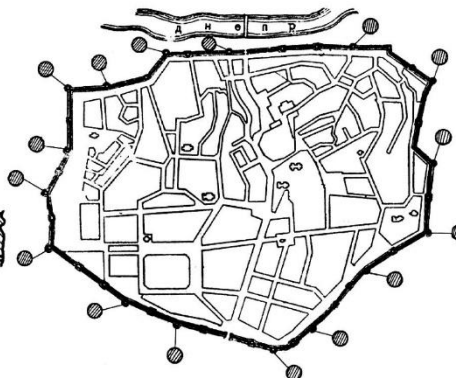
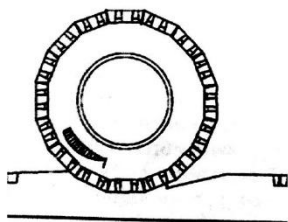
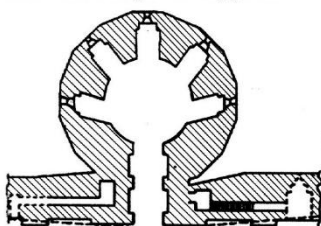

План кремля с указанием глухих круглых башен

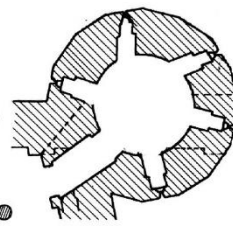

Башня Веселуха

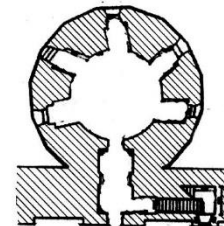

Башня Громовая

Рис. 85. Сравнение глухих круглых и прямоугольных башен Смоленского кремля. Планы башен и местоположение башен в кремлевской стене

Глухие башни

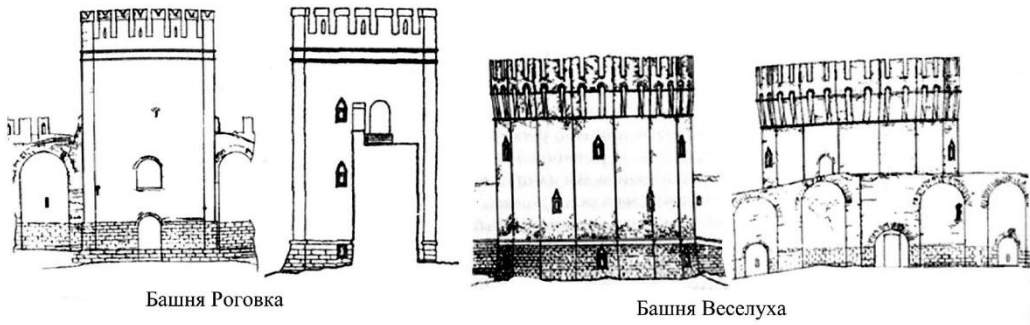

Проездные башни



Рис. 86. Сравнение глухих и проездных башен Смоленского кремля

## 6. АРХИТЕКТУРА РОССИИ XVII ВЕКА





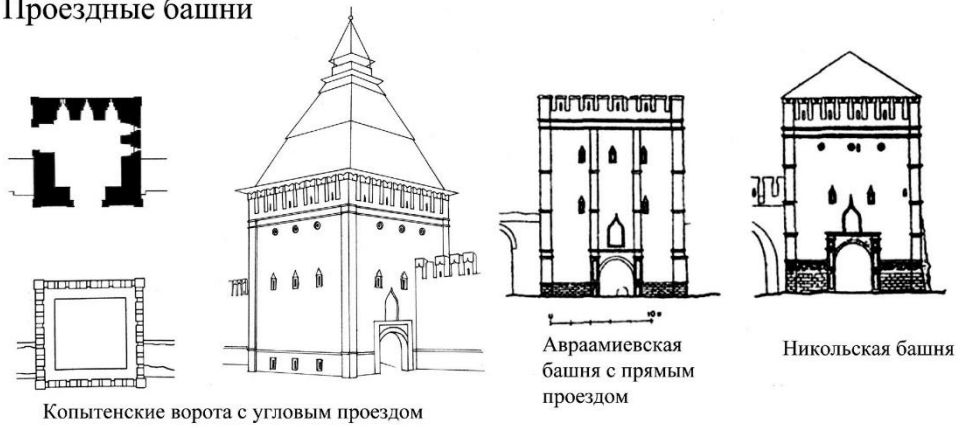

Рис. 87. Колокольни в объемной композиции церквей. Асимметричное построение



Смоленская церковь в Гордеевке

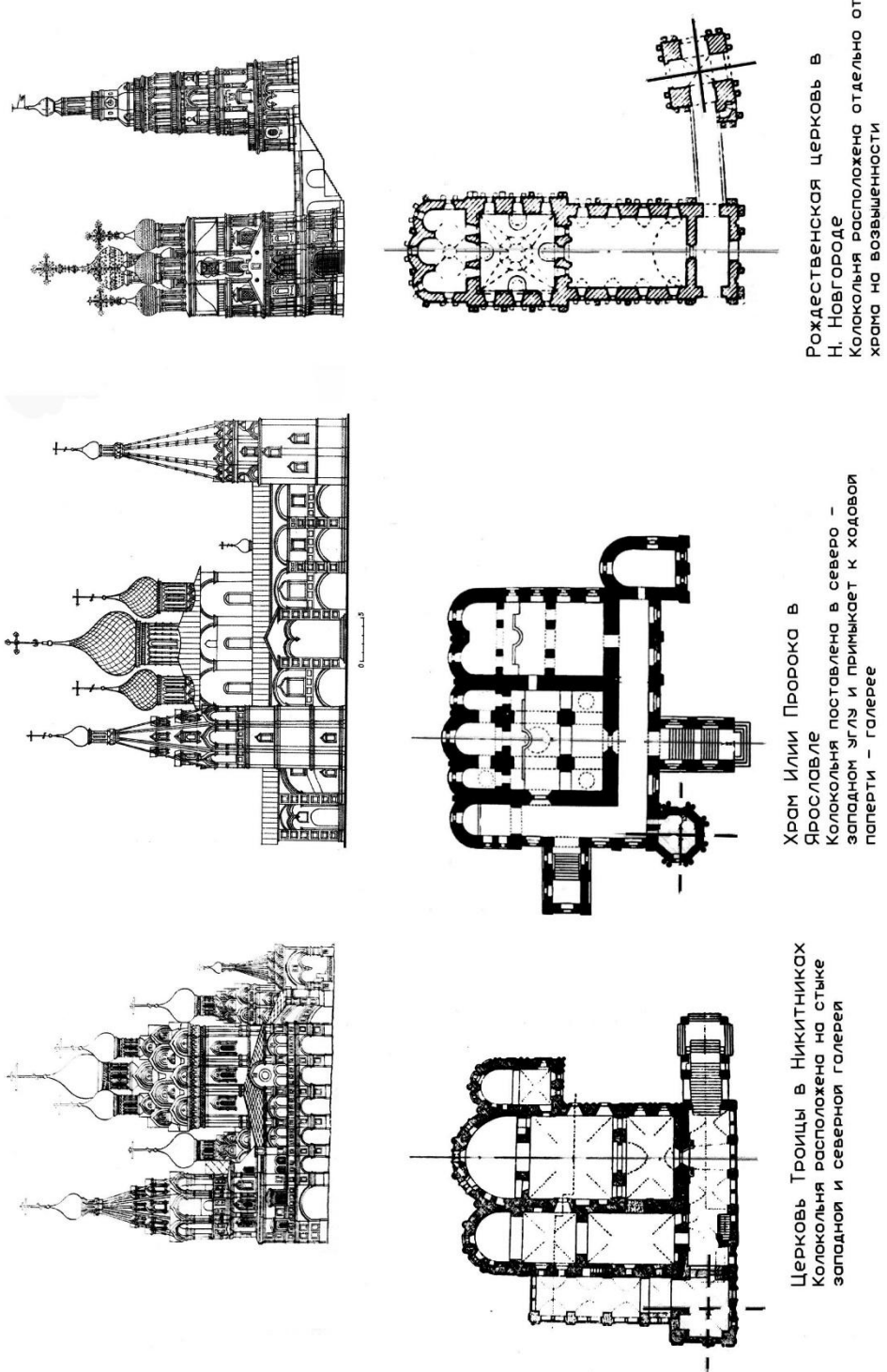
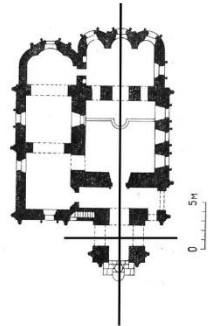
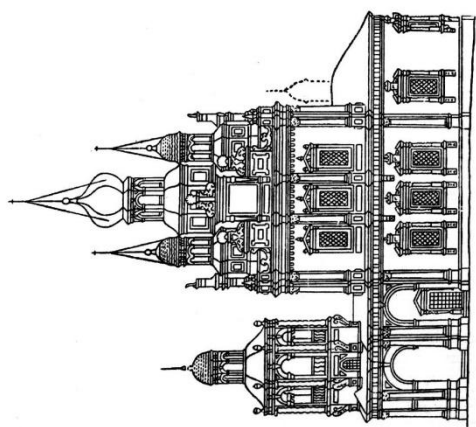
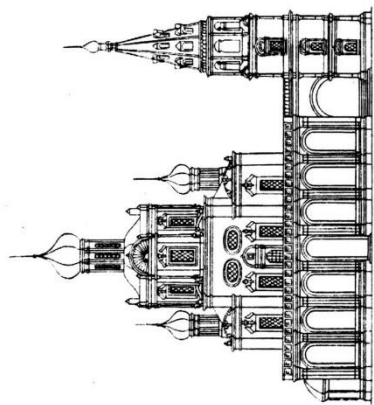

Церковь в Измаилове. Колокольня соединена с папертью проходом-мостиком

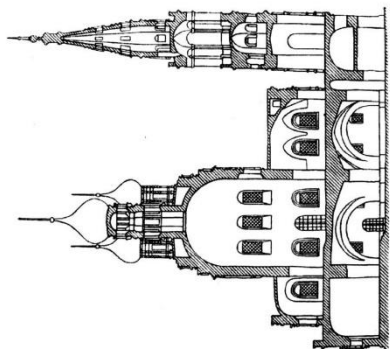
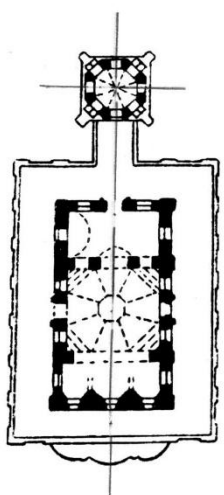

Церковь Воскресения в Кодашоках Колокольня находится на ходовой паперти



Рис. 88. Колокольня в объемной композиции церквей. Симметричное построение, на одной оси с храмом



Рис. 89. Ярусные церкви конца XVII в.: 1- в с. Софрино, 2- Покровская в с. Фили, 3- Спасская в с. Уборы, 4- Знамя на Шереметевском дворе в Москве, 5- Троицкая в с. Троице-Лыково. Масштаб общий

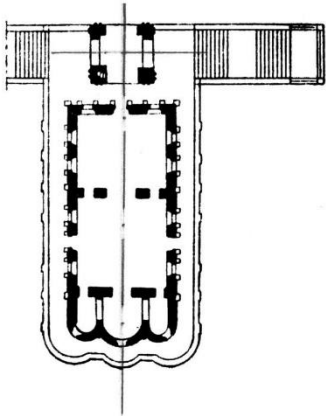

Рис. 90. Надстройка Спасской башни Московского кремля и архитектурные элементы готики: фialsы, стрельчатые арки, аркбутаны, каменная скульптура, химеры

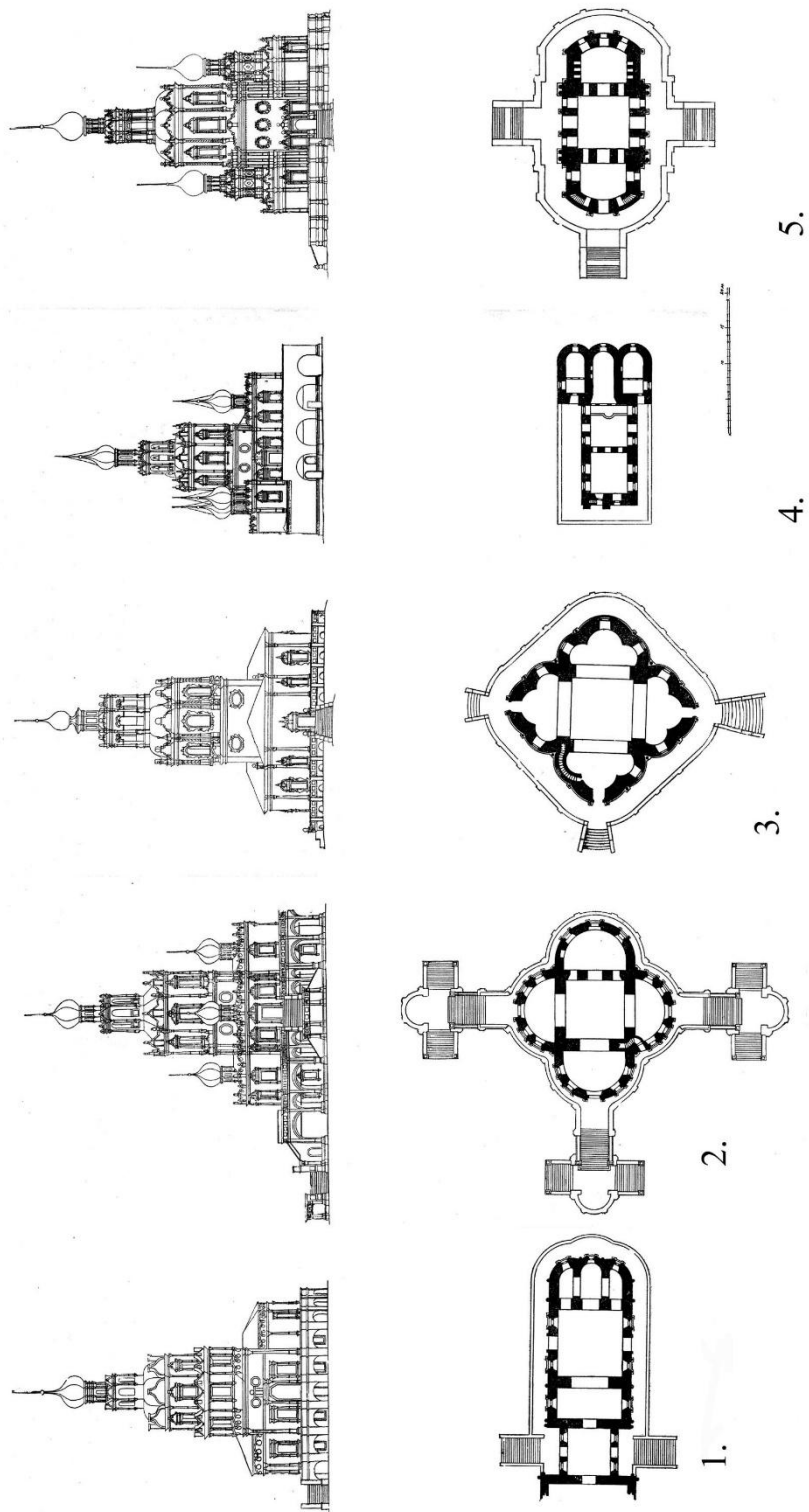

Колокольня Новодевичьего монастыря.  
восьмериковая, пятиярусная,

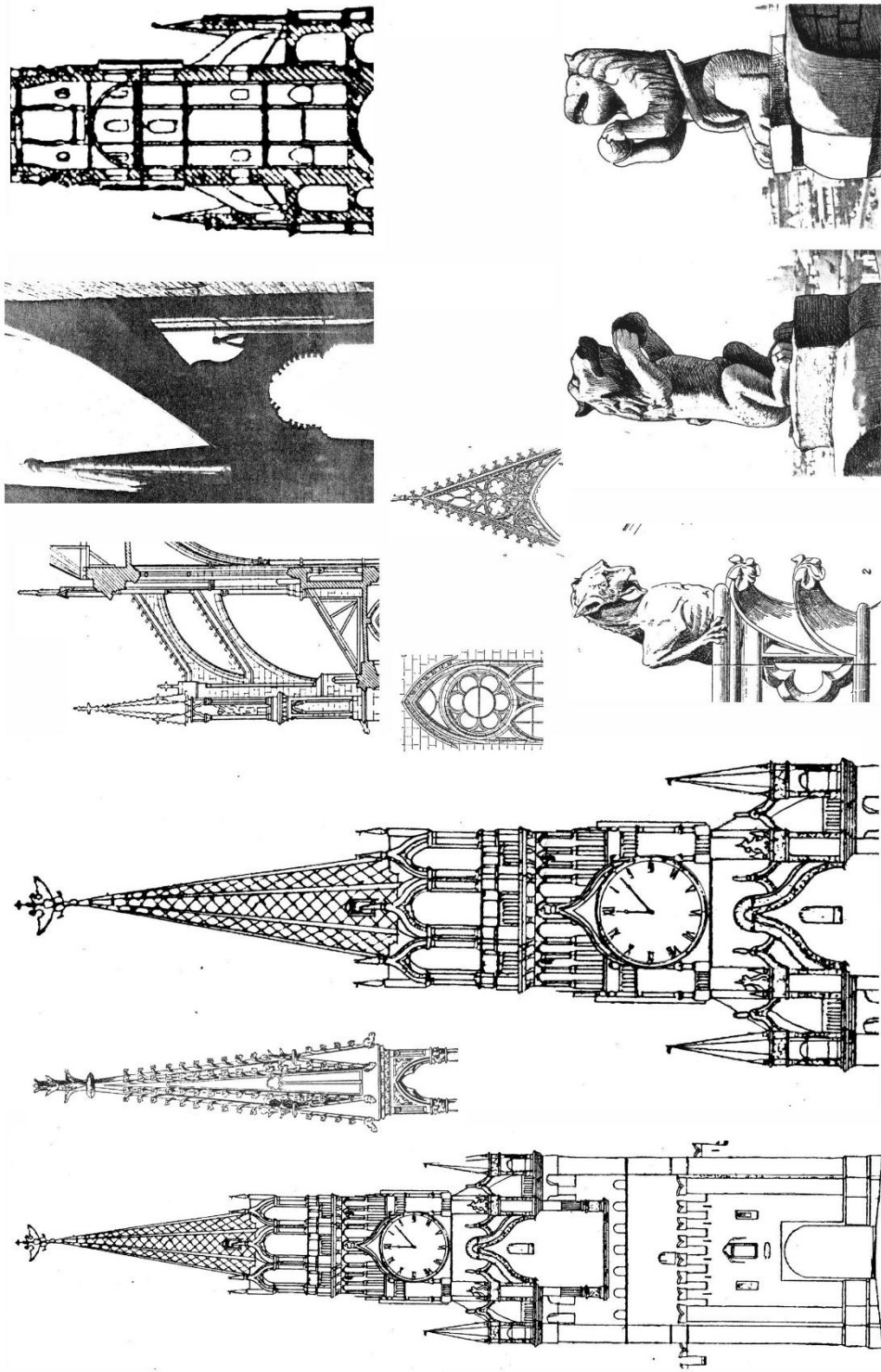
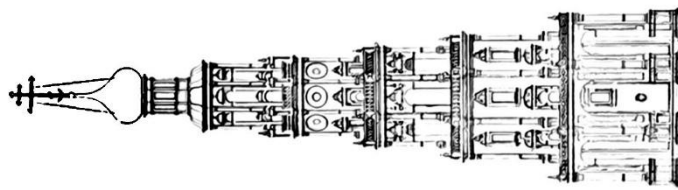
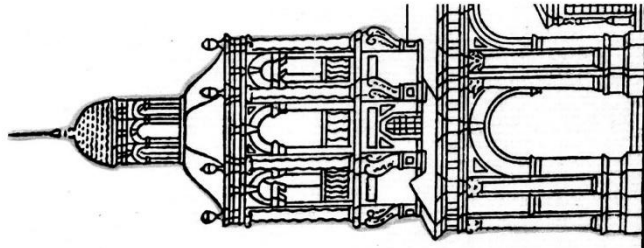

Колокольня Смоленской церкви в Гордеевке.  
Восьмерик поставлен на стену и 2 пилона.

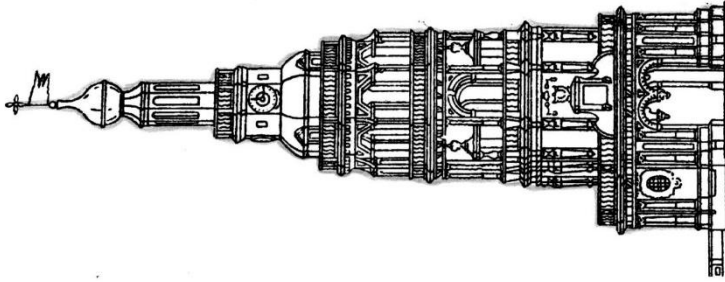

Колокольня Рождественской церкви в Н. Новгороде.  
четыреярусная колокольня,

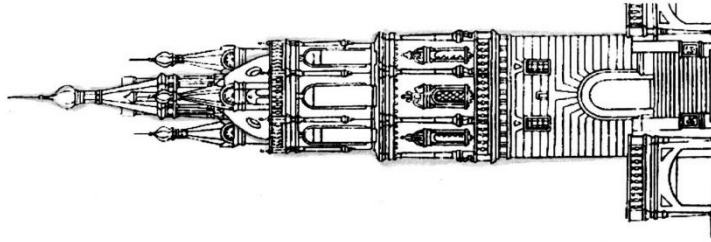

Колокольня церкви Успения на Покровке  
треярусная колокольня  
четверик и 2 восьмерика,  
с пятью декоративными шатрами

Рис. 91. Ярусные колокольни конца XVII в. Московское барокко



Рис. 92. Сравнение церквей "под колоколами" XV-начала XVIII вв.: 1- Духовская церковь Троице-Сергиева монастыря, 1470 г., 2 - колокольня Ивана Великого, 1503 г., 3- церковь-колокольня Спас-Каменного монастыря, XVI в., 4- колокольня монастыря в Александрове, 5- Покровская церковь в Филах, 6- Меншикова башня в Москве



Рис. 93. Сравнение башен Иосифо-Волоколамского монастыря. Масштаб общий

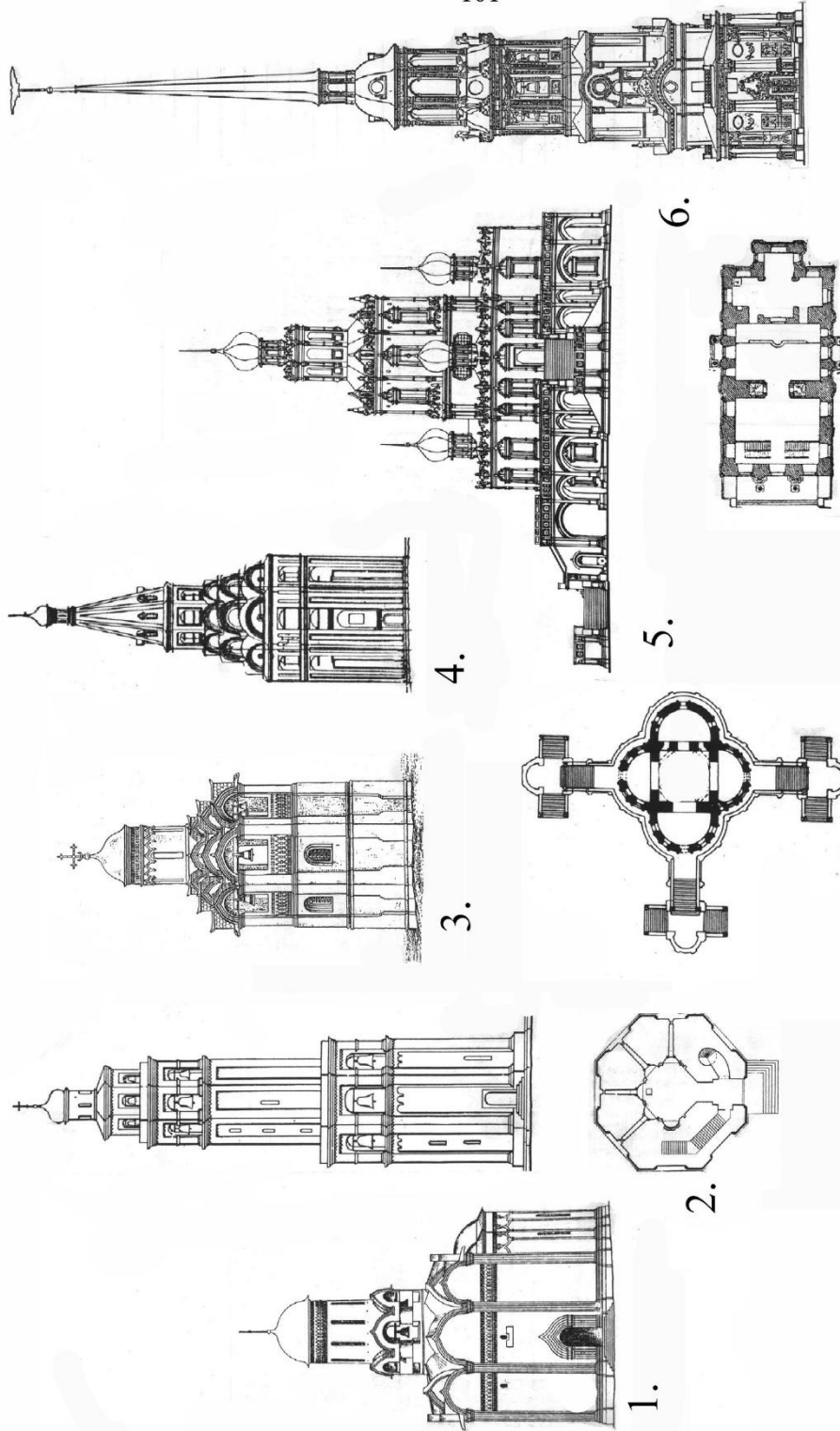

Рис. 94. Сравнение Успенского собора Московского кремля (1479 г.) (справа) с соборами XVII в.: Успенский собор монастыря Флорищева пустынь (слева), Покровский собор в Измайлово (в центре). Масштаб общий



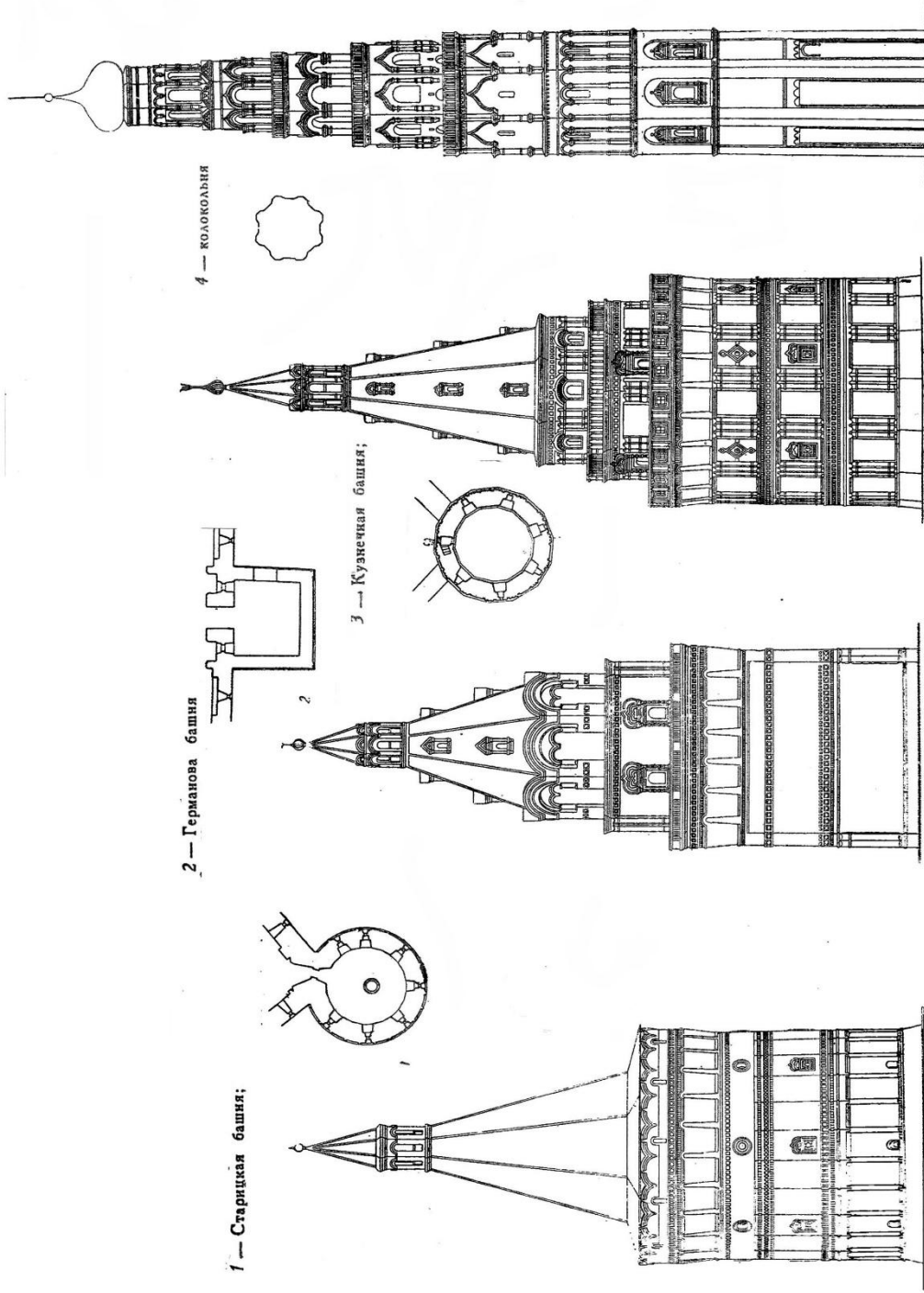

5.

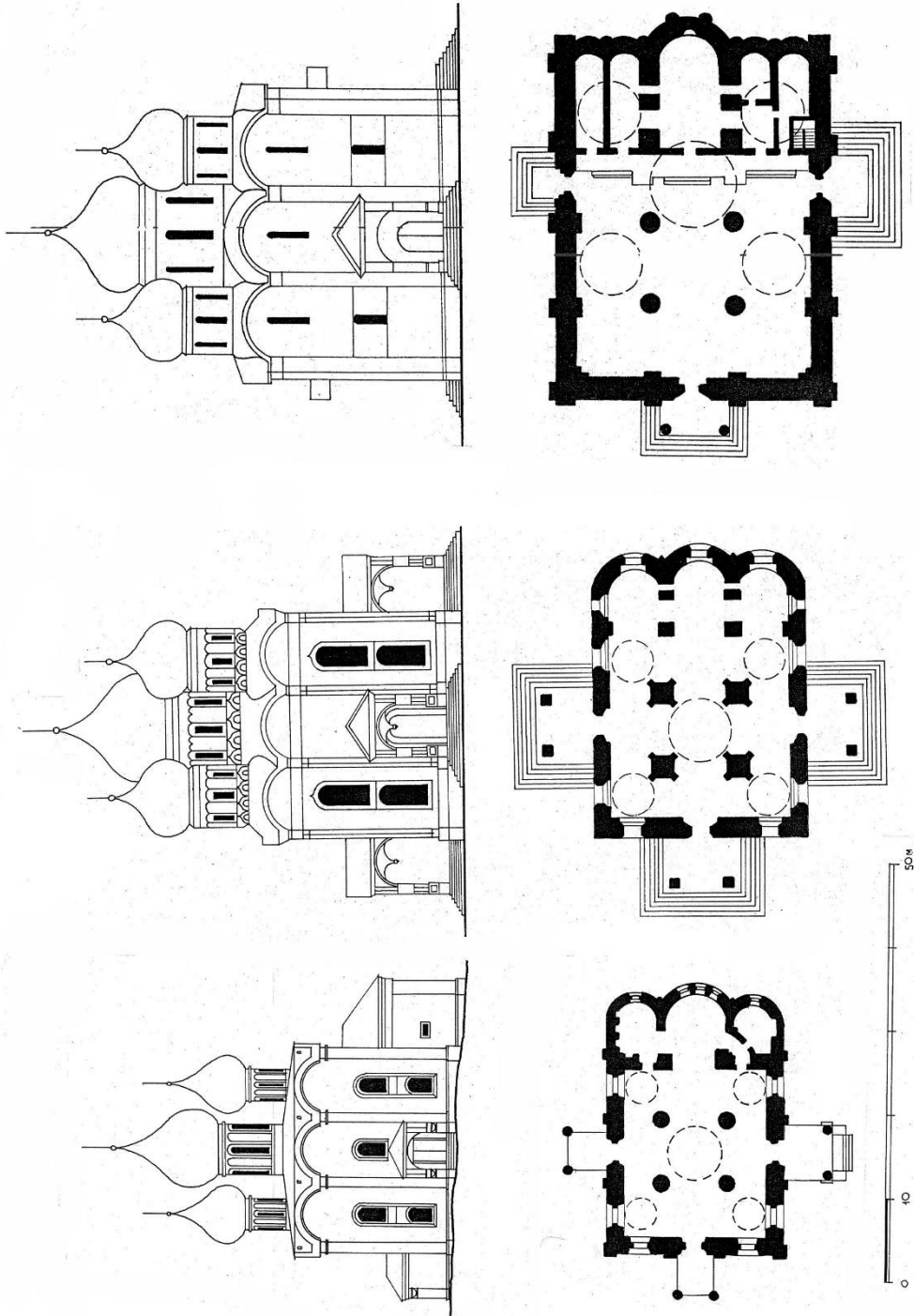
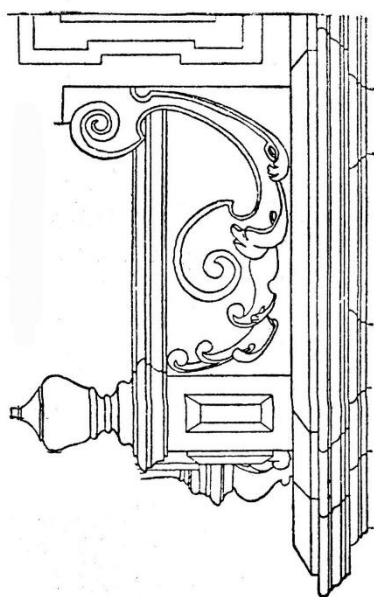
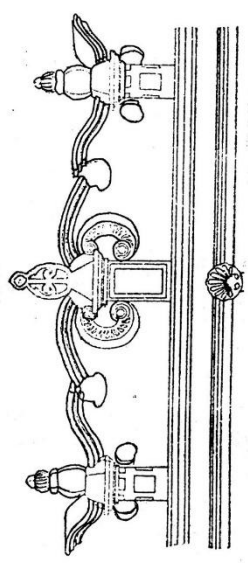

1.

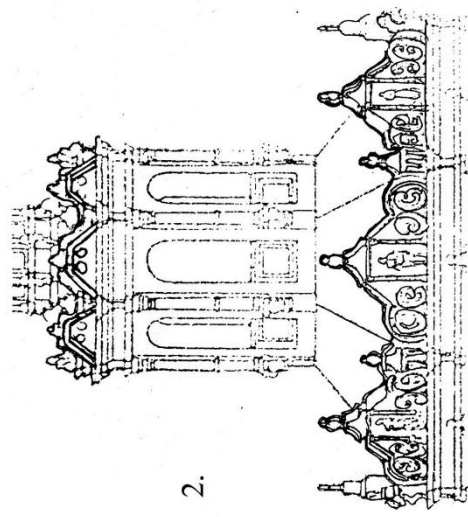

2.

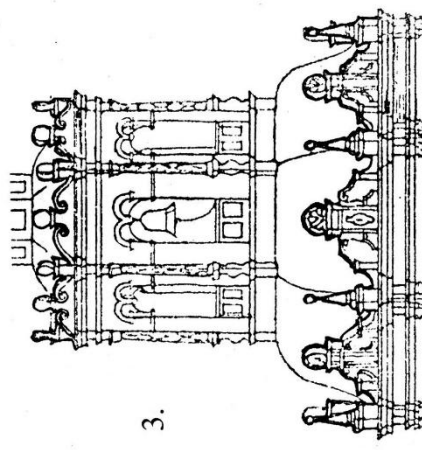

3.

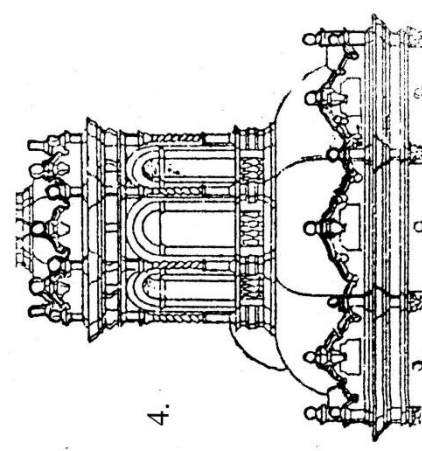

4.

Рис. 95. Сравнение рисунка парапетов-гребней церквей: 1-2 - Покрова в Филях, 3- Спаса в Уборах, 4- Троицы в Троице-Лыкове, 5- Введенской в Сольвычегодске

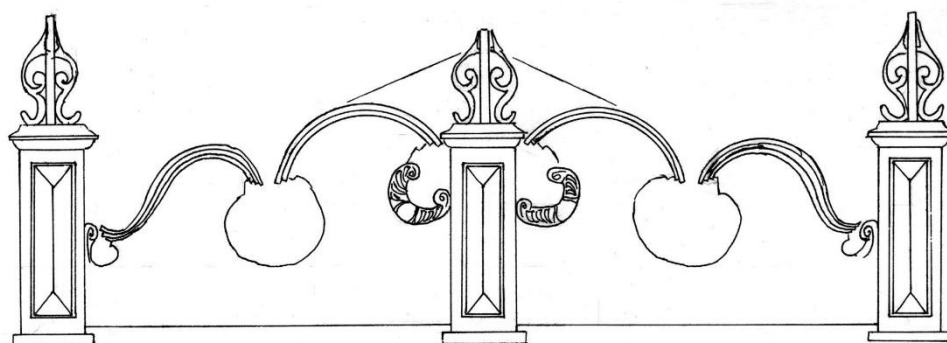

1.

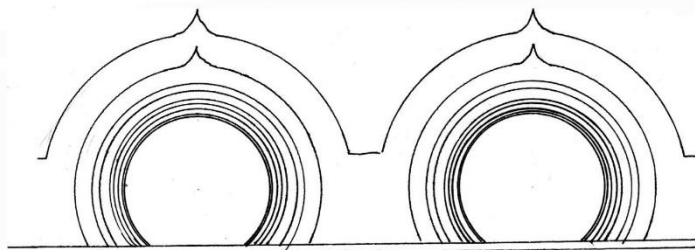

2.

3.

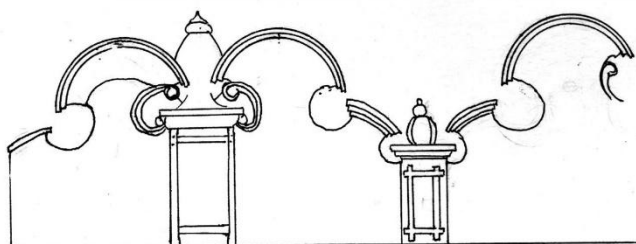

4.



Рис. 96. Сравнение рисунка белокаменных парапетов-гребней в церквях: 1- Воскресенской в Кадашах, 2- Георгиевской в с. Яндова, 3- Знамения на Шереметевском дворе, 4- Покрова в Филях



Рис. 97. Галереи-переходы в монастырских комплексах: Михайло-Архангельском в Великом Устюге (вверху), Воскресенском в Угличе (внизу), Покровском в Суздале

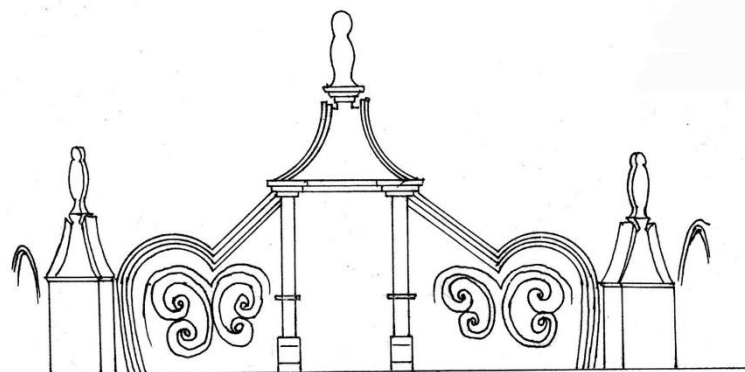

Рис. 98. Храмы Ярославля. Сравнение объемных композиций. Типологический ряд. Церкви: 1- Ильи Пророка (1650 г.), 2- И.Злагодуста (1654 г.), 3- Николы Мокрого (1672 г.), 4- Никиты в Меленках (1672 г.). Масштаб общий

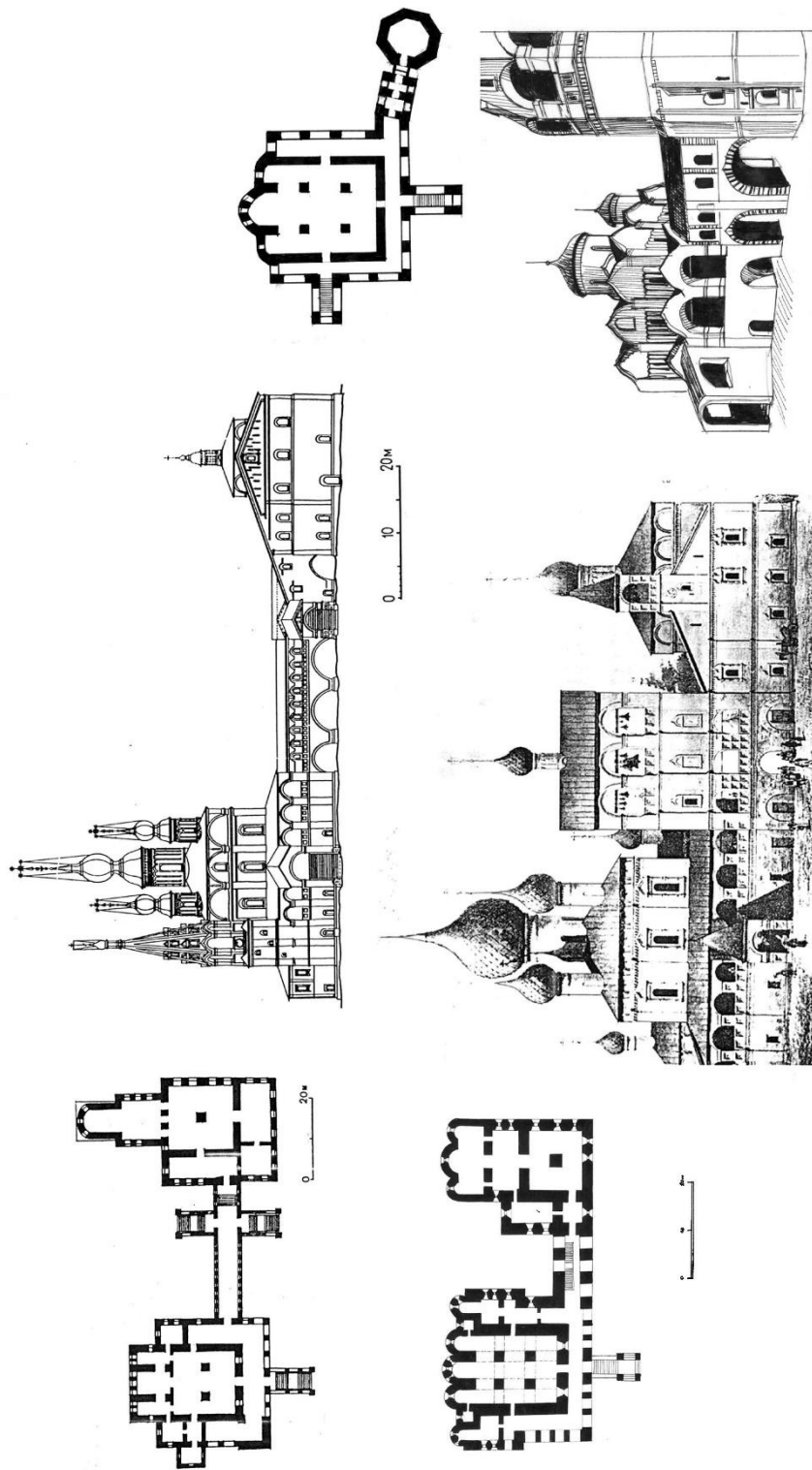

Рис. 99. Митрополичий двор в Ростове Великом - "Ростовский кремль". План комплекса с реконструкцией открытой обходной галереи по периметру наружных стен двора

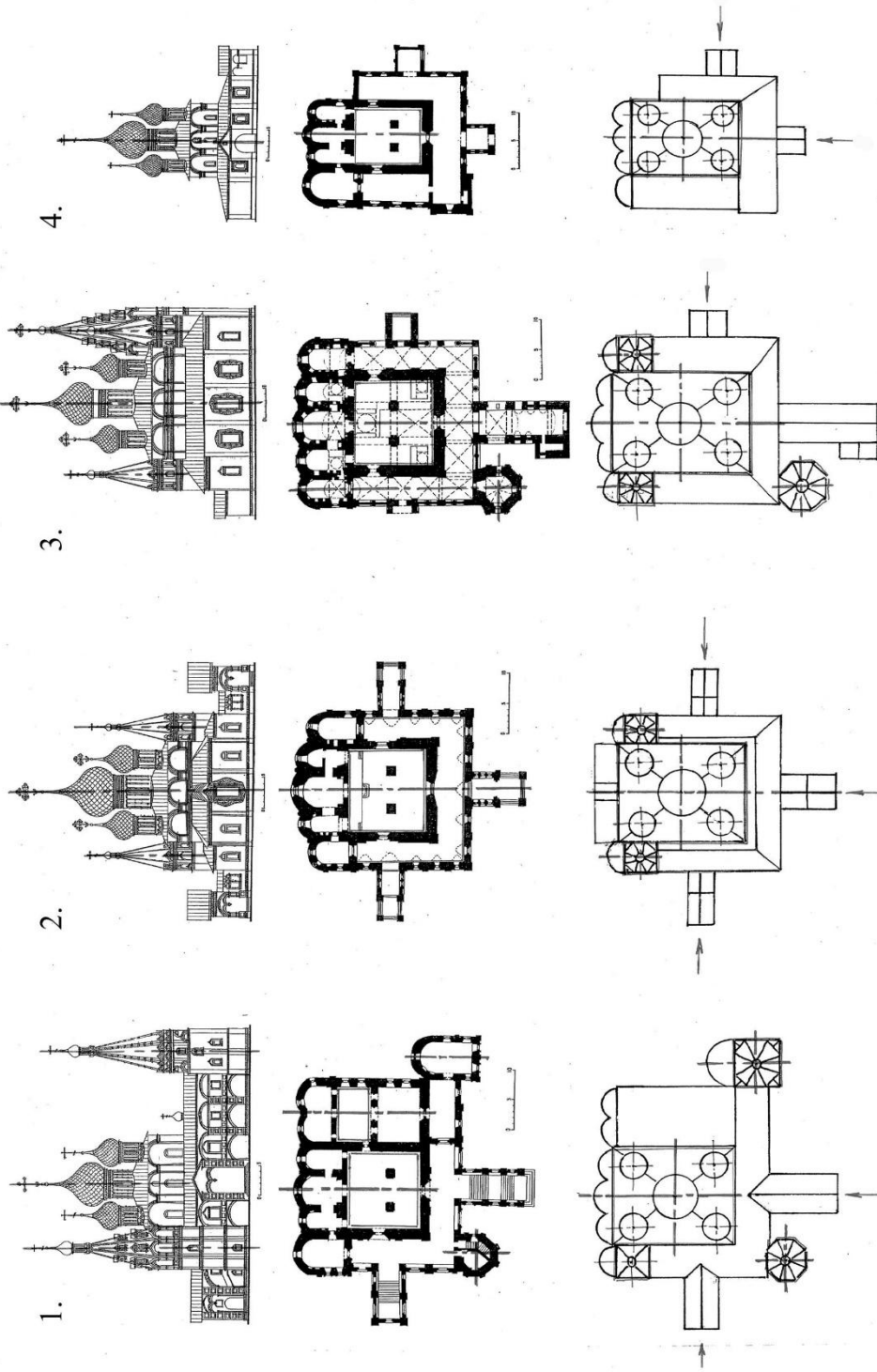

Рис. 100. Митрополичий двор в Ростове Великом. Архитектурные картины. План кремля с указанием точек фиксации. Рисунки выполнены по фотографиям

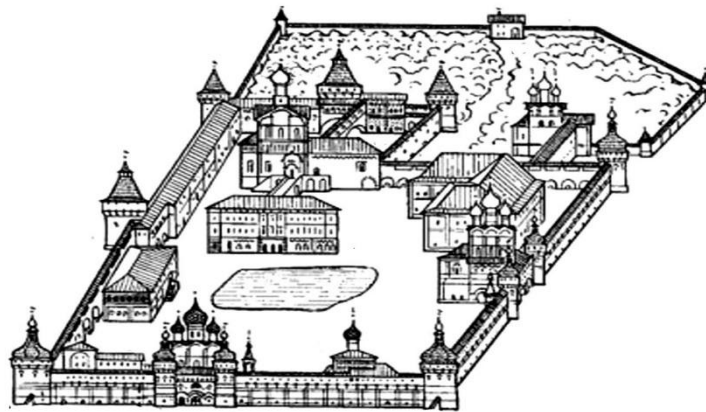
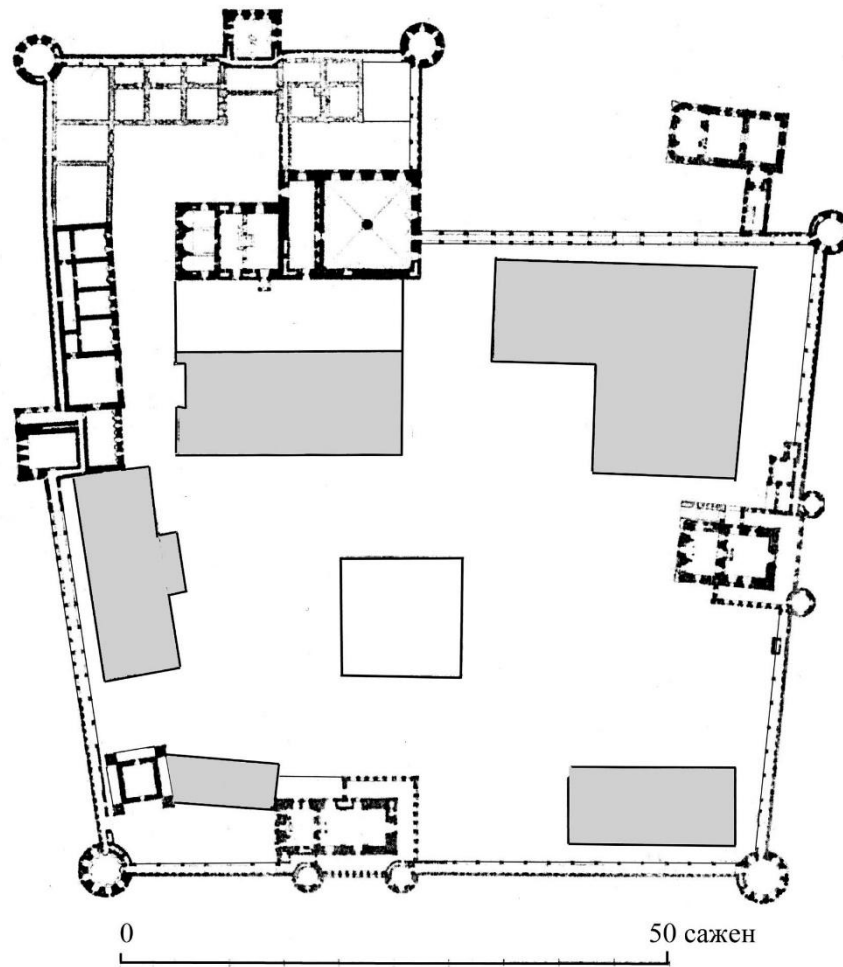

Рис. 101. Панорамы Митрополичьего двора в Ростове Великом. Сравнение силуэта северной и южной панорам



Рис. 102. Завершение московских церквей ярусами кокошников. Рисунки по фотографиям. Церкви: 1- Рождества в Путинках (1652 г.), 2- Георгия в Ендове (1653 г.), 3- Успения в Гончарах (1654 г.), 4- Николы на Берсеневке (1656 г.), 5- Троицы в Останкино (1688 г.), 6- Тихвинская в Алексеевском монастыре (1680 г.), 7- Симеона Столпника (1670 г.), 8- Николы в Пыжах (1670 г.)



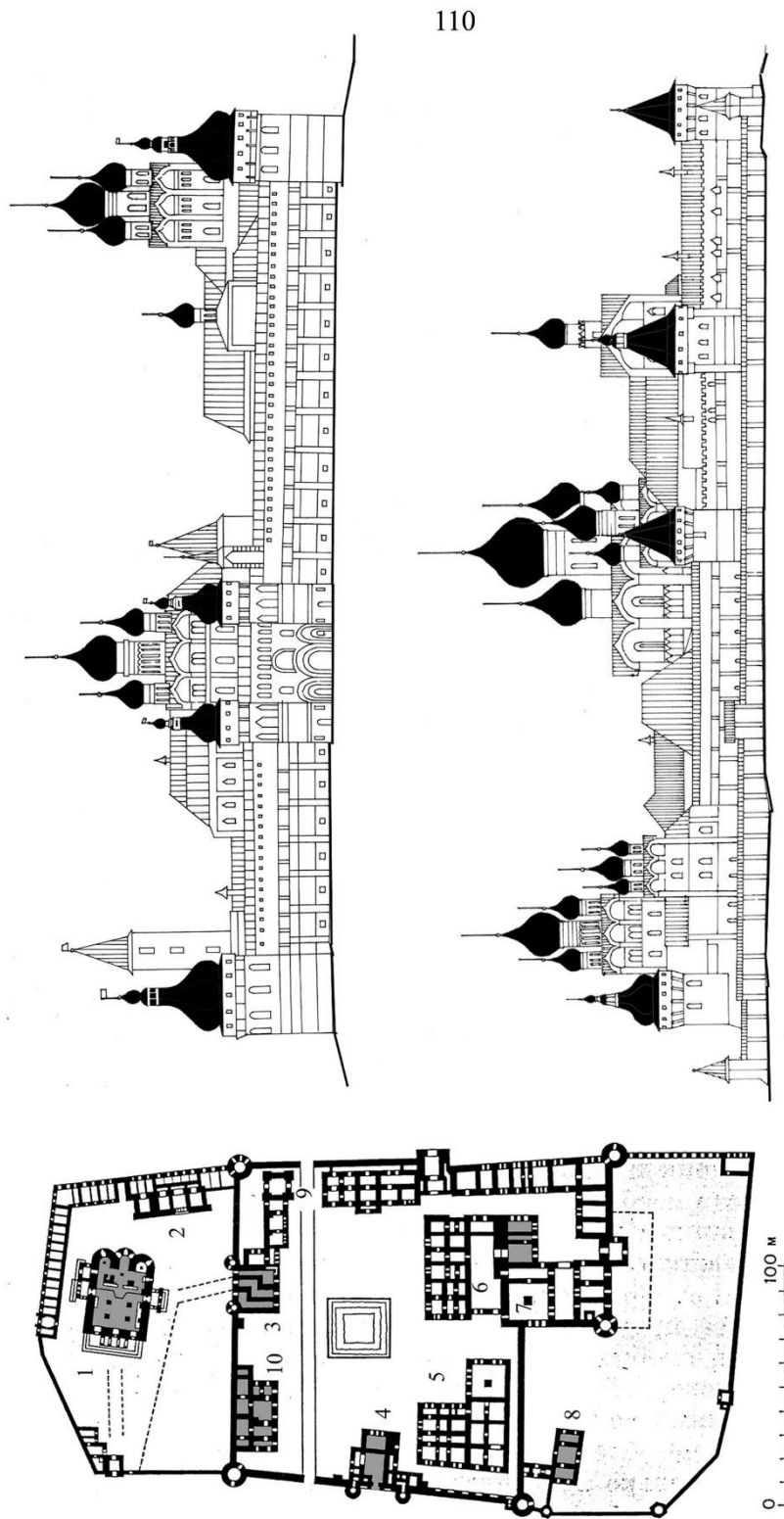

Рис. 103. Наличники окон московских церквей конца XVII в. Типологический ряд. Церкви: 1 - Воскресения в Кадашах, 2 - Георгиевская в Ендове, 3 - на Шереметевом дворе, 4-5 - Георгия в Ст. Лучниках. Масштаб общий

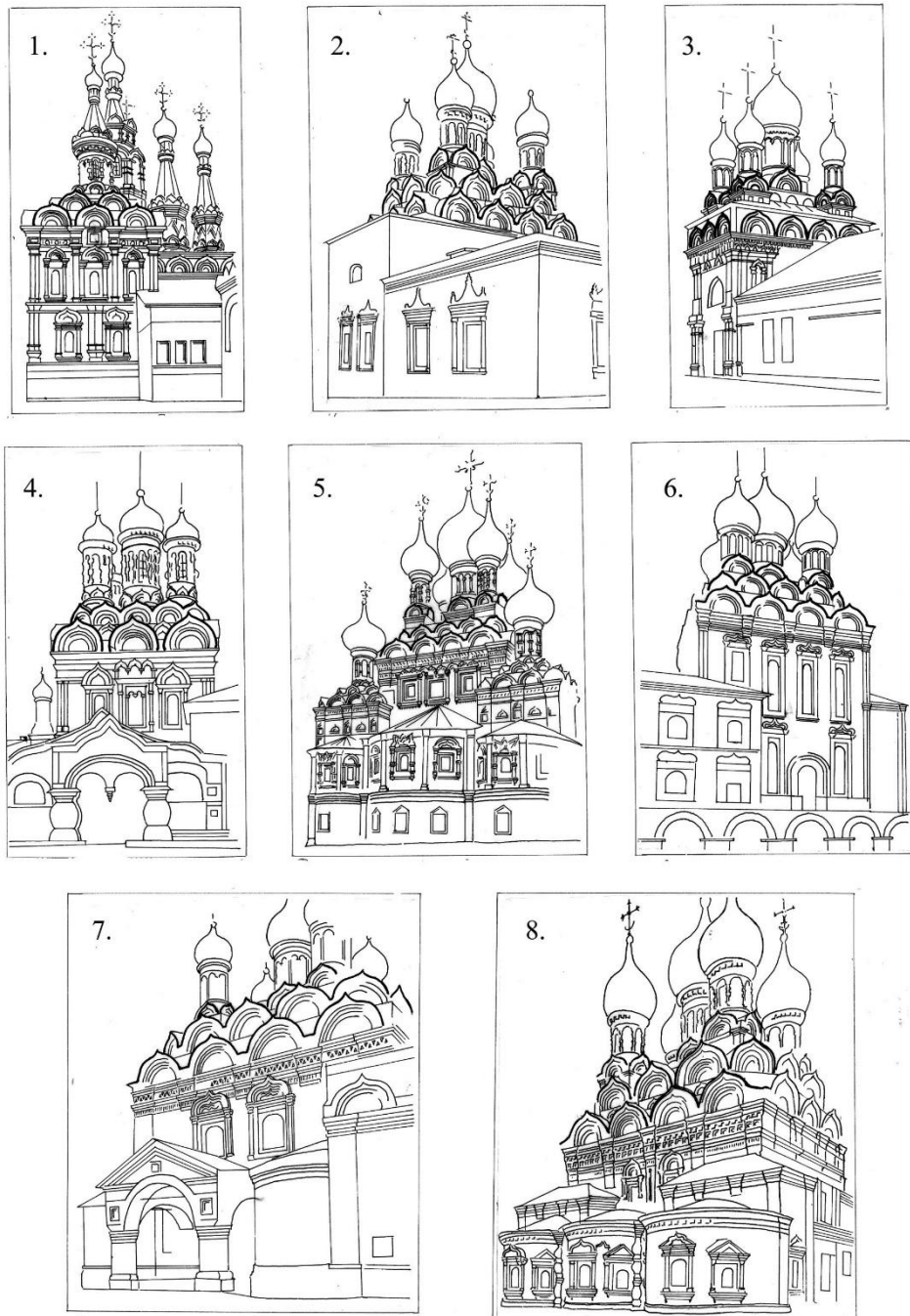



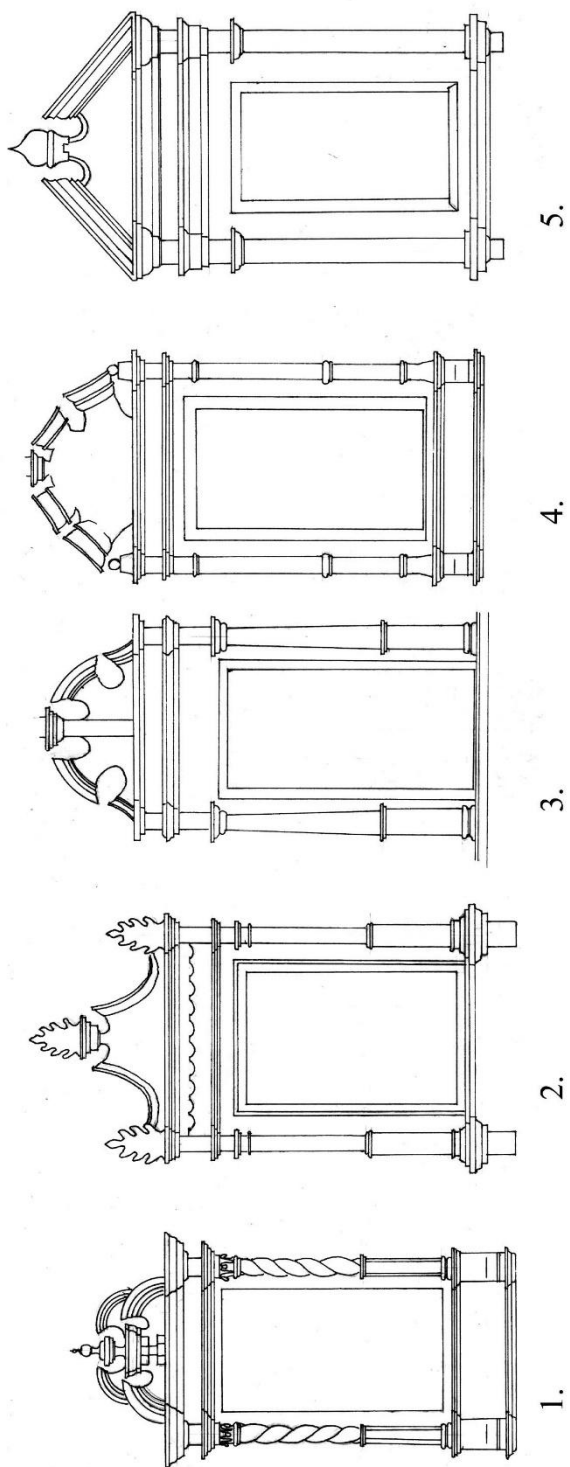

Церковь и год ее постройки	Фасад	План с расположением глав
Церковь Покрова в Филях (1693-1694 гг)		
Большой собор Донского монастыря в Москве (1684-1698 гг)		
Храм Казанской иконы Божией Матери в Узком (1693-1697гг)		
Церковь Михаила Архангела в с. Юрома (1686 г.)		
Церковь Воскресения в с. Селецкое Архангельской обл. (1673 г)		

Рис. 104. Каменные и деревянные церкви с расположением глав по странам света.  
Типологический ряд

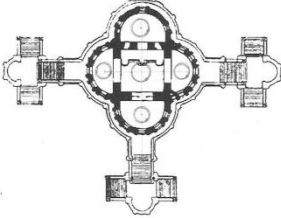

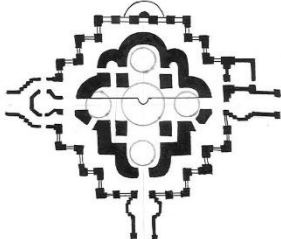
Рис. 105. Церкви "под колоколами" конца XVII в. Московское барокко. Сравнение фасадов и планов. Церкви: 1- Знамения на Шереметевом дворе, 20 Троицы в Троице-Лыкове, 3- в Софрино, 4- Покрова в Филях, 5- Спаса в Уборах. Масштаб общий

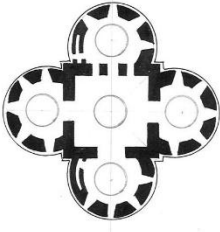
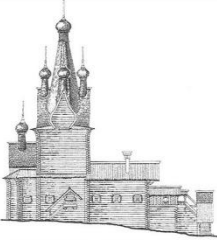
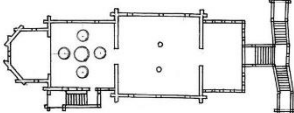

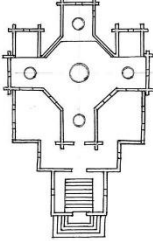
Рис. 106. Бесстолпные церкви первой трети XVII в. с открытыми и закрытыми шагами. 1- Успенская церковь в Угличе (1628 г.), 2- церковь Покрова в Медведкове (1620 г.), 3- Архангельский собор в Н.Новгороде (1631 г.). Масштаб общий

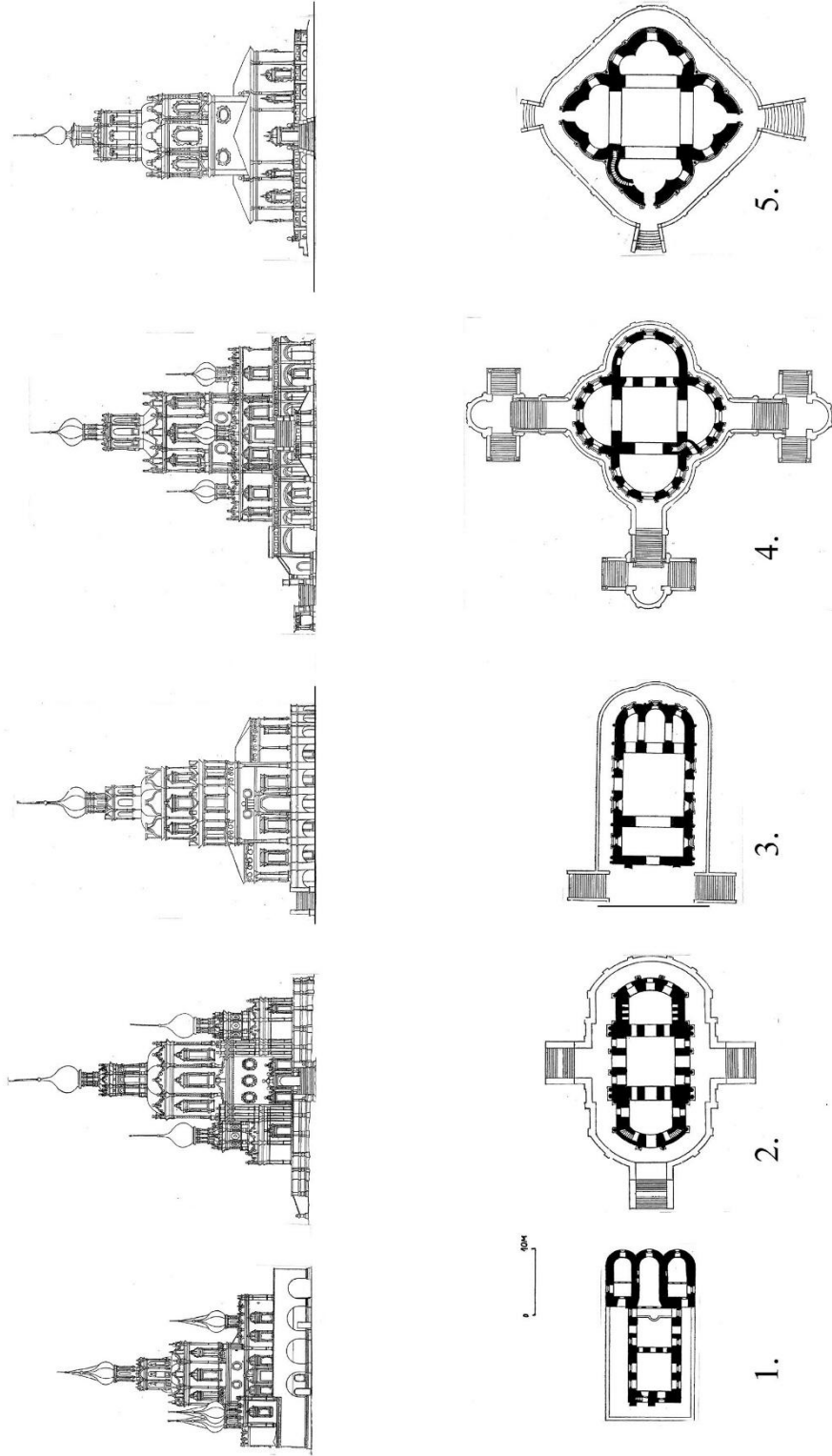

Рис. 107. Церковь Воскресения в Кадашах. Этапы строительства. Реконструкция.  
 1 этап - 1695 г., 2 этап - переделка крылец и постройка колокольни,  
 3 этап - 1802-1860 гг. - расширение входов

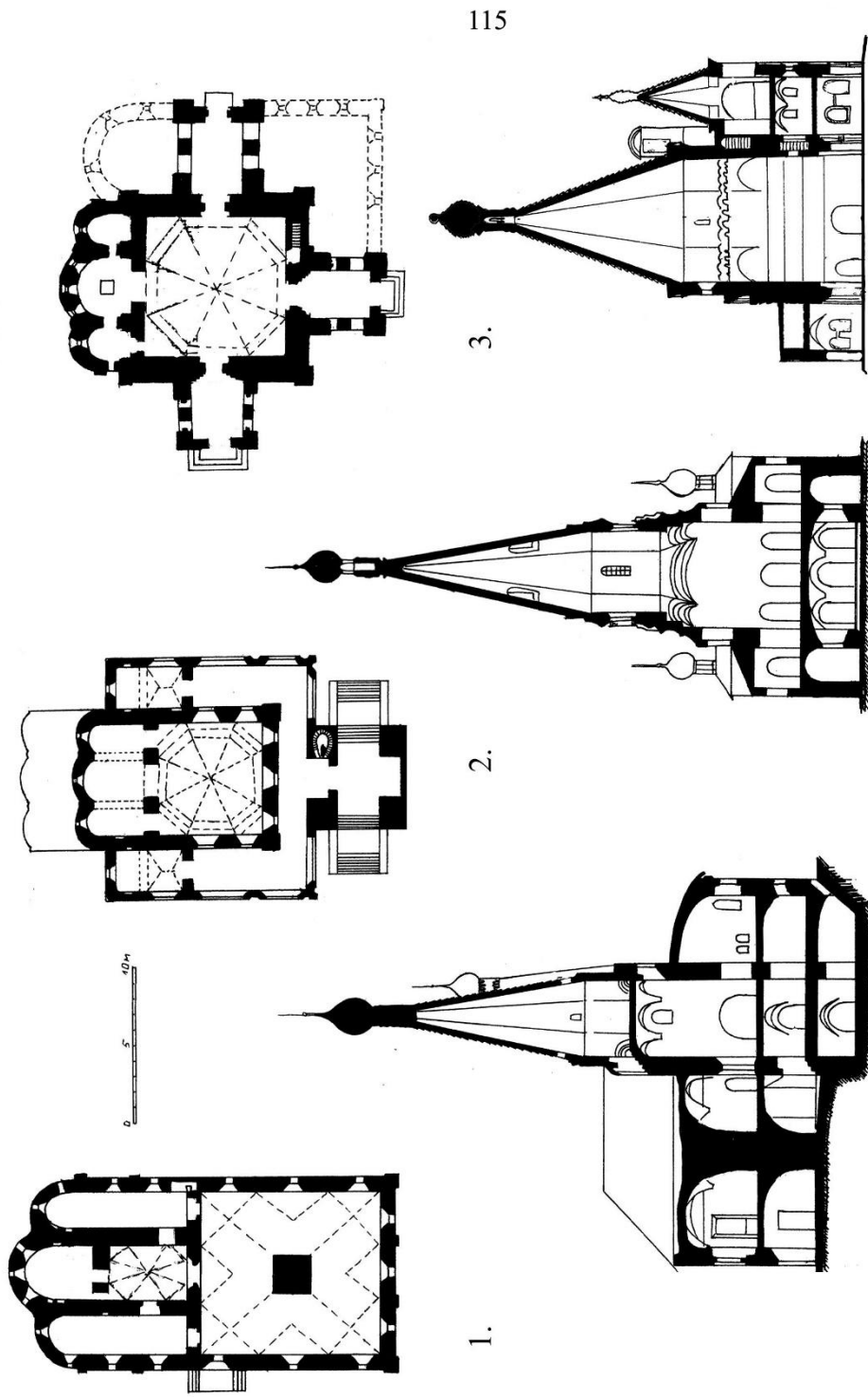

Церковь Троицы в  
Никитниках

Церкви Москвы

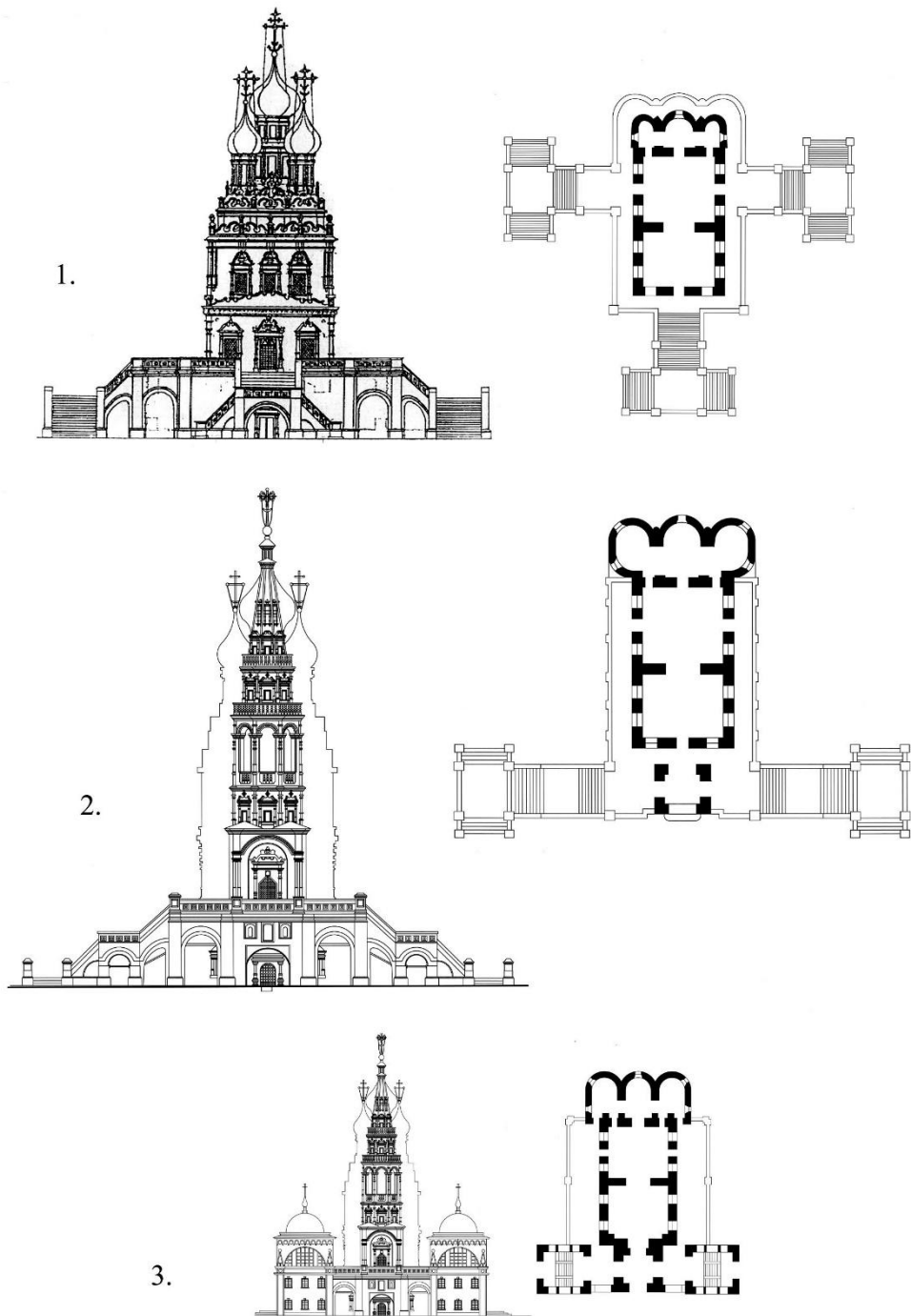
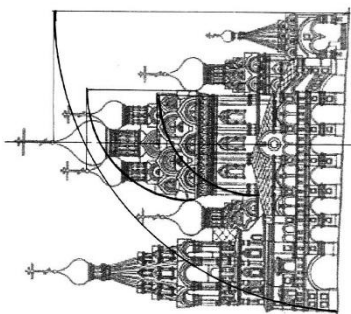
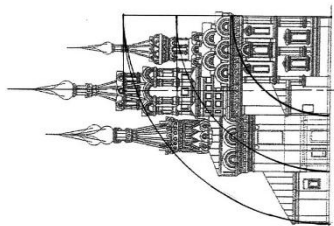

Церковь Рождества Бо-  
городицы в Путинках

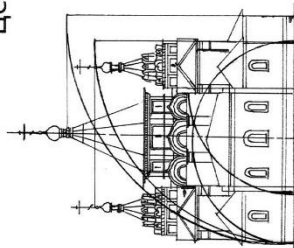

Церковь Троицы Живоначальной  
в Троицком-Голенищеве

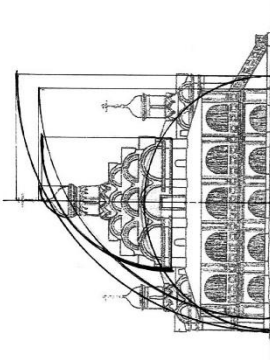

Церковь Покрова пресвятой  
Богородицы в Рубцове

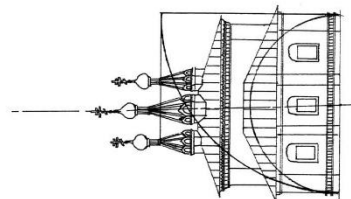

Владимирская церковь  
на Божедомке

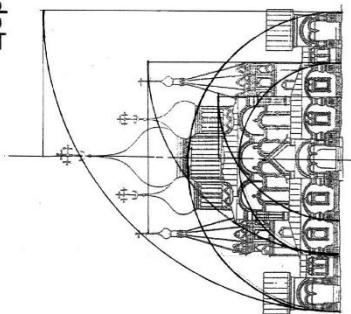

Церковь Иоанна Златоуста  
в Коровниках

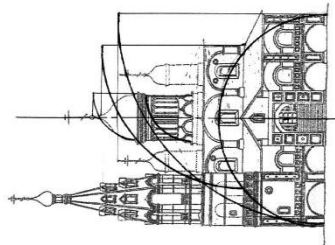

Церковь Николая  
Надеина

0 5 10М

Церкви Ярославля

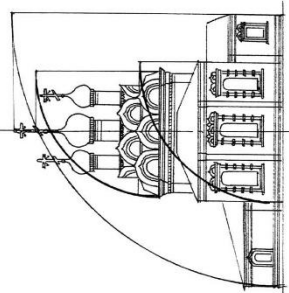

Церковь Богоявления

Рис. 108. Пропорционирование фасадов церквей Москвы и Ярославля. Масштаб общий



Рис. 109. Сравнение фасадов соборов в Астрахани (слева) и Рязани (справа). Масштаб общий. Высота до креста собора в Астрахани 75 м.



СПАССКАЯ БАШНЯ

3:4,5

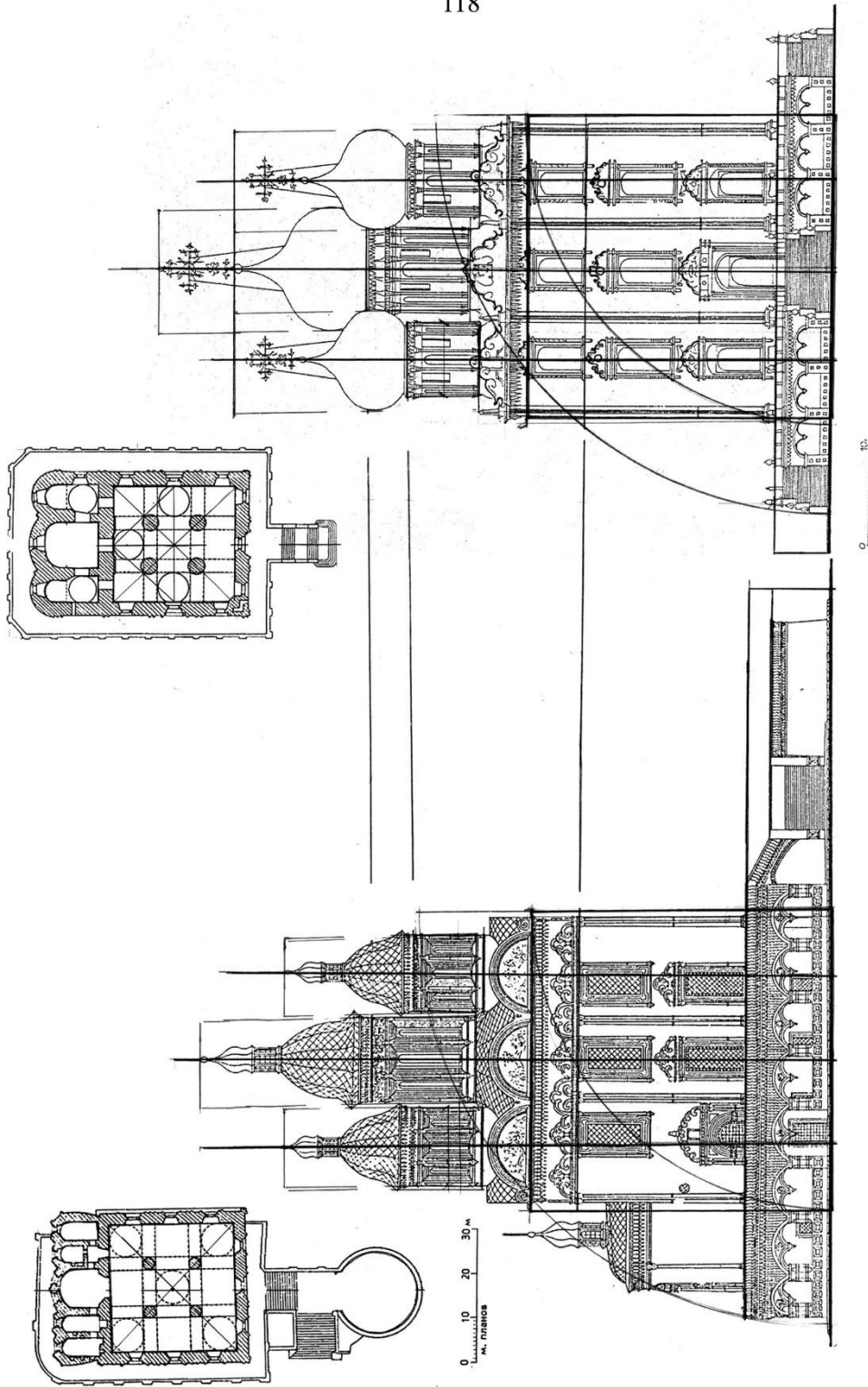
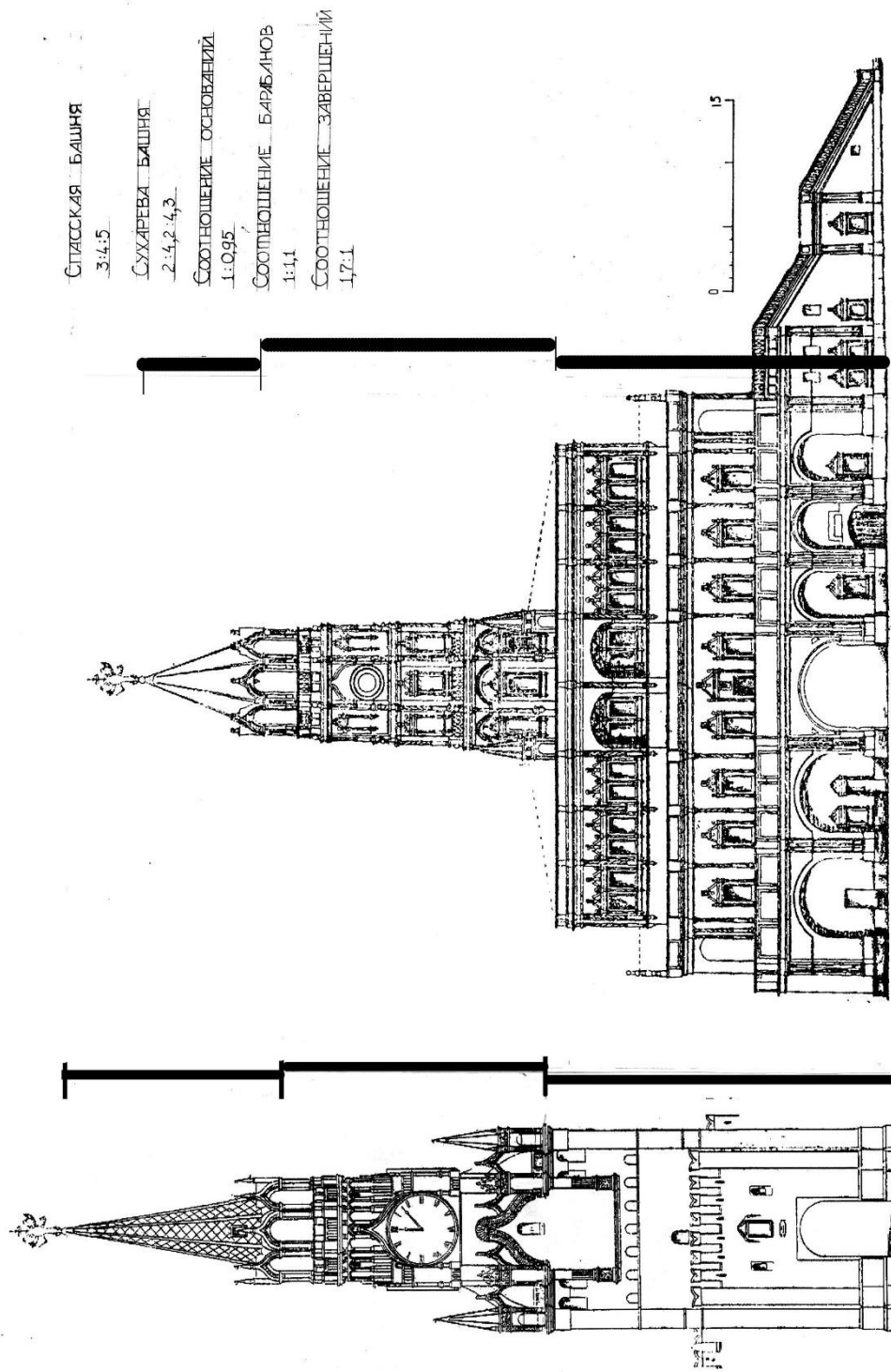
СУХАРЕВА БАШНЯ

2:4,2-4,3

СООТНОШЕНИЕ ОСНОВНИЙ

1:0,95

СООТНОШЕНИЕ БАЖБИАНОВ

1:1,1

СООТНОШЕНИЕ ЗАВЕРШЕНИИ

1,7:1

Рис. 110. Сравнение пропорционального строя Спасской башни Московского кремля (1625 г.) и Сухаревской башни (1701 г.) в Москве.  
Масштаб общий





Рис. 111. Сравнение фасада и плана храмов Воскресения Новоиерусалимского монастыря (вверху) и Гроба Господня в Иерусалиме (внизу). Масштаб общий. Выявление общих соотношений



*Воскресенский собор. План.*

*Наземная часть. 1. Придел Гроба Господня; 2. Царские врата; 3. Собор Воскресения Христа; 4. Придел Марии Магдалины; 5. Придел Успения Богородицы; 6. Придел сотника Лонгина; 7. Придел раздела одежд Христа; 8. Придел коронования терювым веником; 9. Темница Иоанна Крестителя; 10. Придел Иоанна Крестителя; 11. Гробница патриарха Никона; 12. Колоколыня.*

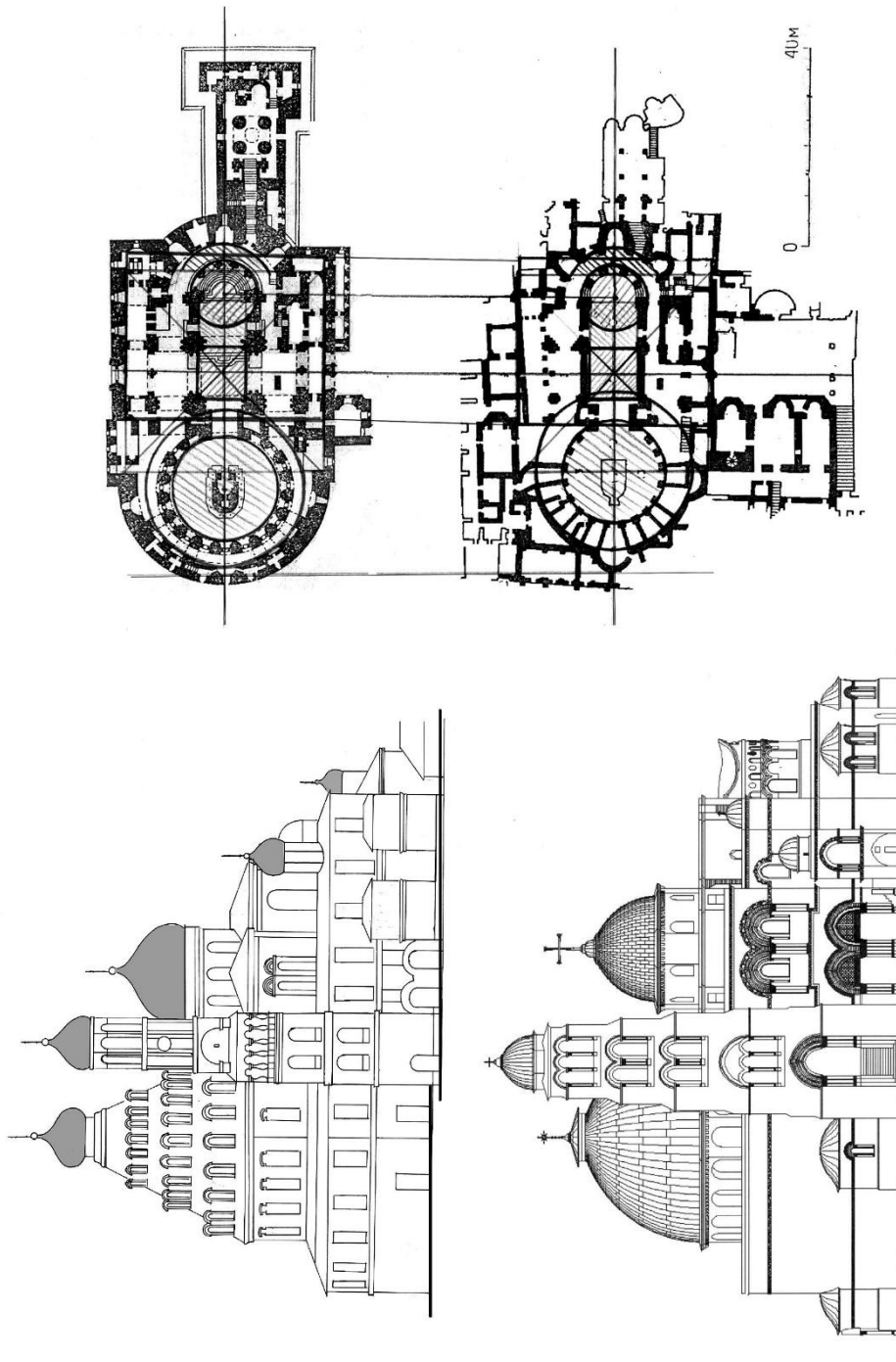
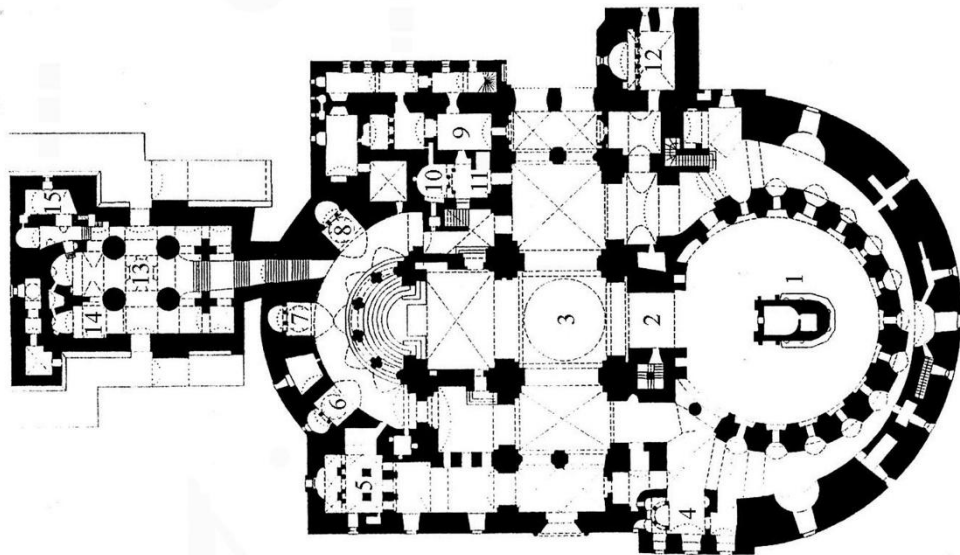
*Подземная часть. 13. Церковь Константина и Елены; 14. Придел «Успокой мои печали»; 15. Место отыскания Животворного Креста*

Рис. 112. Воскресенский собор Новодевичьего монастыря. Планировочное построение церкви и размещение приделов



Рис. 113. Воскресенский собор Новоиерусалимского монастыря (слева) и храм Гроба Господня в Иерусалиме (справа).  
Сравнение разрезов и объемных композиций



Рис. 114. Сравнение объемных композиций храмов XVI-XVII вв., возведенных по образцу Успенского собора Московского кремля (3). Соборы: 1- Софийский в Вологде, 2 - Успенский Троице-Сергиева монастыря, 4- Успенский в Ростове, 5- Успенский Иверского (Валдайского) монастыря, 6- Спасский Хутынского монастыря, 7- Смоленский Новодевичьего монастыря

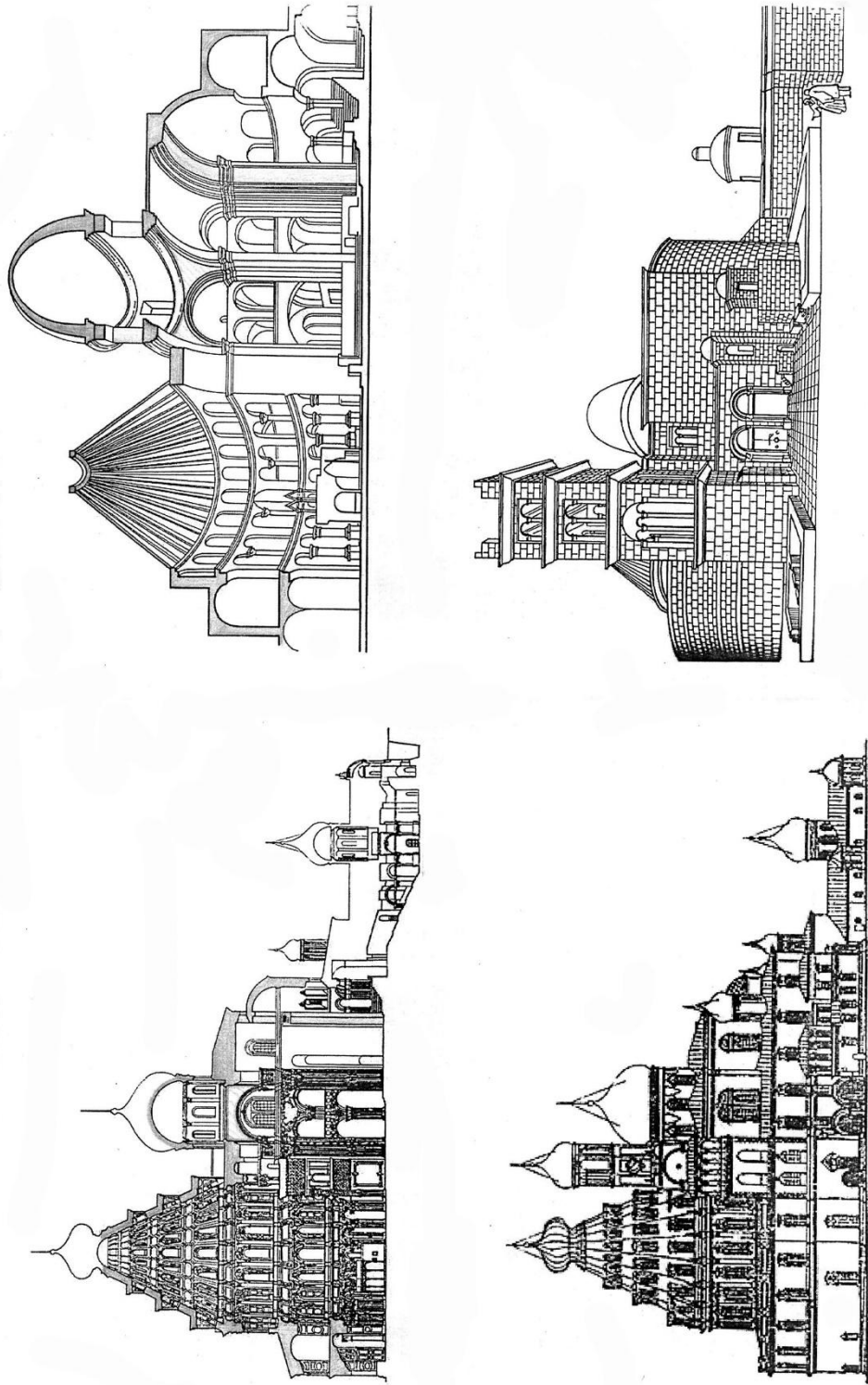

Рис. 115. Надвратные церкви. Типологический ряд. Церкви: Покровская (1) и Преображенская (2) Новодевичьего монастыря, 3 - Предтеченская Троице-Сергиева монастыря, 4- Богословская Ростовского кремля. Масштаб общий

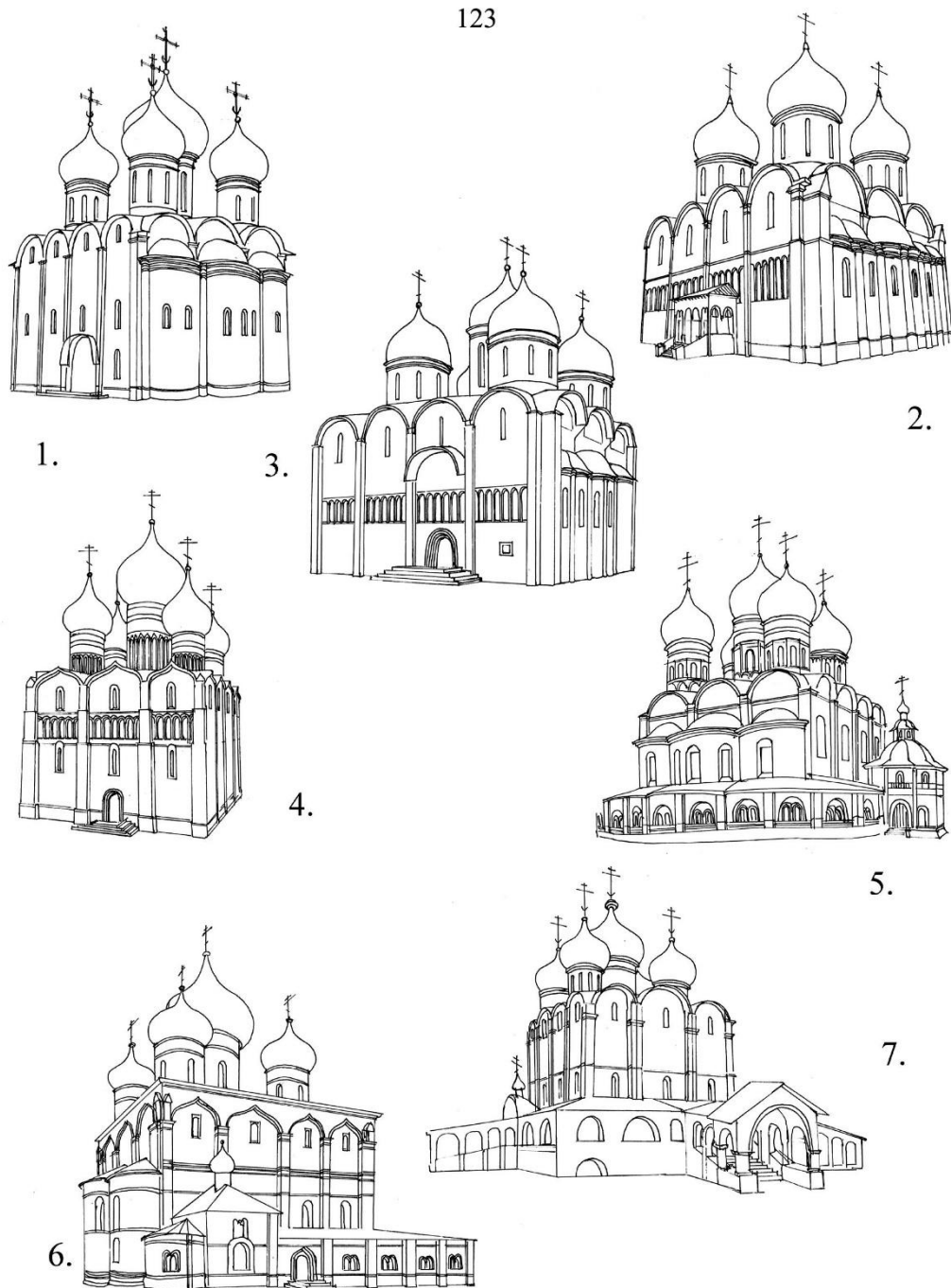

Рис. 116. Сравнение архитектурных деталей Москвы и Ярославля

## Церкви Москвы

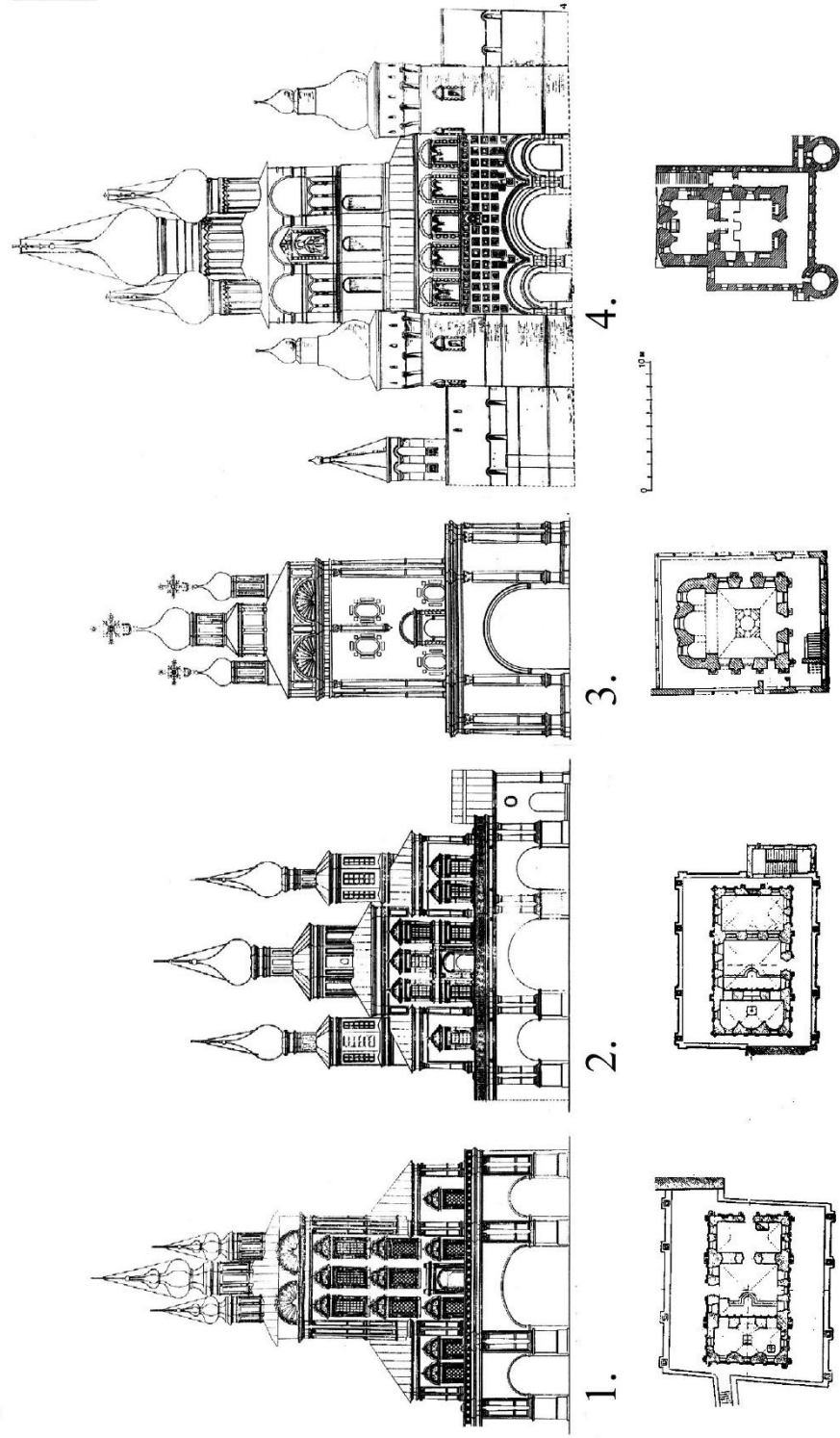

Храм Покрова Пресвятой Богородицы в Рубцове

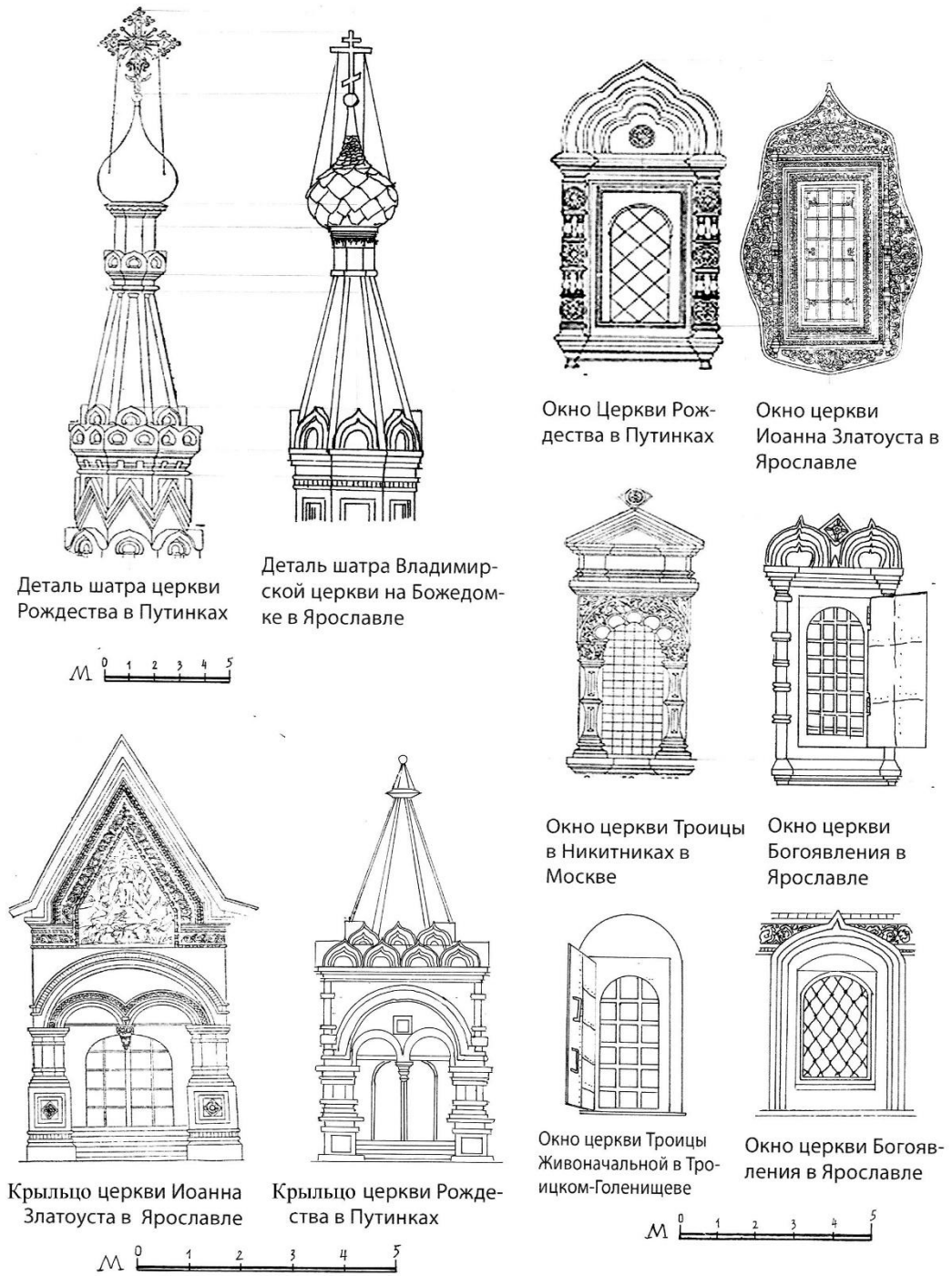
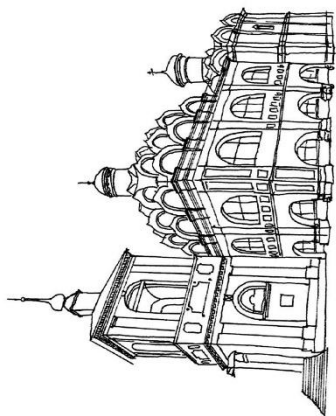
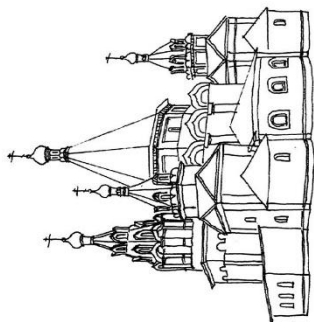

Церковь Троицы Живоначальной в Троицком-Голенищеве

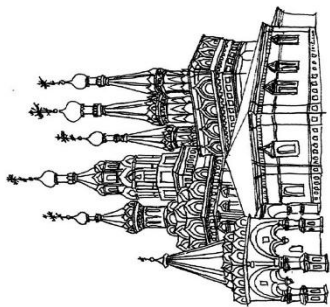

Церковь Рождества Богородицы в Путинках

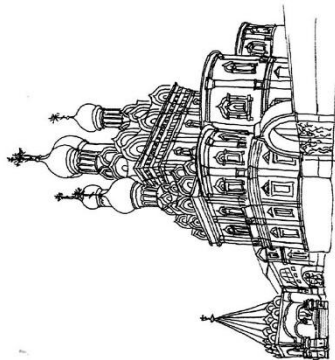

Церковь Троицы в Никитниках

126

## церкви Ярославля

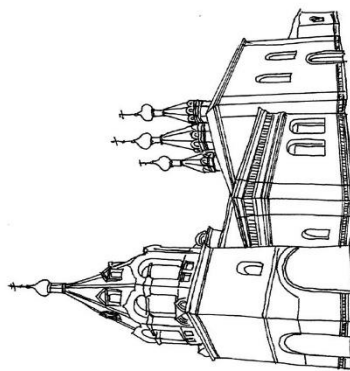

Владимирская церковь на Божье-Домке

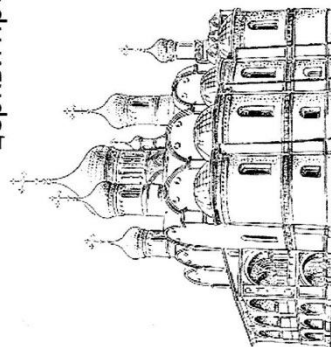

Церковь Николая Надеина

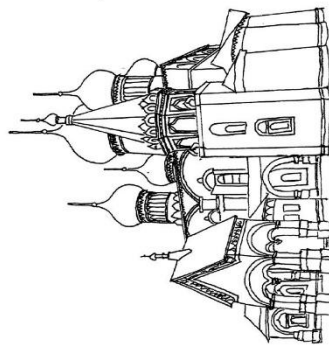

Церковь Иоанна Златоуста в Коровниках

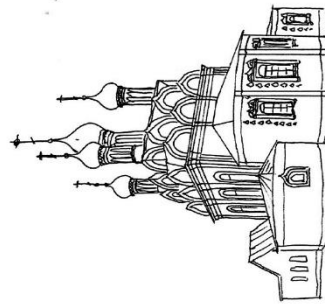

Церковь Богоявления

Рис. 117. Сравнение объемных композиций церквей Москвы (Подмосковья) и Ярославля



Рис. 118. Типы колоколен в объемной композиции храмов: "восьмерик на четверике": 1 - церковь Троицы в Никитниках (Москва, 1620 г.), 2 - Казанский собор в Москве (1636 г.); Восьмериковые: 3 - церковь Ильи Пророка в Ярославле (1650 г.), 4 - церковь Богоявления в Ярославле (1693 г.); Четвериковые: 5 - Вознесенский собор Печерского монастыря в Н.Новгороде (1625 г.)





Рис. 119. Каменные жилые дома "глаголем" Пскова и Москвы. Фасады, планы. 1- дом Ямского в Пскове, 2- дом Трубинских в Пскове, 3- дом Украинцева в Москве

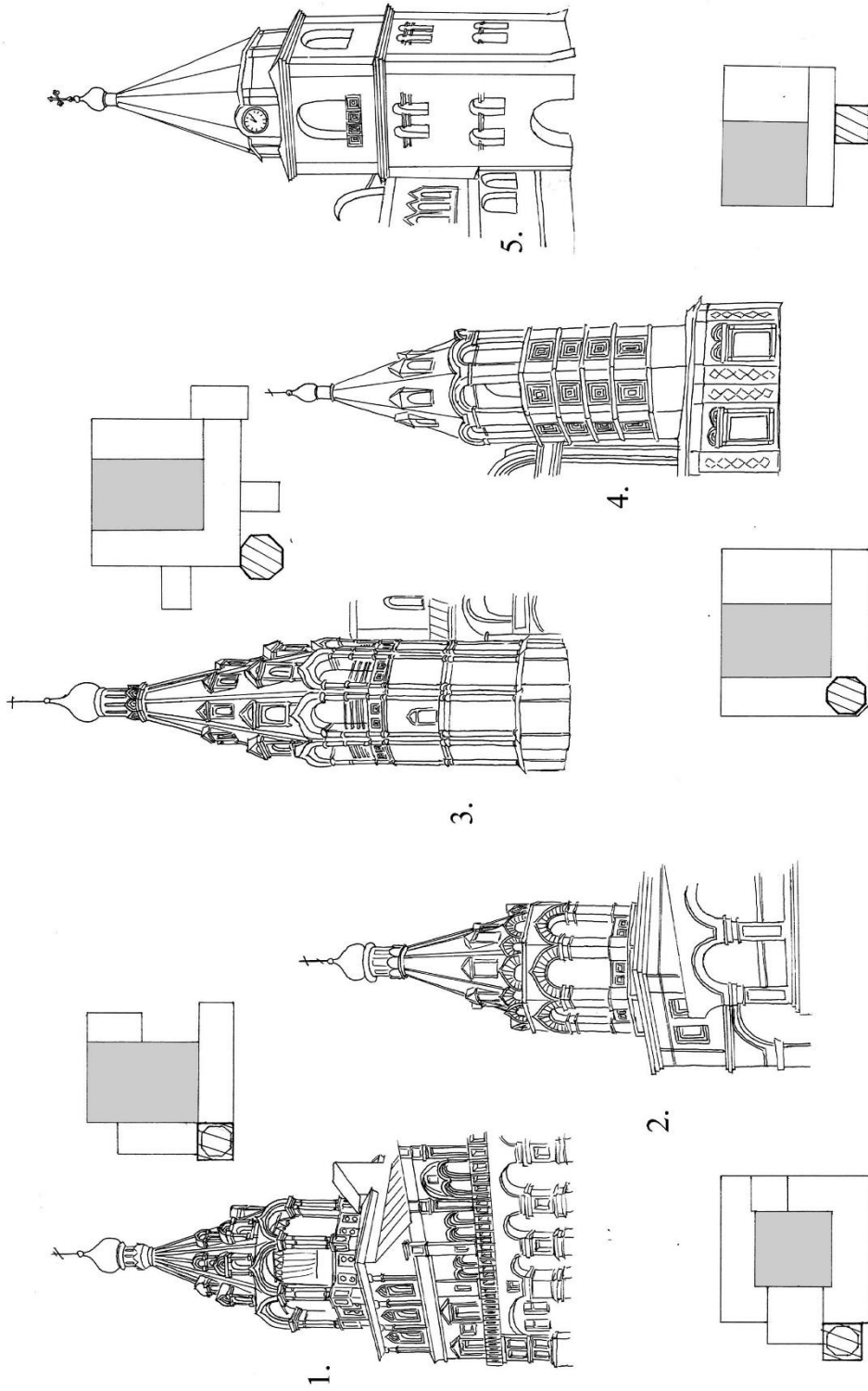

Рис. 120. Палаты Пскова с деревянными жилыми надстройками первого периода по реконструкции Ю.П. Спегальского. 1- Первый дом Подзноевых, 2- Поганкины палаты, 3- Первые палаты Меншиковых

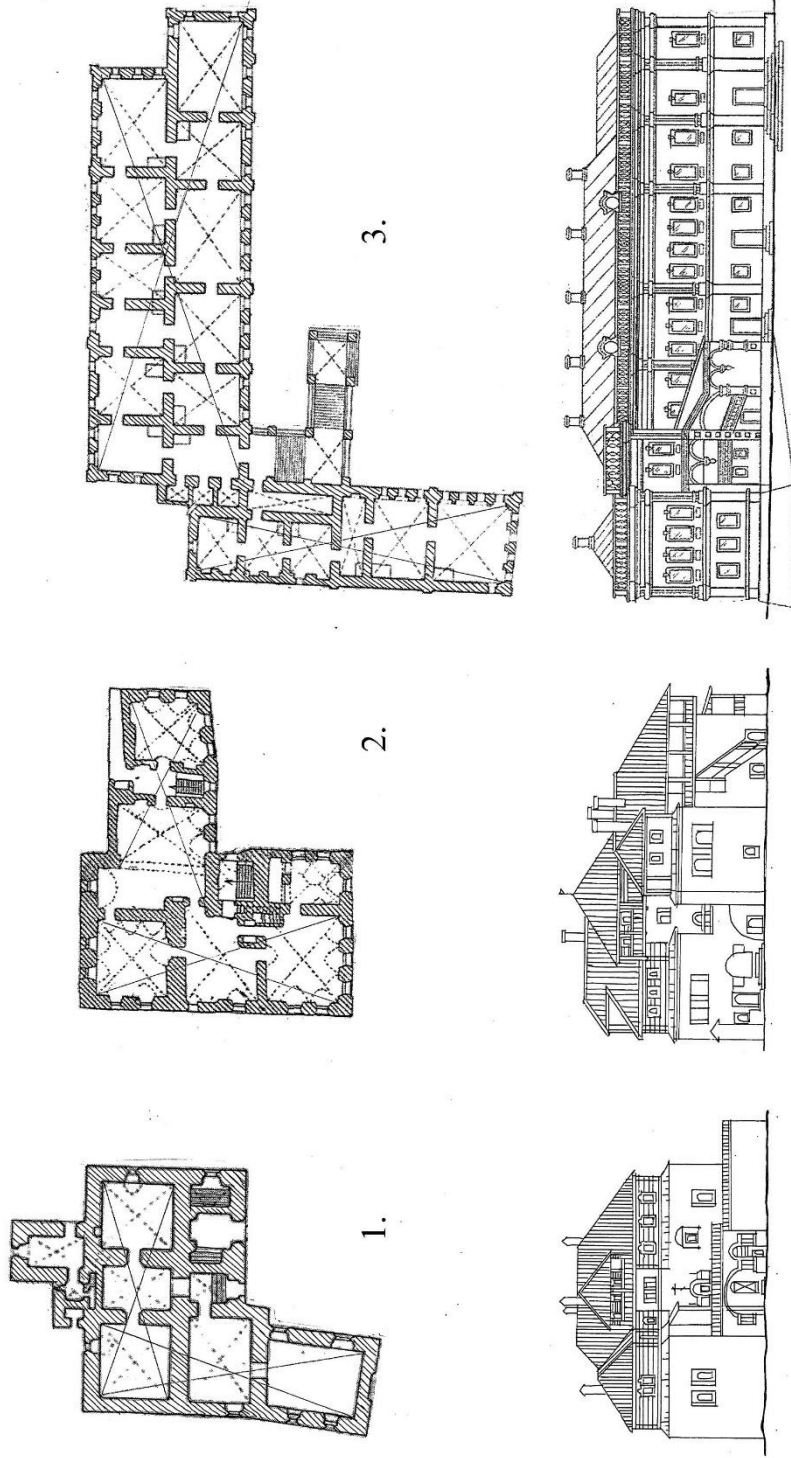

Рис. 121. Палаты Пскова с деревянными жилыми надстройками второго периода по реконструкции Ю.П. Спегальского. 1- палаты в Волчьих ямах, 2- палаты у Соколей башни, 3- палаты Ф. Гурьева, 4- дом Печенко

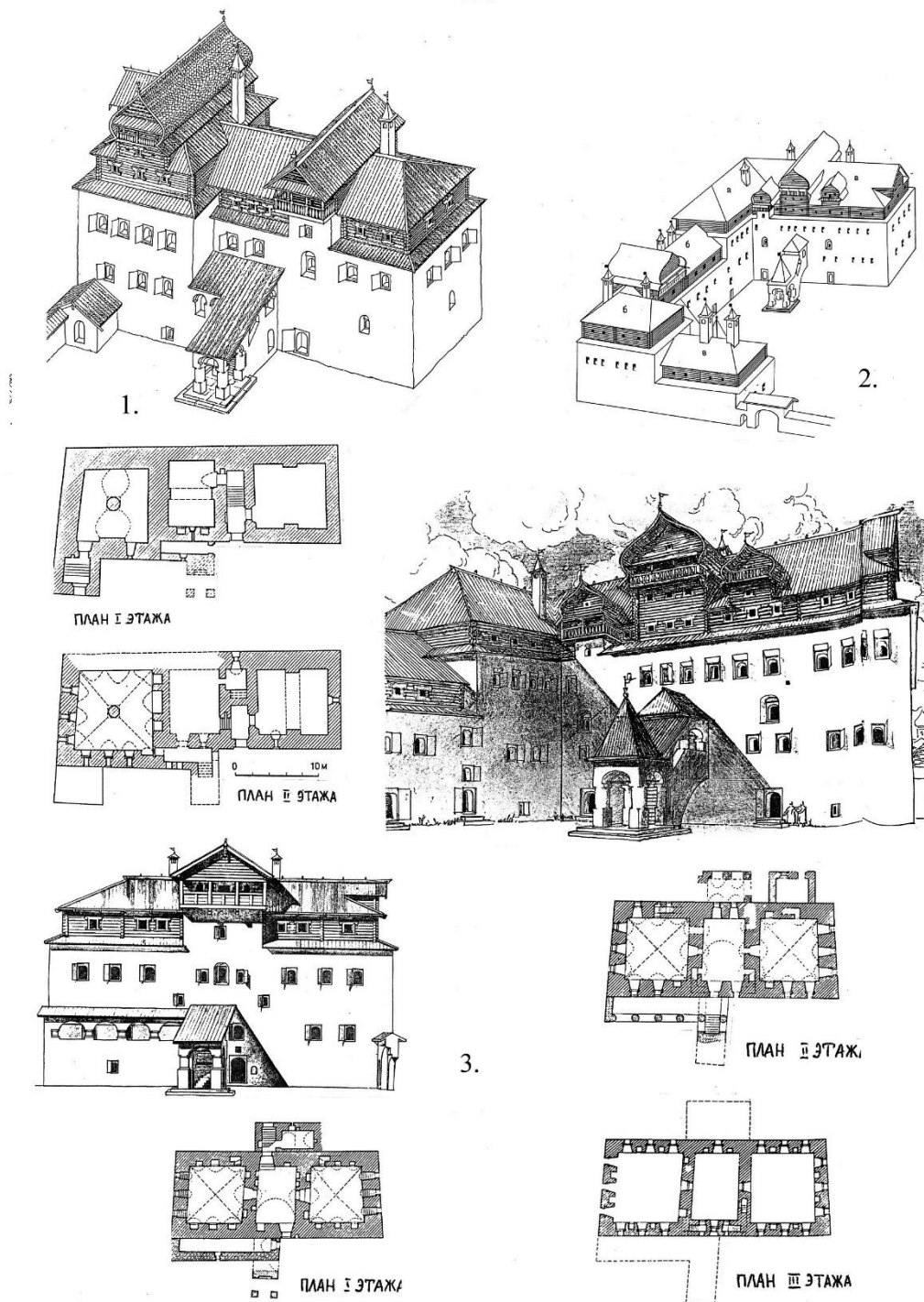

Рис. 122. Палаты Пскова с деревянными жилыми надстройками третьего периода по реконструкции Ю.П. Спегальского. 1- палаты Трубинских, 2- дом Жирковой, 3- палаты Ямского, 4- дом Батова

Однопалатные жилые дома

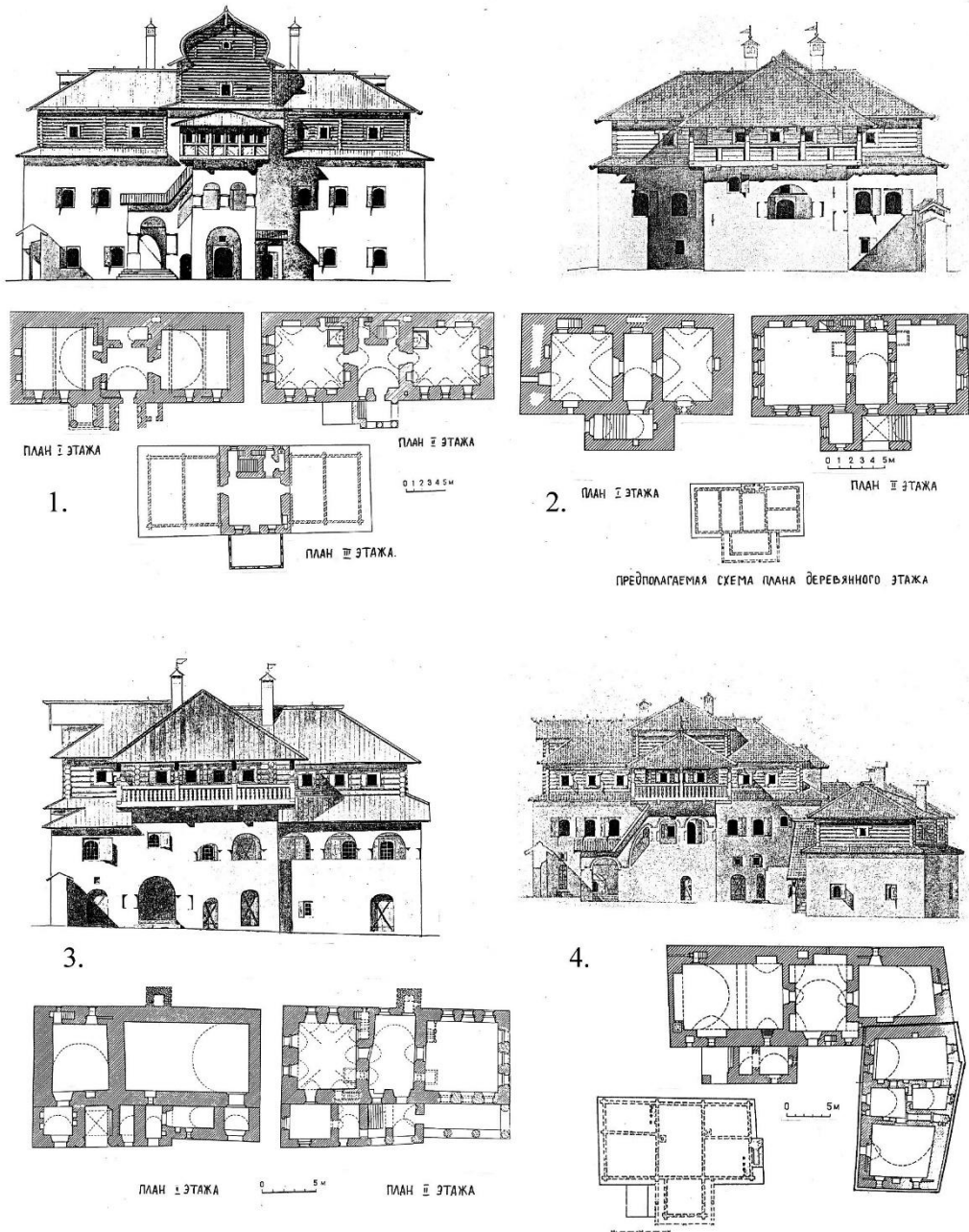

Трёхпалатные жилые дома

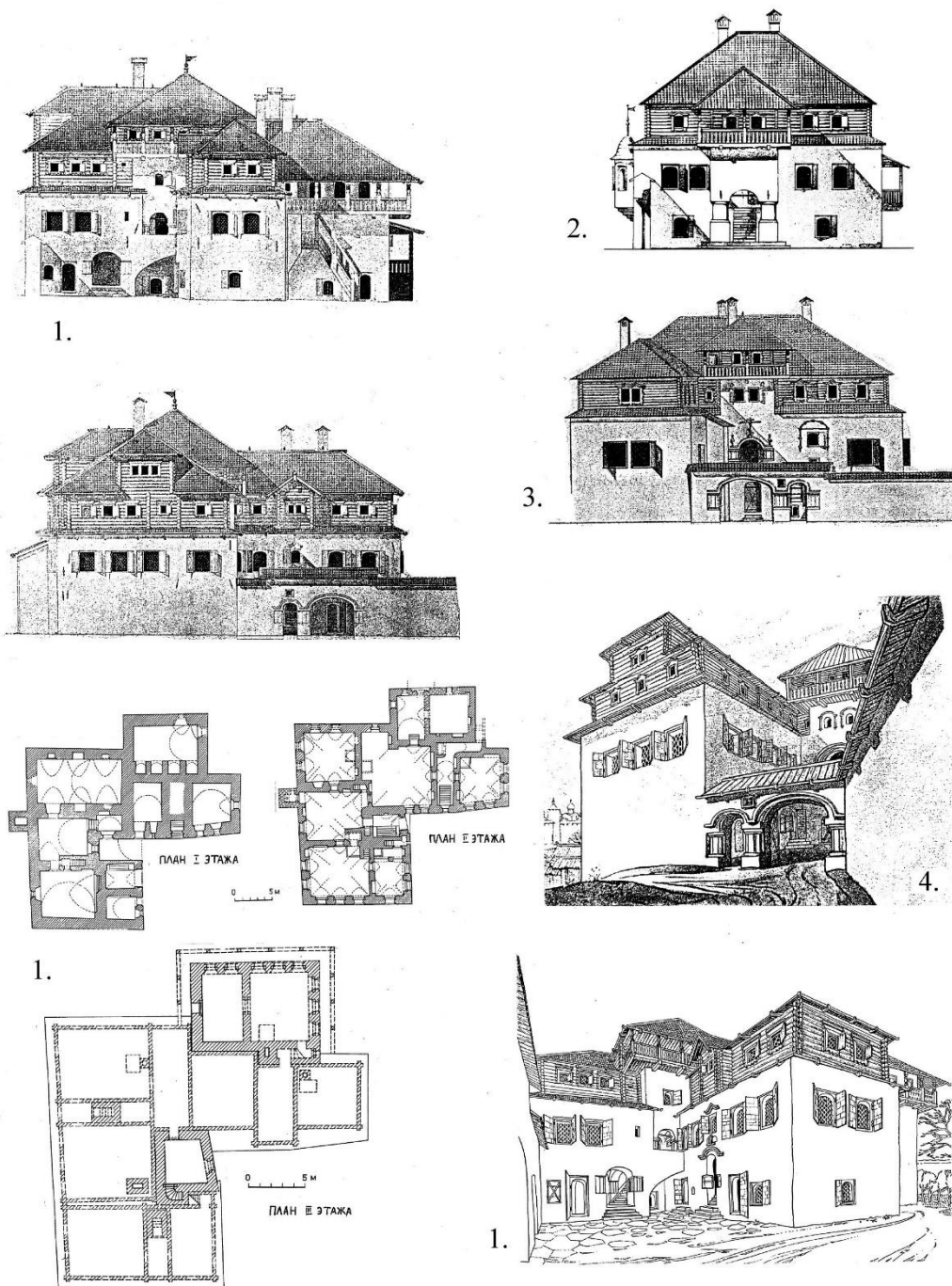
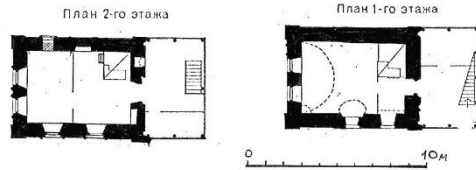
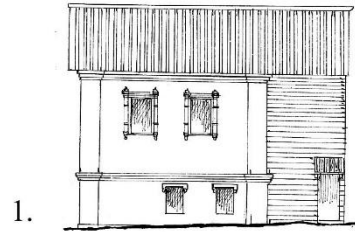

реконструкция



Рис. 123. Каменные дома (однопалатные и трехпалатные) в Гороховце: 1- дом Белого, 2- дом Судоплатова-Ершова, 3- дом Сапожникова-Ершова. Реконструкция

## 6. АРХИТЕКТУРА ПЕРВОЙ ПОЛОВИНЫ XVIII ВЕКА



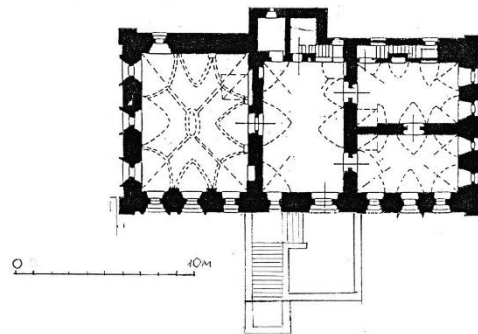
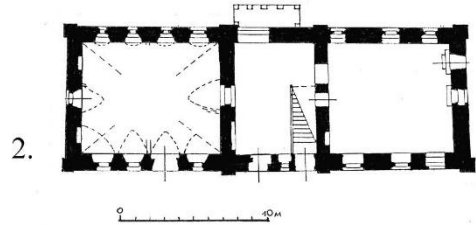
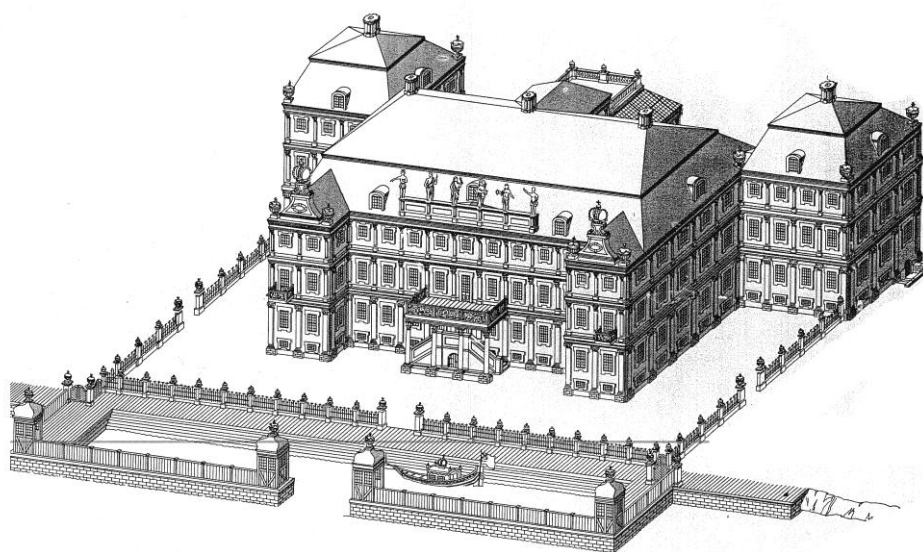

Рис. 124. Дворец Меншикова в Петербурге. Этапы строительства 1710-1716 гг. (по Ю. Трубникову)



Рис. 125. Сравнение планировки дворцов Петербурга и окрестностей первой трети XVIII в.  
 1- палаты А.В. Кикина, 2- дом В.А. Лопухина, 3- Большой дворец в Петергофе,  
 4- дворец А.Д. Меншикова в Петербурге, 5- дворец А.Д. Меншикова в Ораниенбауме.  
 (по Ю.Трубникову). Масштаб общий



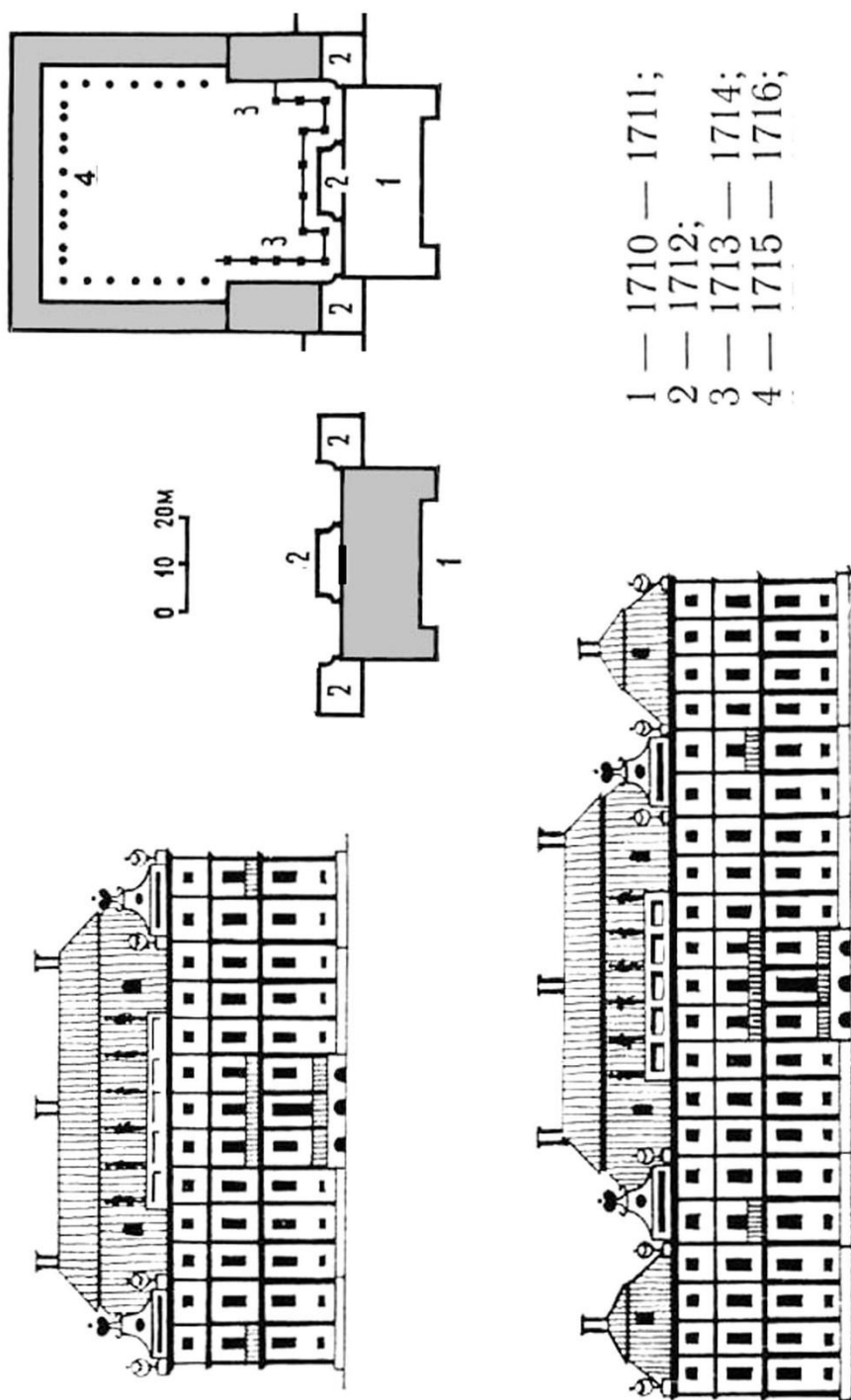

Рис. 126. Дворец Меншикова в Петербурге. Этапы развития объемной композиции:  
от отдельного здания до комплекса с внутренним двором

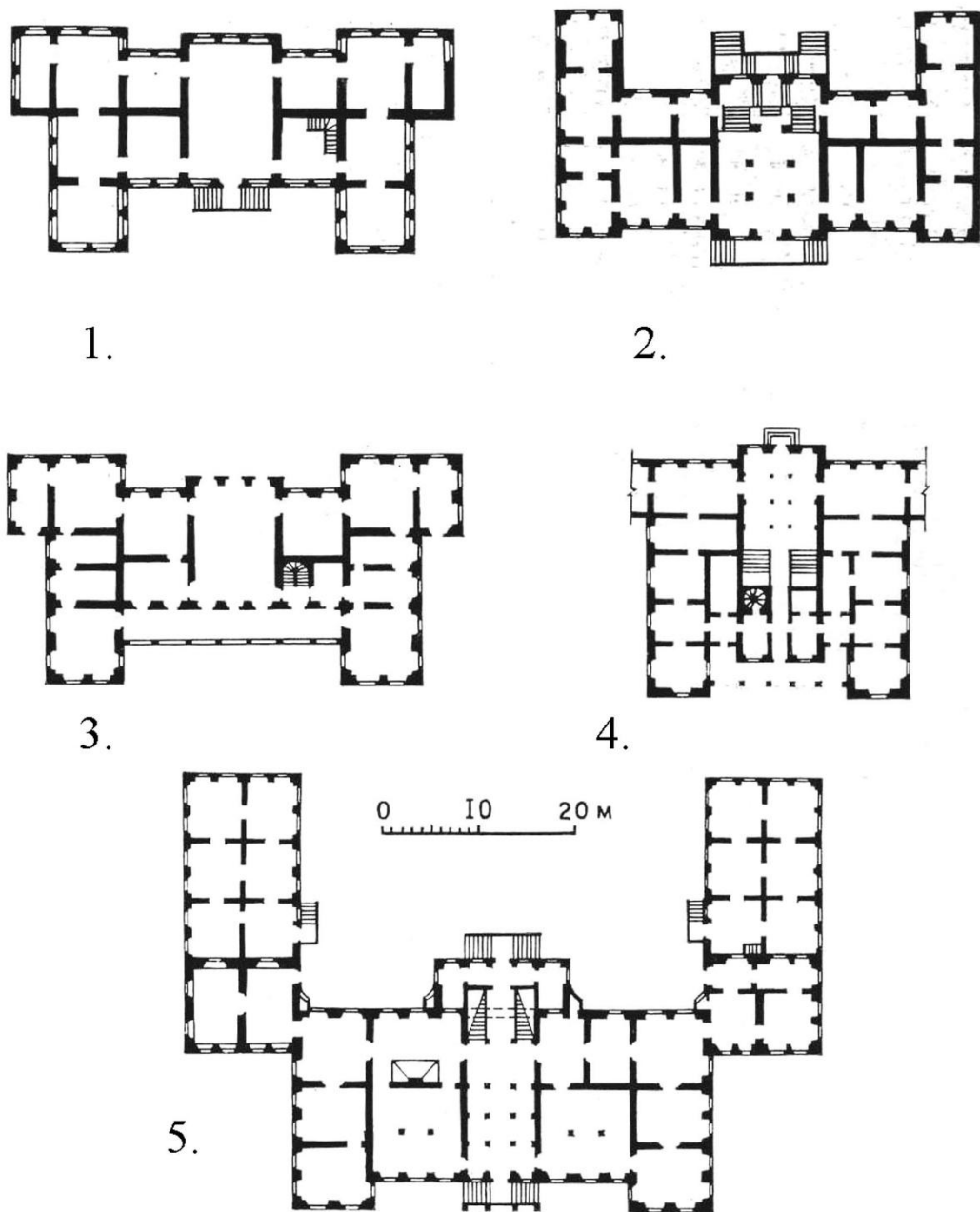

Рис. 127. Однокупольные церкви и соборы со шпилеобразными колокольнями Петербурга первой трети XVIII в.  
 1,2- церкви Св. Пантелеймона, 1739 г., арх. И.К. Коробов; 3,6- церкви Рождества Богородицы, 1737 г.,  
 проект 1739 г., арх. М.Г. Земцов; 4- Петропавловский собор, 1733 г., арх. Д. Трезини; 5- церковь Симеона и  
 Анны, 1734 г., арх. М.Г. Земцов

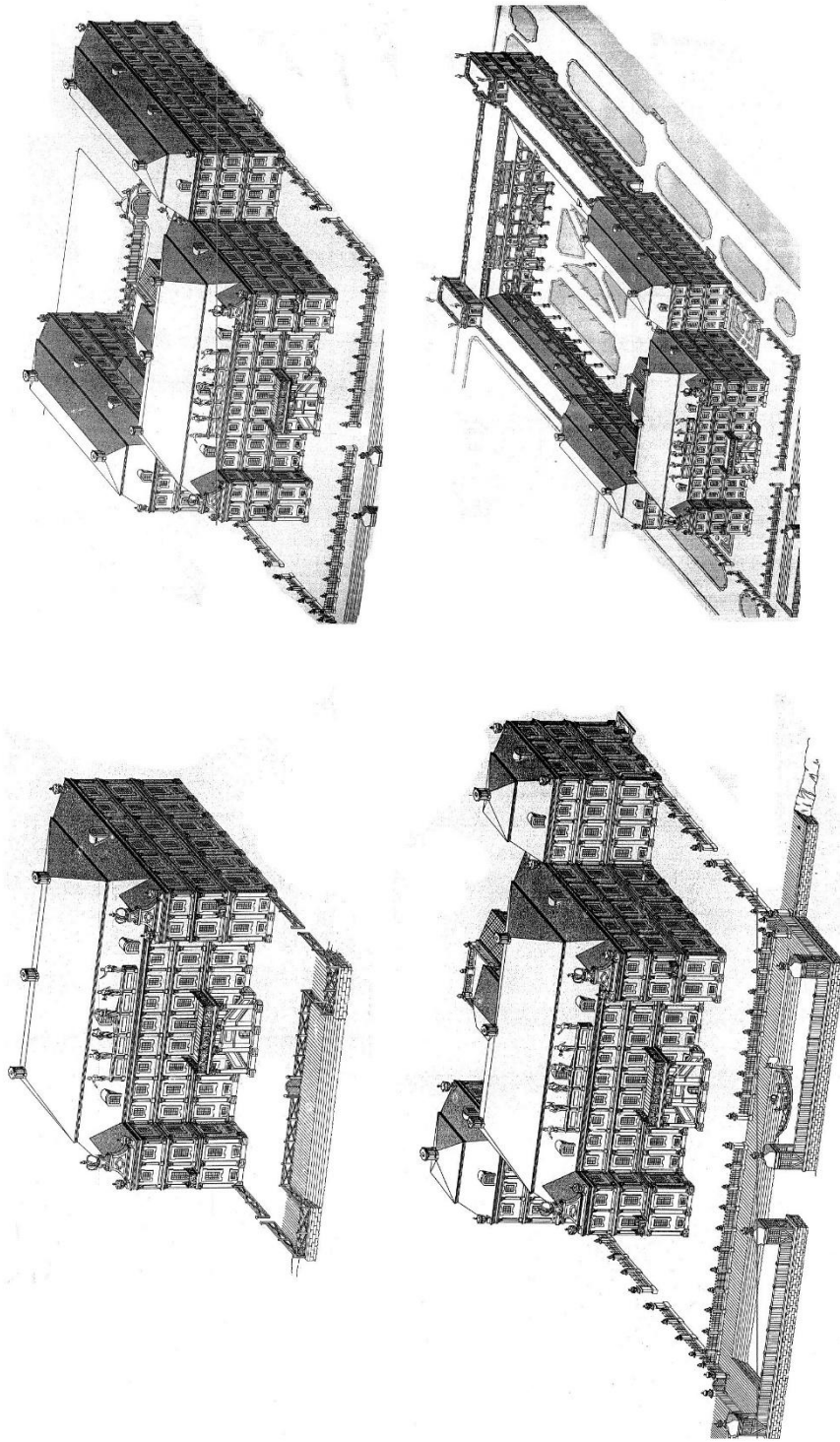

Рис. 128. Церковь Симеона и Анны, 1734 г. Общий вид, фото начала XX в. Фасад, обмер 1827 г.

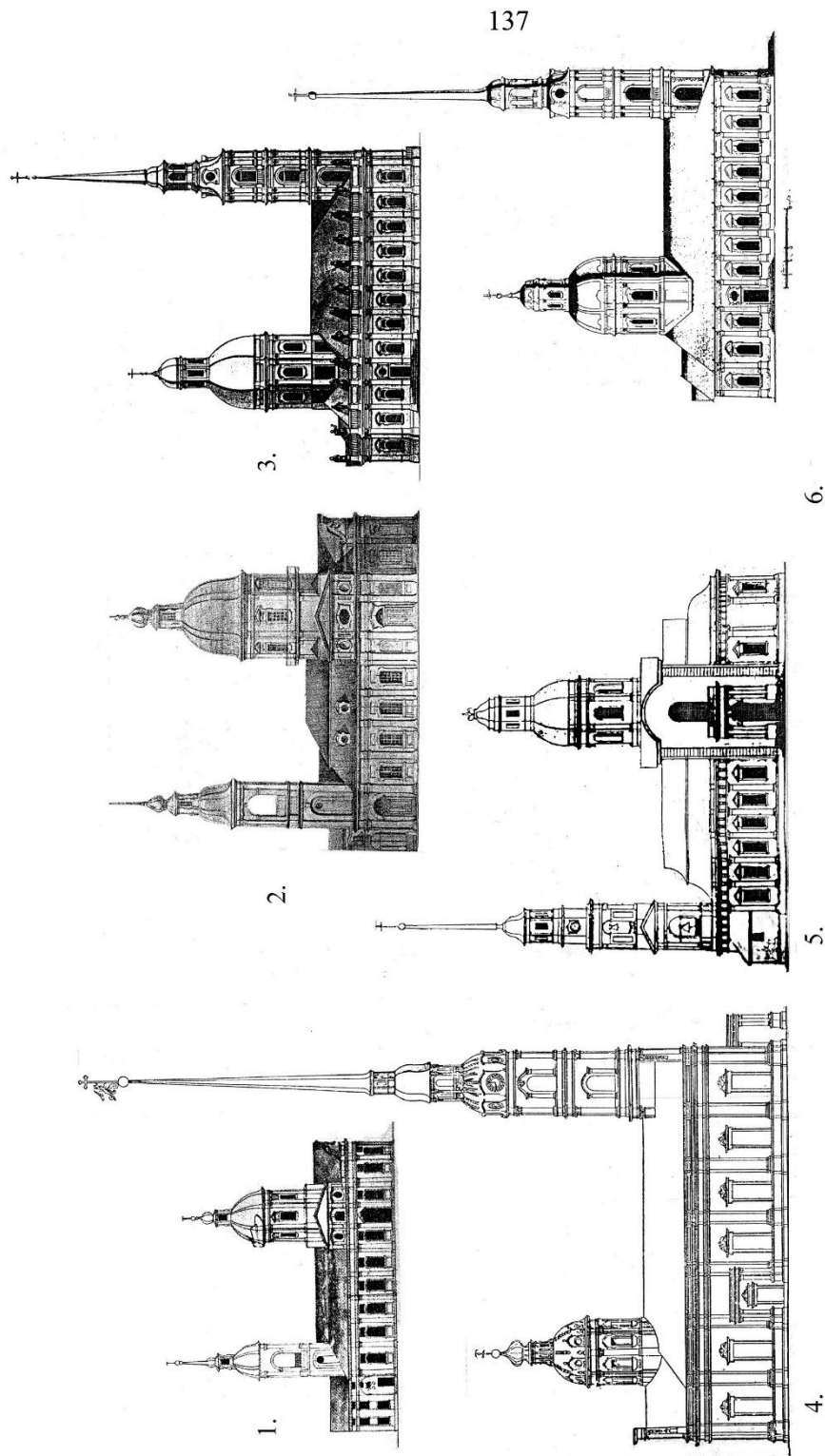

Рис. 129. Церкви с колокольнями - шпильми в планировке Петербурга. План 1776 г.  
 1- Петропавловский собор, 2- церковь Св. Пантелеймона, 3- церковь Симсона и Анны,  
 4- церковь Рождества Богородицы

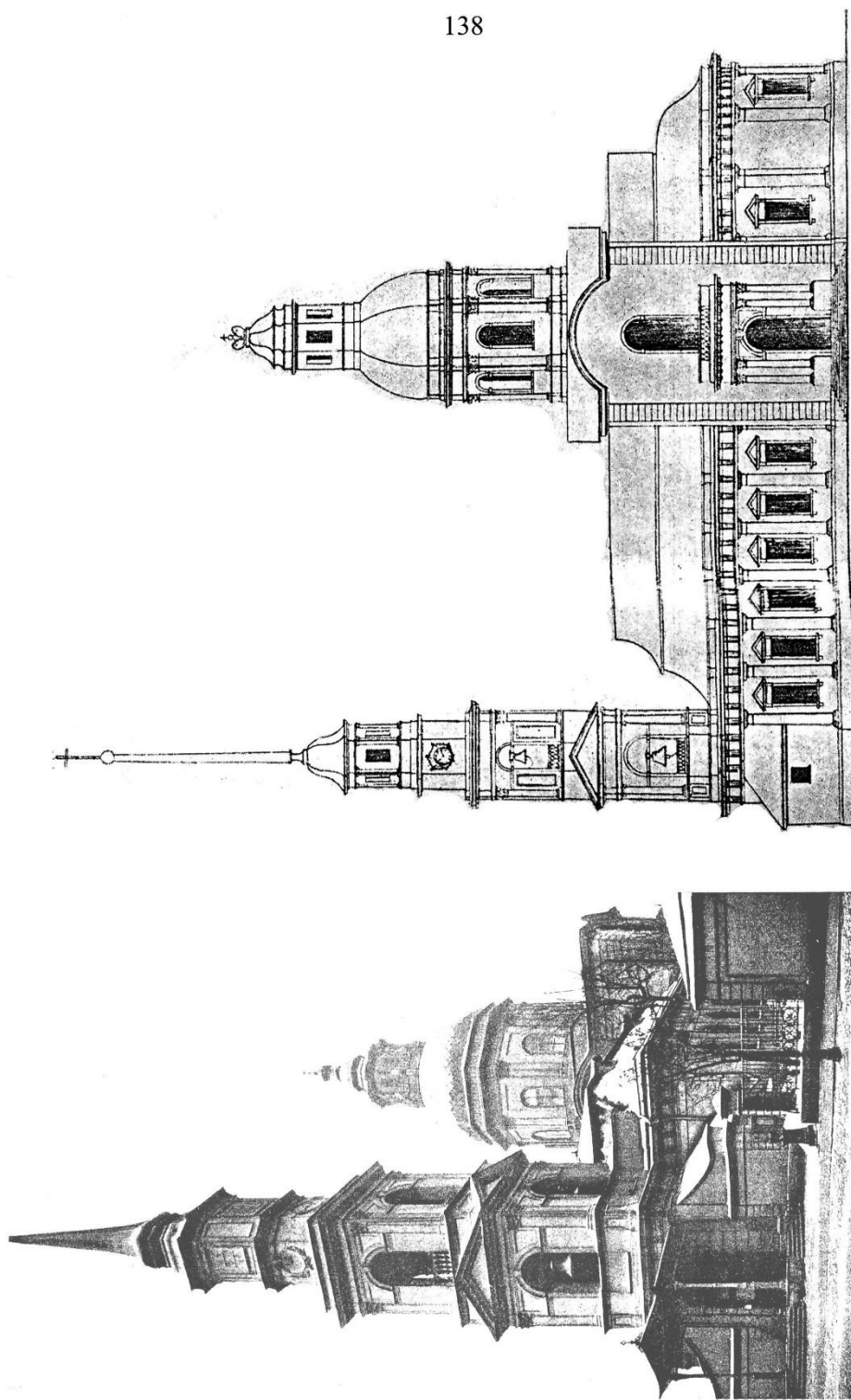

Рис. 130. Колокольня Петропавловского собора в Петербурге. Пропорциональный строй: использование модульных отношений в сочетании с “золотым сечением”

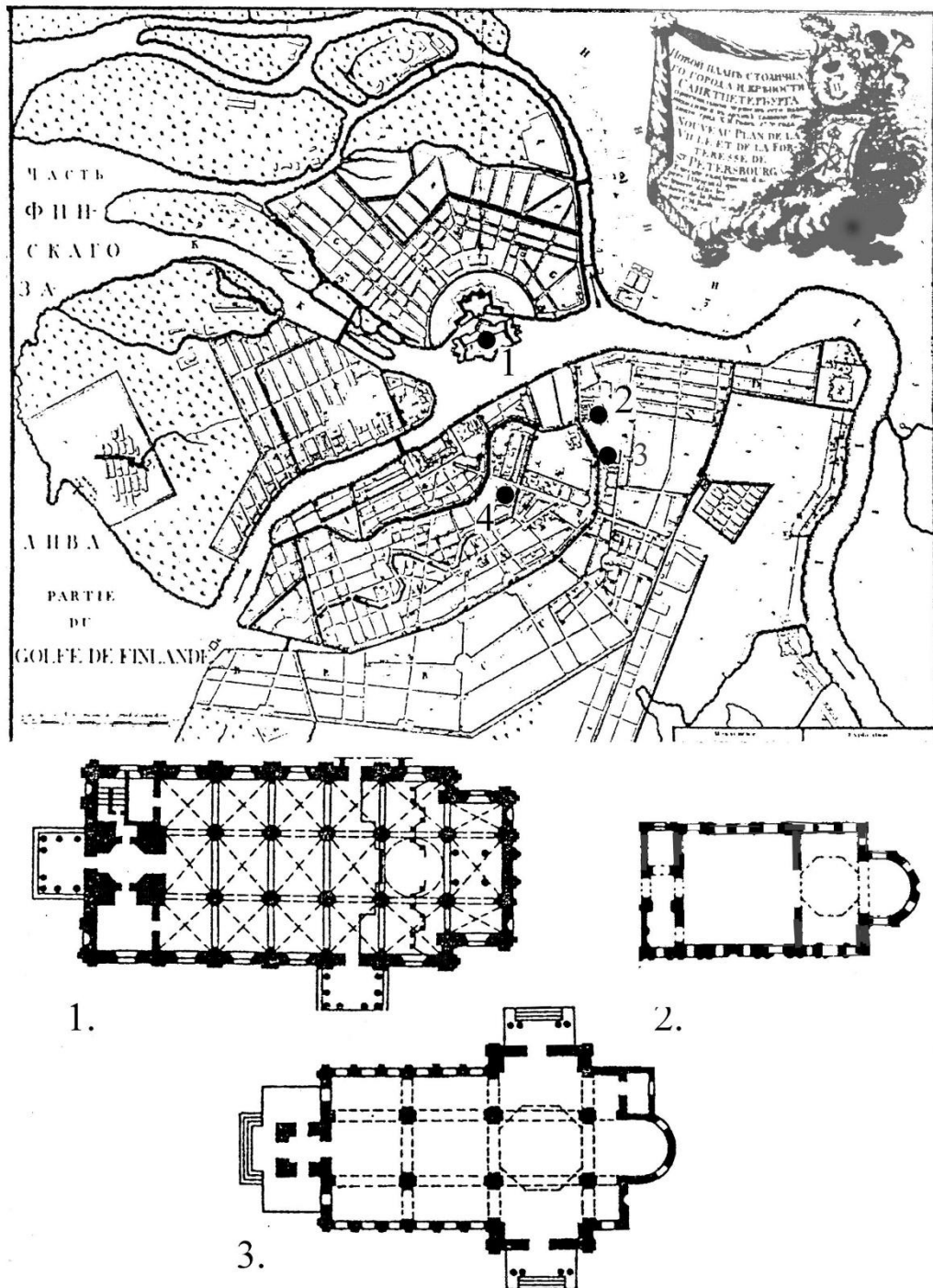

Рис. 131. Меншикова башня в Москве. Анализ пропорций по А.И. Аксельроду. Соподчинение высот разных ярусов в пропорциях "золотого сечения"

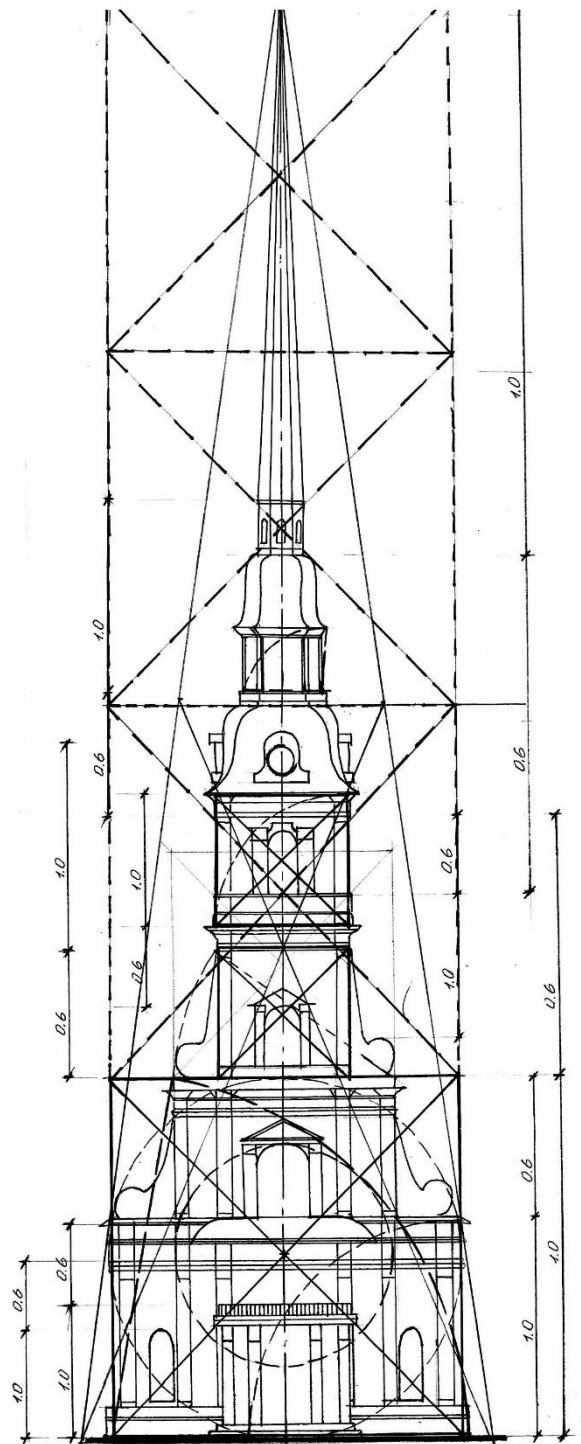

Рис. 132. Сравнение силуэтов колоколен Петербурга первой половины XVIII в.: 1- Петропавловский собор (1733 г.), 2- Никольский собор (1753 г.), 3- церковь Св. Пантелеймона (1739 г.), 4- церковь Знамения в Царском селе (1734 г.), 5- церковь Симеона и Анны (1734 г.). Рисунки по фотографиям

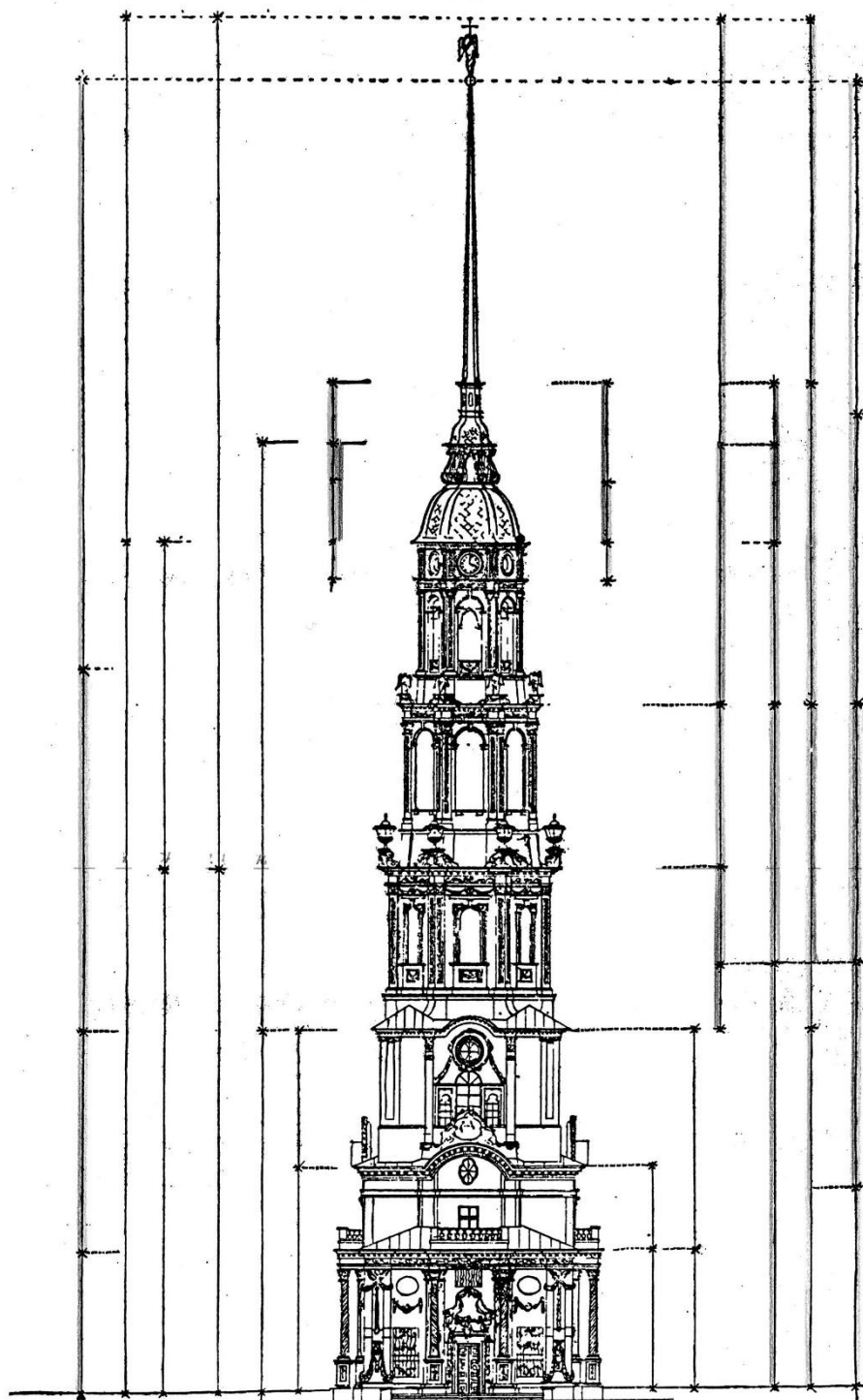

Рис. 133. Сравнение крупнейших колоколен XVII - середины XVIII вв. Масштаб общий. Колокольни: 1 - Смольного монастыря. Проект 1749 г. Высота 140 м. 2 - Петропавловского собора, 3 - Троице-Сергиева монастыря, 4 - Ивана Великого в Московском кремле, 1600 г. Высота 82 м., 5 - Новодевичьего монастыря



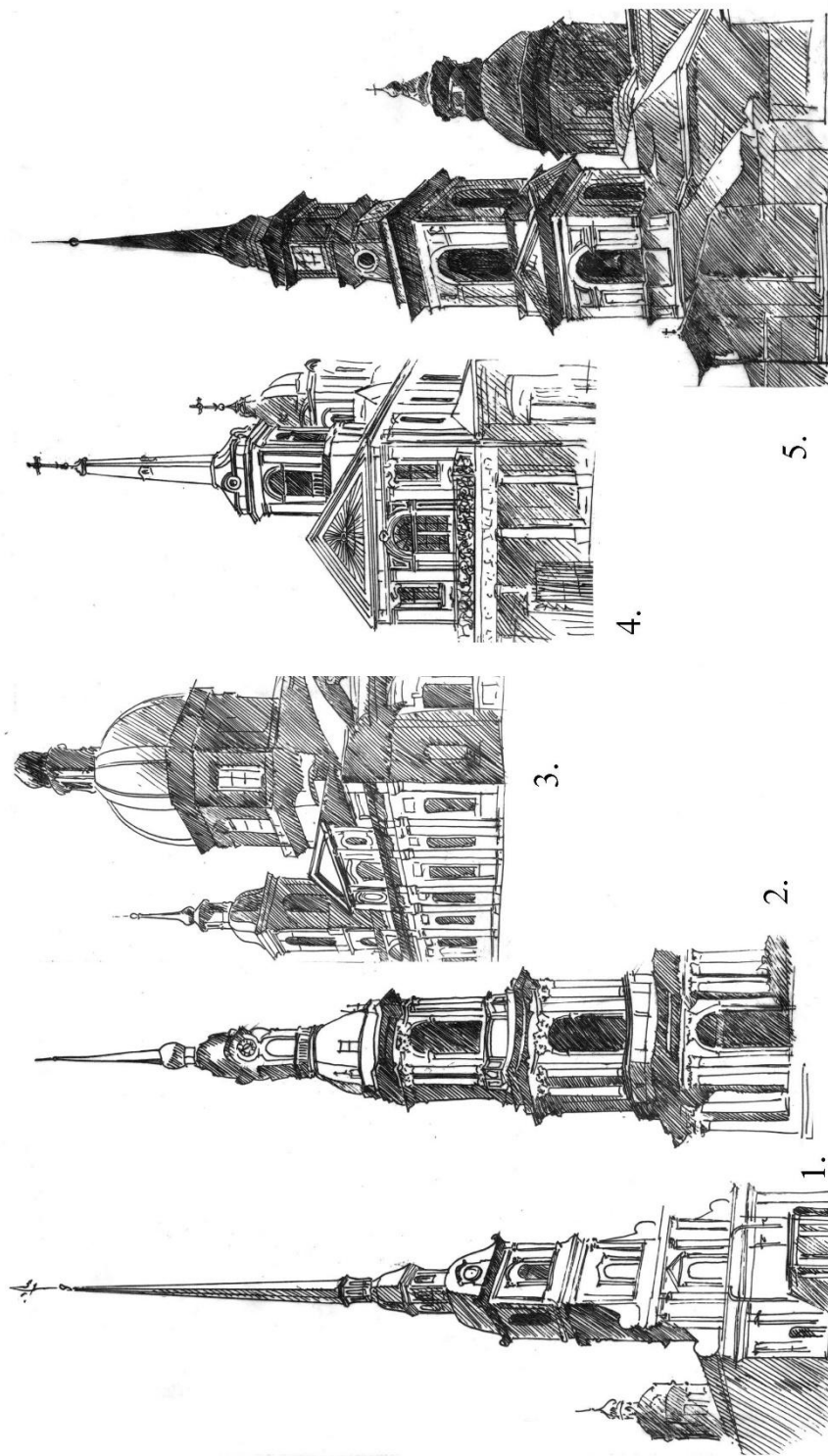

1

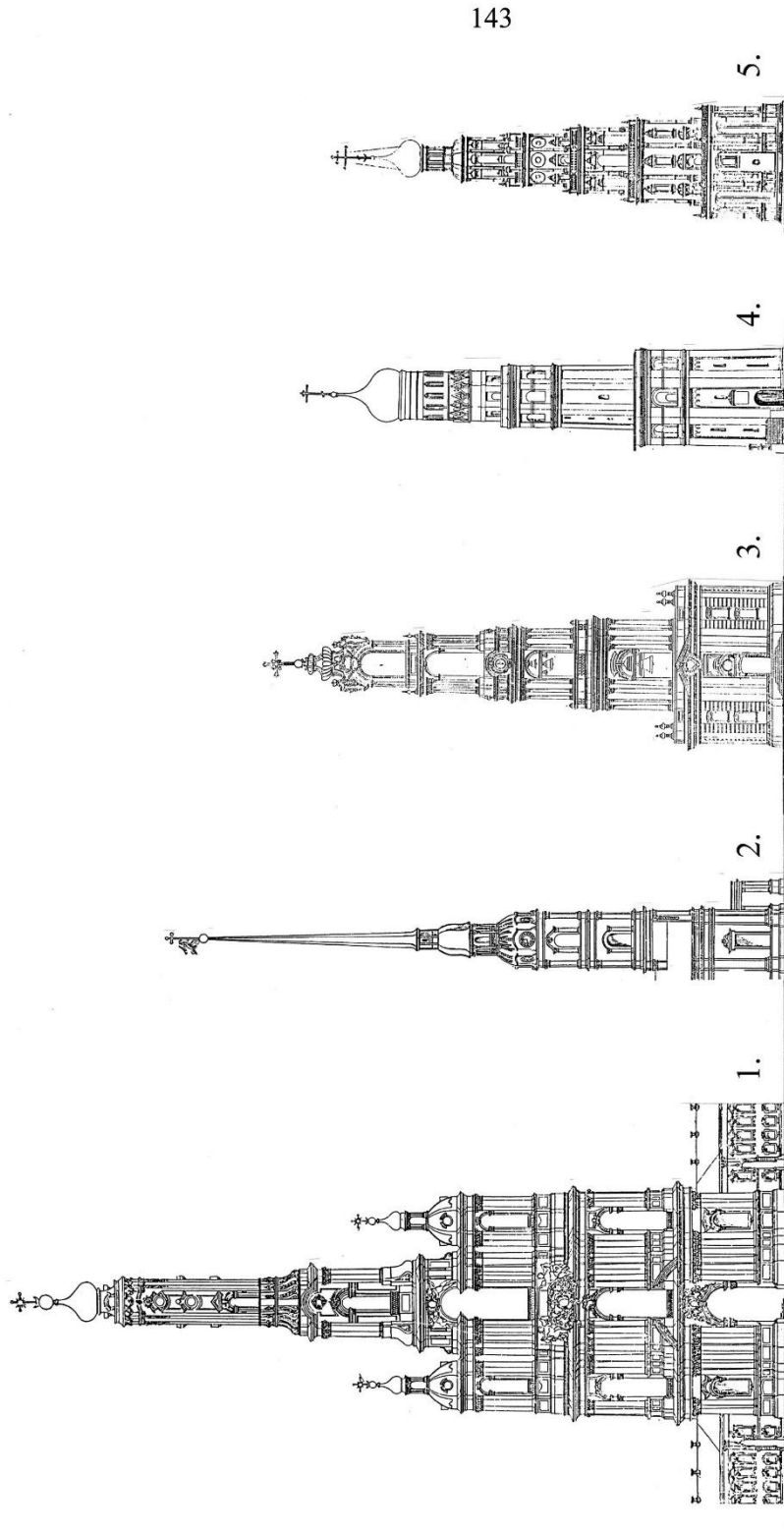
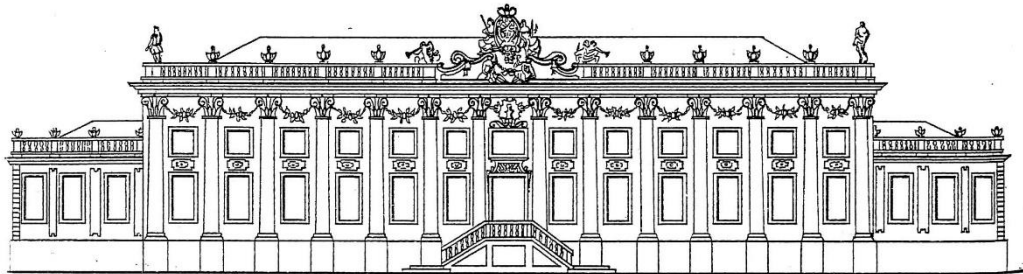
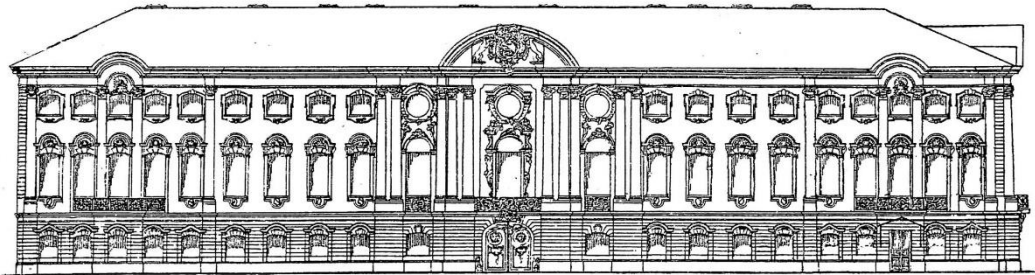

2

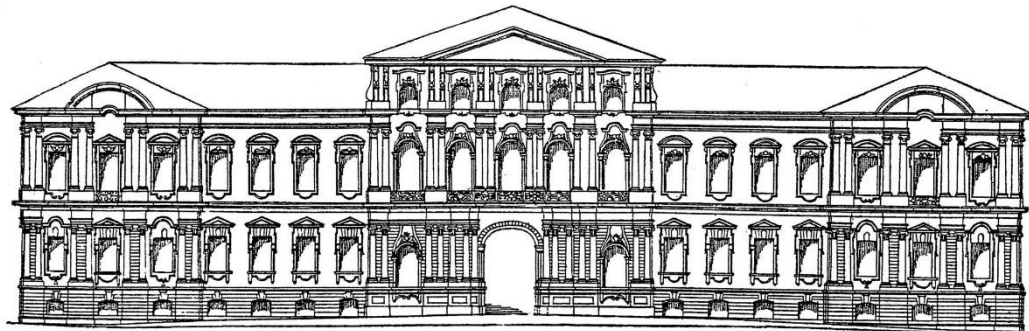

3

Рис. 134. Сравнение фасадов дворцовых построек Петербурга периода барокко: 1- “Зал торжествований” в Летнем саду, 1725 г.; 2- дворец Строганова, 1760 г.; 3- дворец Воронцова, 1750-е гг.



Рис. 135. Сравнение фасадов дворцов Строганова и Воронцова в Петербурге. Показано 3-частное деление фасада и использование в пластике стен колонн (заливка тоном) и пилястр (жирная линия)



Рис. 136. Многоярусные колокольни середины XVIII в. Типологический ряд. 4-ярусные: 1- Новоспасского монастыря в Москве, 1759 г., арх. И.В. Жеребцов; 2- Богоявленского собора в Костроме, 1776 г., арх. С.А. Воротилов (высота 64 м); 3- Вознесенская башня в Москве, проект, 1740-е гг., арх. Д.В. Ухтомский (высота 83 м); 5-ярусные: 4- Троице-Сергиевой лавры, 1770 г., арх. Д.В. Ухтомский (высота 84 м); 5- Киево-Печерской лавры в Киеве, 1731 г., арх. И.Г. Шедель (высота 76 м)

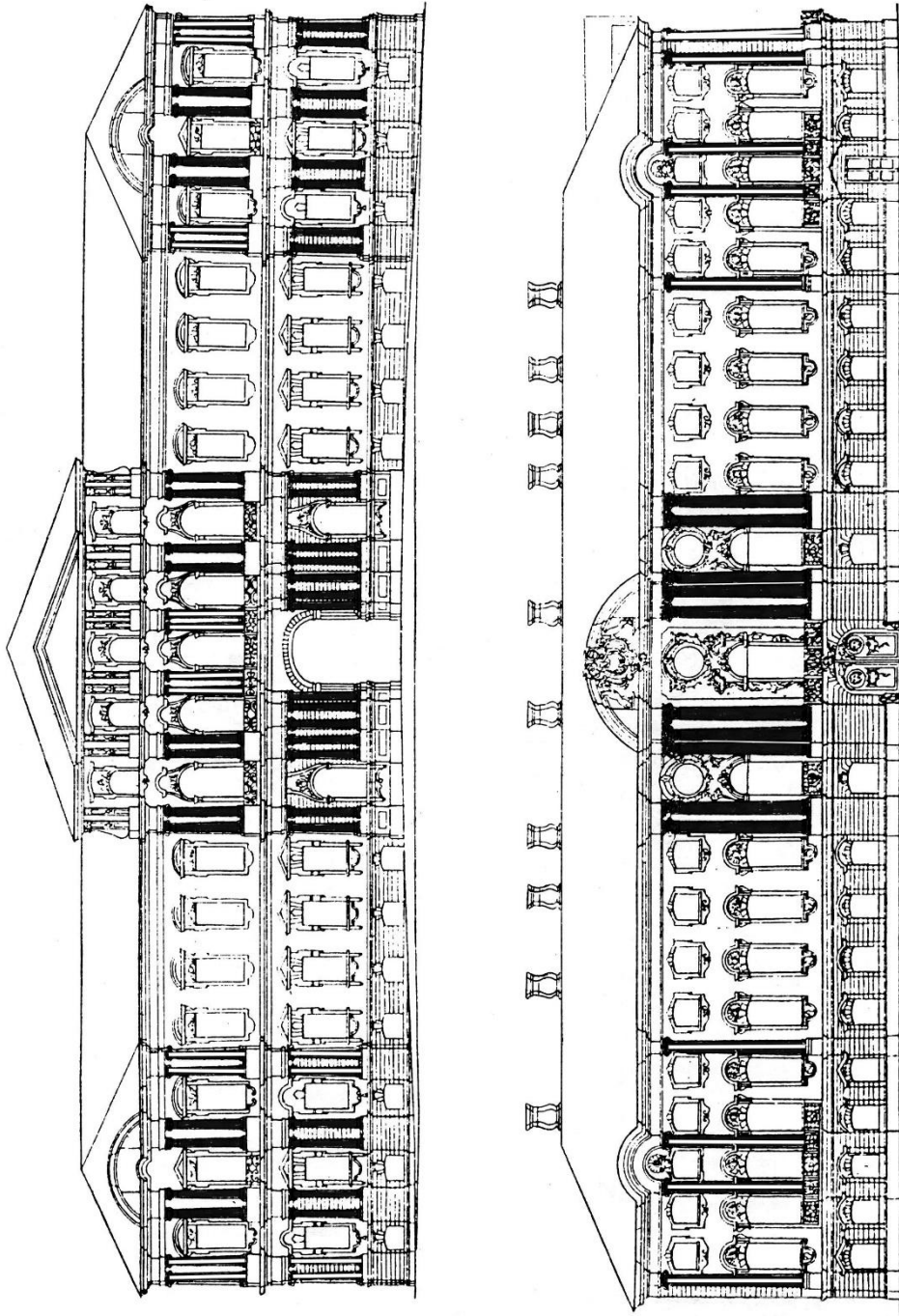

Рис. 137. 3-ярусные барочные колокольни середины XVIII в.: 1- Троице-Сергиевой лавры, проект, 1740 г.; 2- Пятницкой церкви в Москве, 1744 г.; 3- соборная колокольня в Твери, 1750-е гг.; 4- церкви Троицы в Серебряниках в Москве, 1764 г.

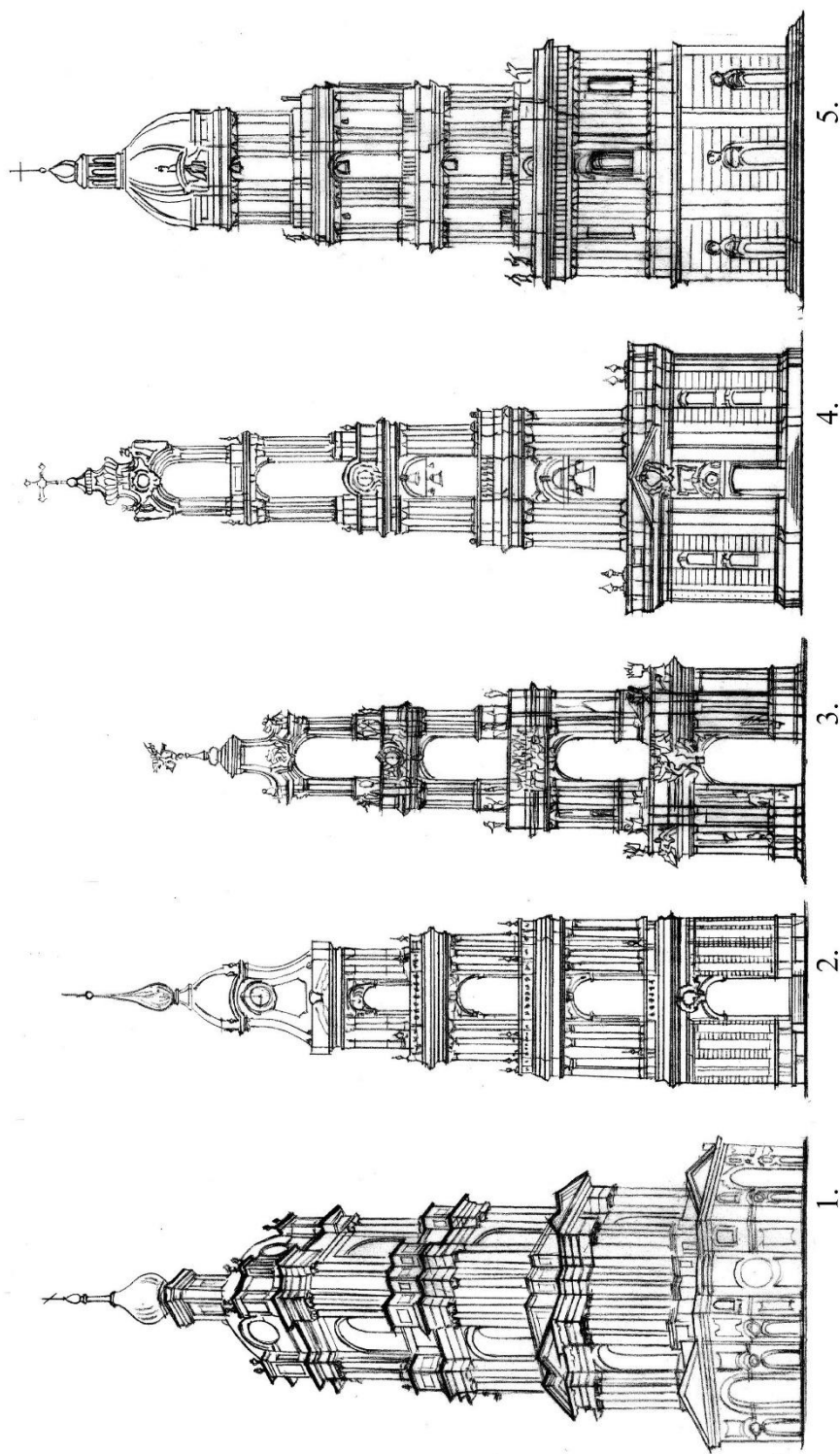

Рис. 138. Крупнейшие колокольни со шпильми первой трети XVIII в.: 1- церковь Архангела Гавриила (Меншикова башня) в Москве, 1707 г., арх. И.П. Зарудный; 2- Петропавловский собор в Петербурге, 1733 г., арх. Д. Трезини. Высота 122 м.; 3- церковь Рождества в Петербурге, 1737 г., арх. М.Г. Земцов. Масштаб общий

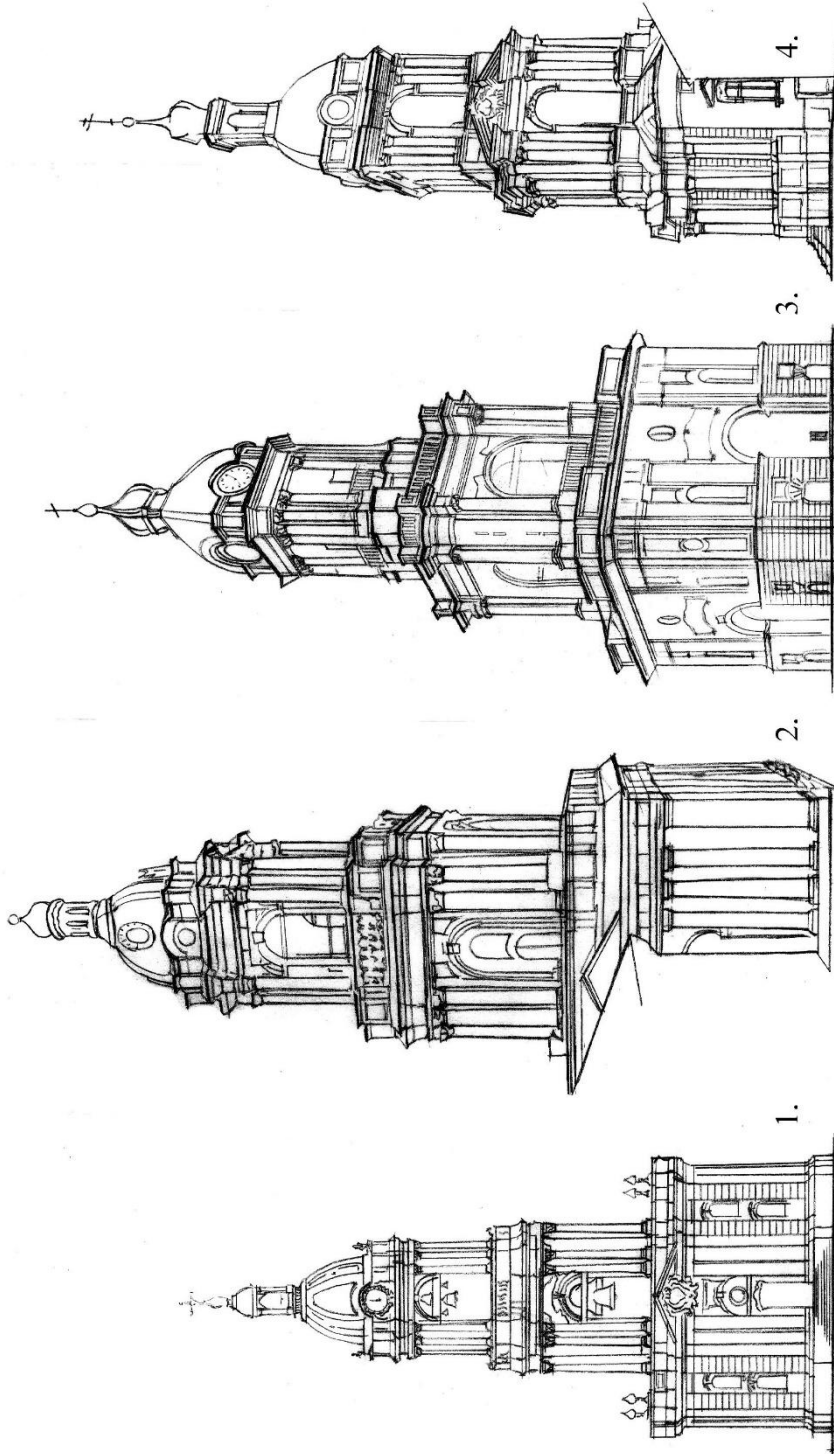

«Аничков дворец» арх. М.Г. Земцов  
1741 г.

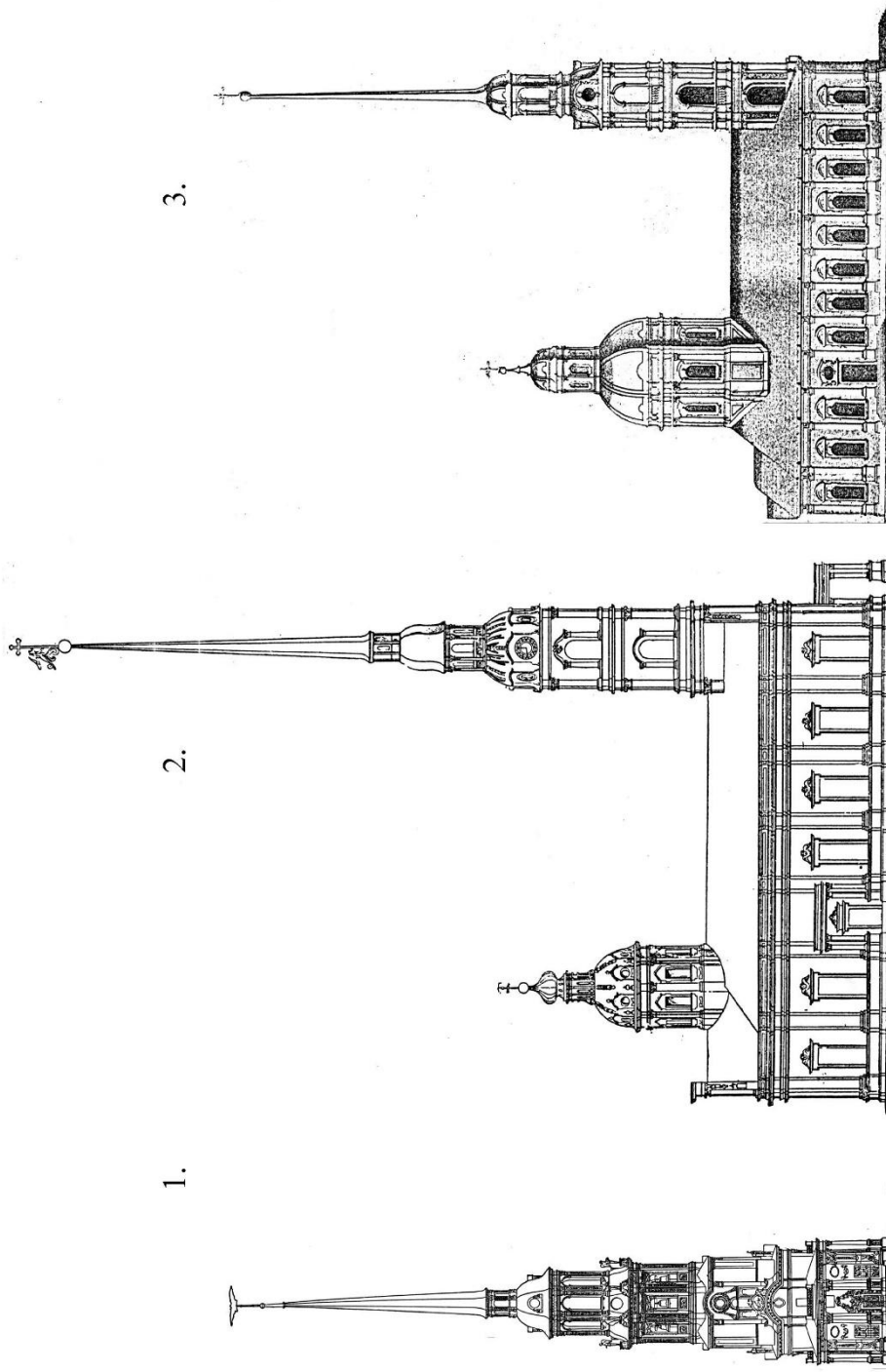
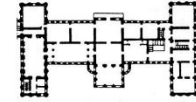
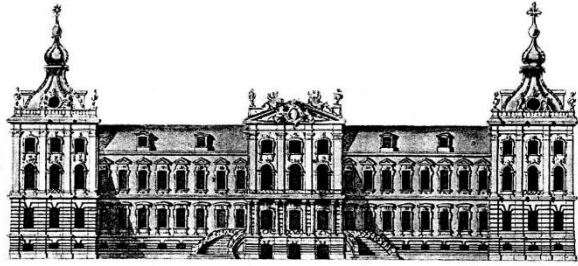
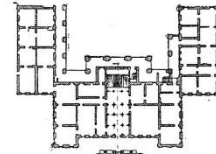
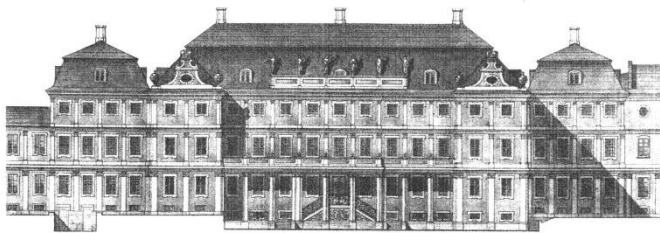

«Дворец Меншикова» арх. М. Фонтана, Г. Шедель  
1710-1714 гг.

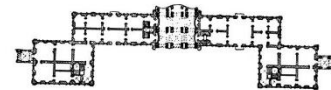

«Дворец в Стрельне» арх. Н. Микетти, П. Усов.  
ск. 1725 г.

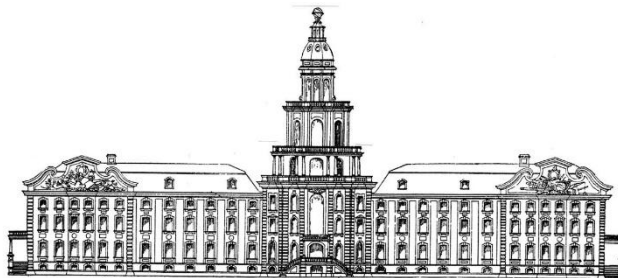

«Здание Кунсткамеры» арх. И. Магпарнови,  
Г. Киавери, М.Г. Земцов. 1718-1734 гг.

Рис. 139. Сравнение фасадов и планировок крышных общественных построек первой половины XVIII в. Типологический ряд



Рис. 140. Культовые постройки в творчестве архитектора С.И. Чевакинского. Переход от одноглавых церквей к пятиглавым и пятикупольным: 1 - проект Дворцовой церкви, 1740-е гг.; 2 - Владимирская церковь в Долицах; 3 - Никольский Морской собор, 1762 г.



1.

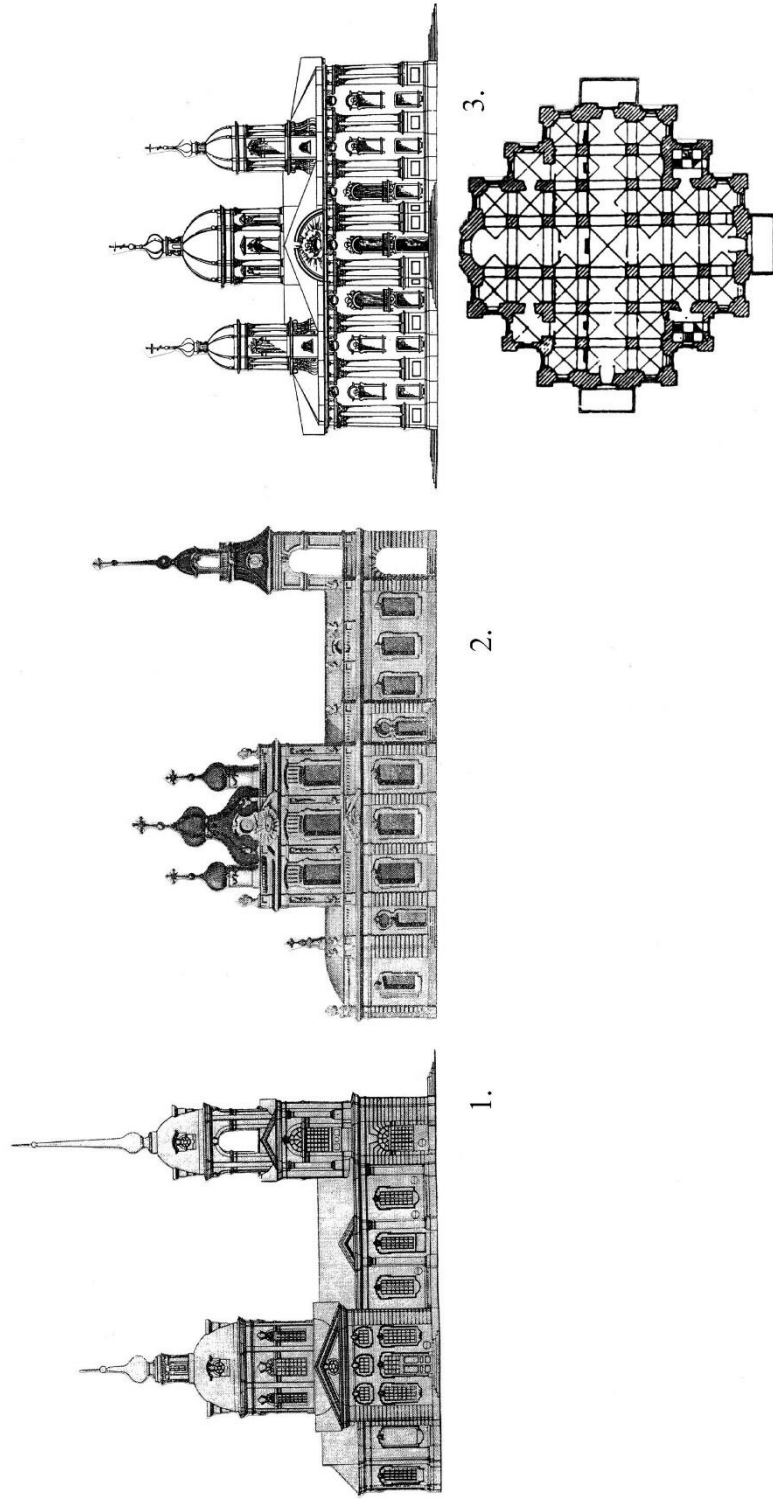
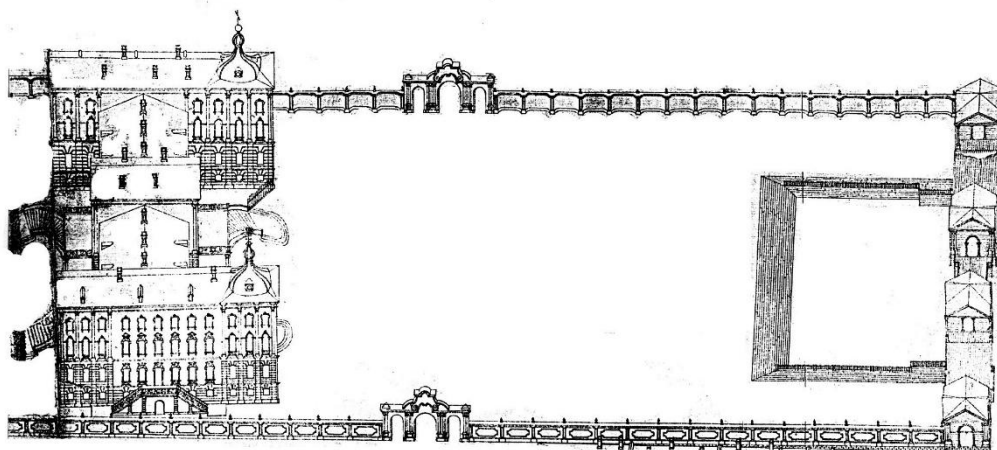
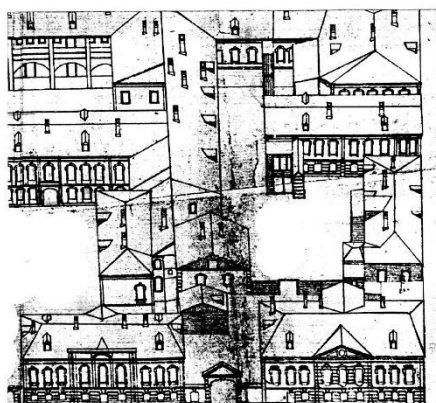

2.

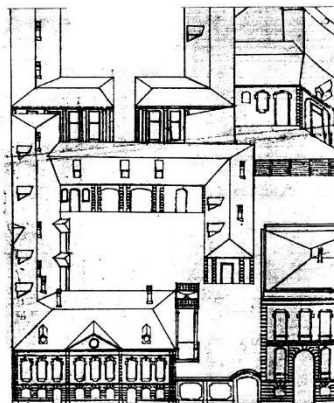

3.



Рис. 141. Усадебная застройка Петербурга первой половины XVIII в.: 1- Аничков дворец с гаванью, 2,3- рядовая сплошная жилая застройка по красным линиям на основе образцовых проектов





Рис. 142. Сравнение объемных композиций церквей с колокольнями XVII-XVIII вв. в Суздале. Церкви XVII в.: 1- Крестовоздвиженская, 2- Тихвинская; церкви XVIII в.: 3- Вознесенская, 1720 г., 4- Козьмодемьянская, 1725 г., 5- Никольская, 1739 г., 6- Антипиевская, 1745 г. Проявление барокко в усилении декора и силуэта колоколен

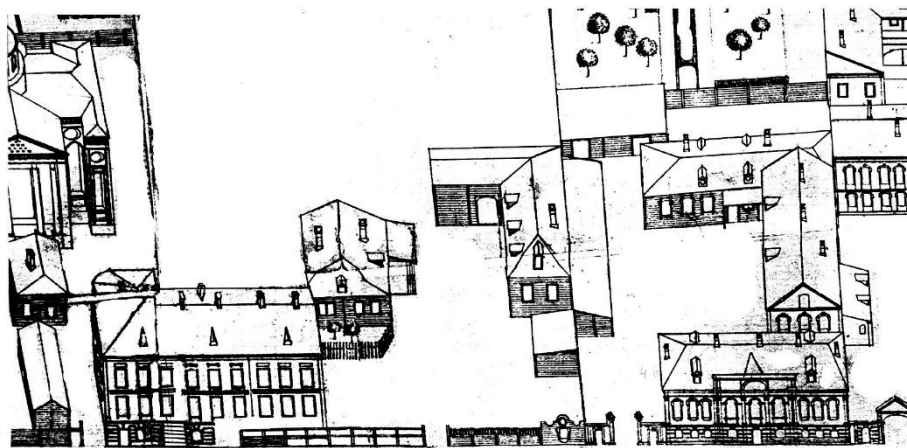

Рис. 143. Сравнение объемных композиций бесстолпных храмов в Суздале XVII-XVIII вв.: 1- Вознесенская, 1695 г., 2- Петропавловская, 1694 г., 3- Царевоконстантиновская, 1707 г., 4- Входеоерусалимская, 1707 г., 5- Знаменская, 1749 г., 6- Богоявленская, 1781 г. Проявление барокко в усилении декора фасадов, силуэта барабанов глав и покрытия



2

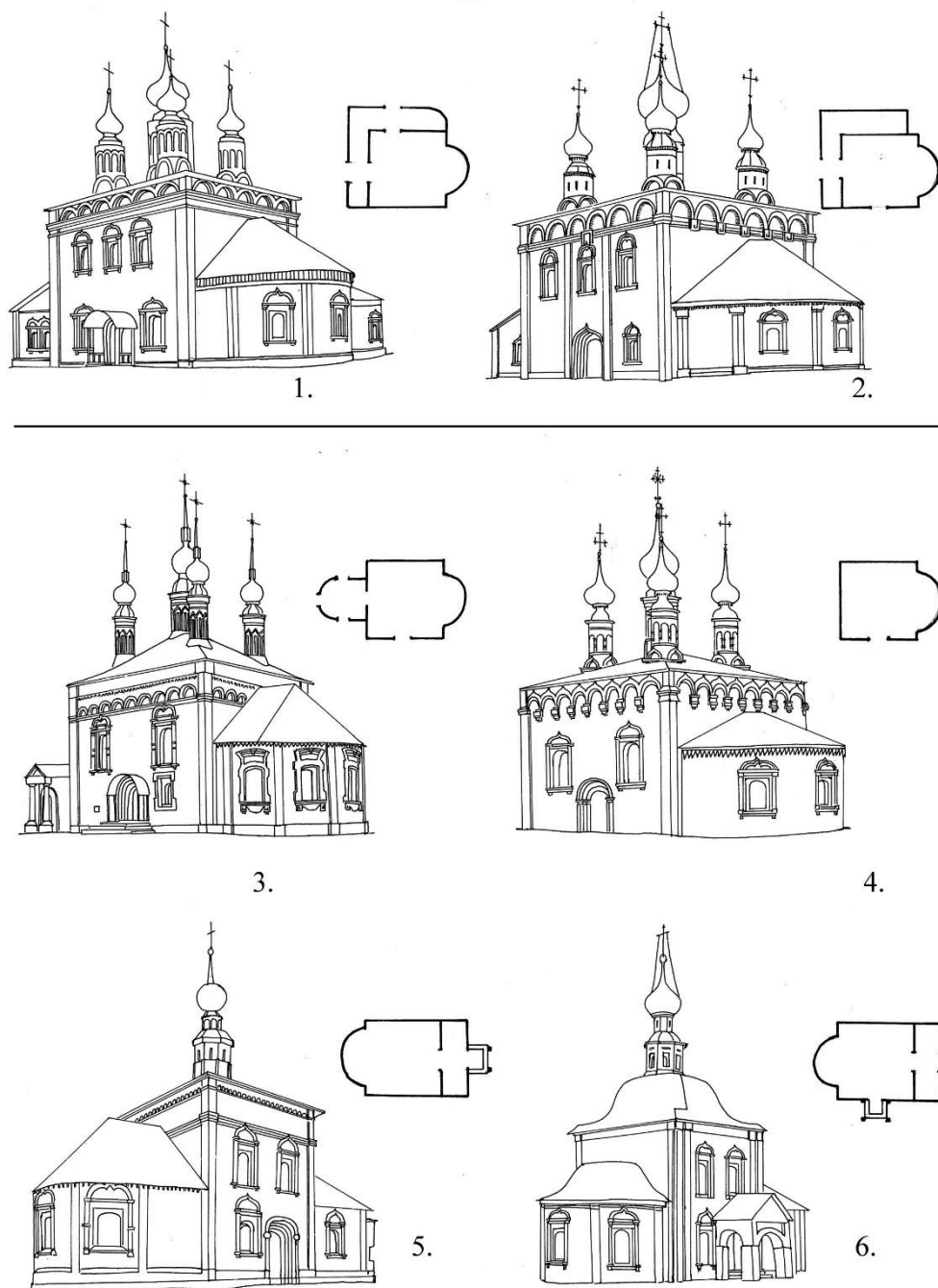
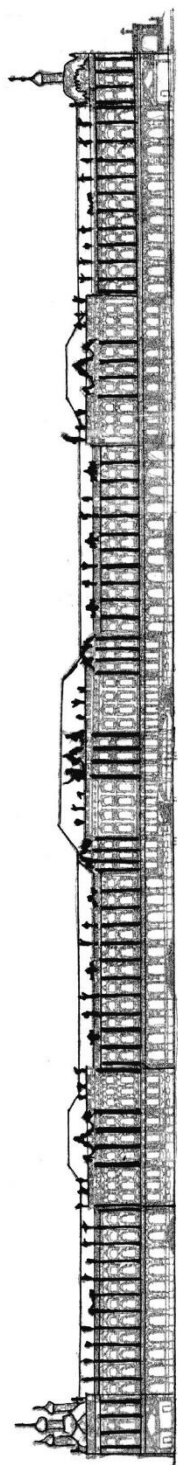
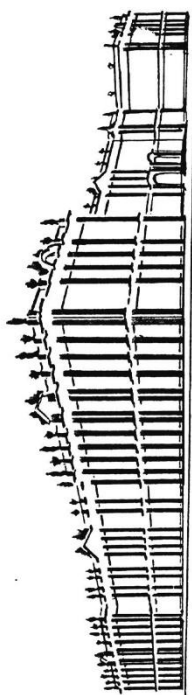
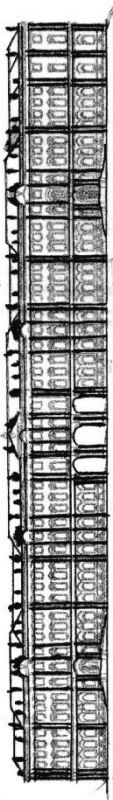

1

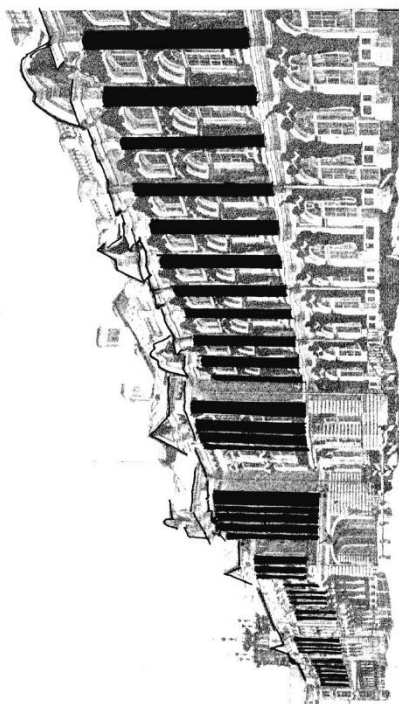
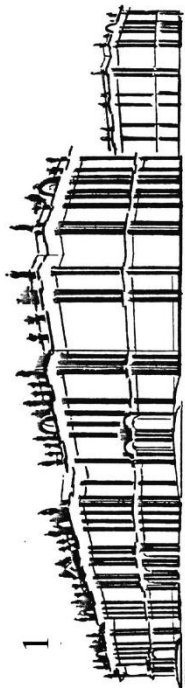

2

Рис. 144. Зимний (1) и Царскосельский (2) дворцы. Анализ композиционного разнообразия включения колонн в построении фасадов



Рис. 145. Сравнение южного фасада Зимнего дворца по проектам арх. Ф. Растрелли: 1- вариант 1753 г., 2- осуществленный вариант, 1762 г. Укрупнение главных членений фасада при сохранении общей симметрии построения на основе трех ризалитов и менее выраженной силуэтности

## 7. АРХИТЕКТУРА ВТОРОЙ ПОЛОВИНЫ XVIII-ПЕРВОЙ ТРЕТИ XIX ВЕКОВ





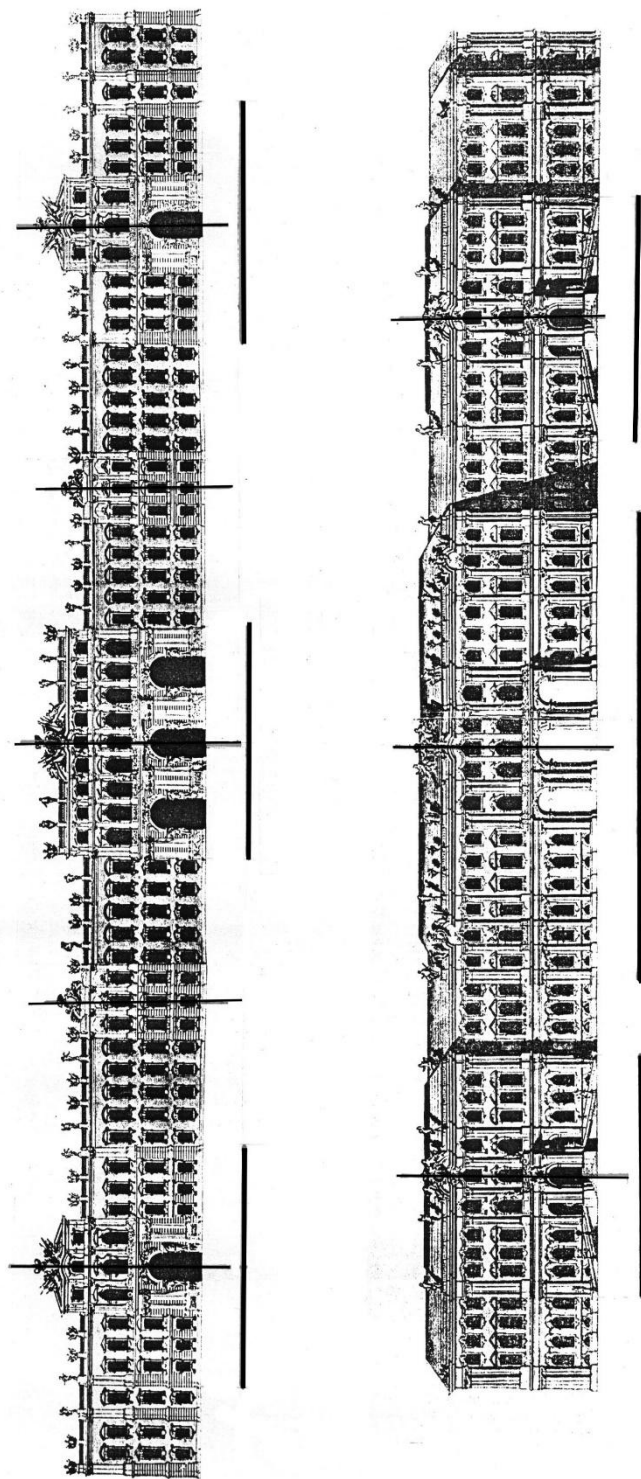

Рис. 146. Сравнение дворца в Павловске (арх. Ч. Камерон, 1786 г.) с виллой Триссино (арх. А. Палладио, 1553 г.) как образца планировки основного здания с центральным круглым залом и общего 3-частного пространственного построения. Масштаб общий



Рис. 147. Сравнение плана и разреза Павловского дворца (внизу) с виллой Альмерико - Ротонда (вверху) как прямого аналога подражания: центральный купольный зал, выявленный в симметричной объемной композиции здания. Масштаб общий



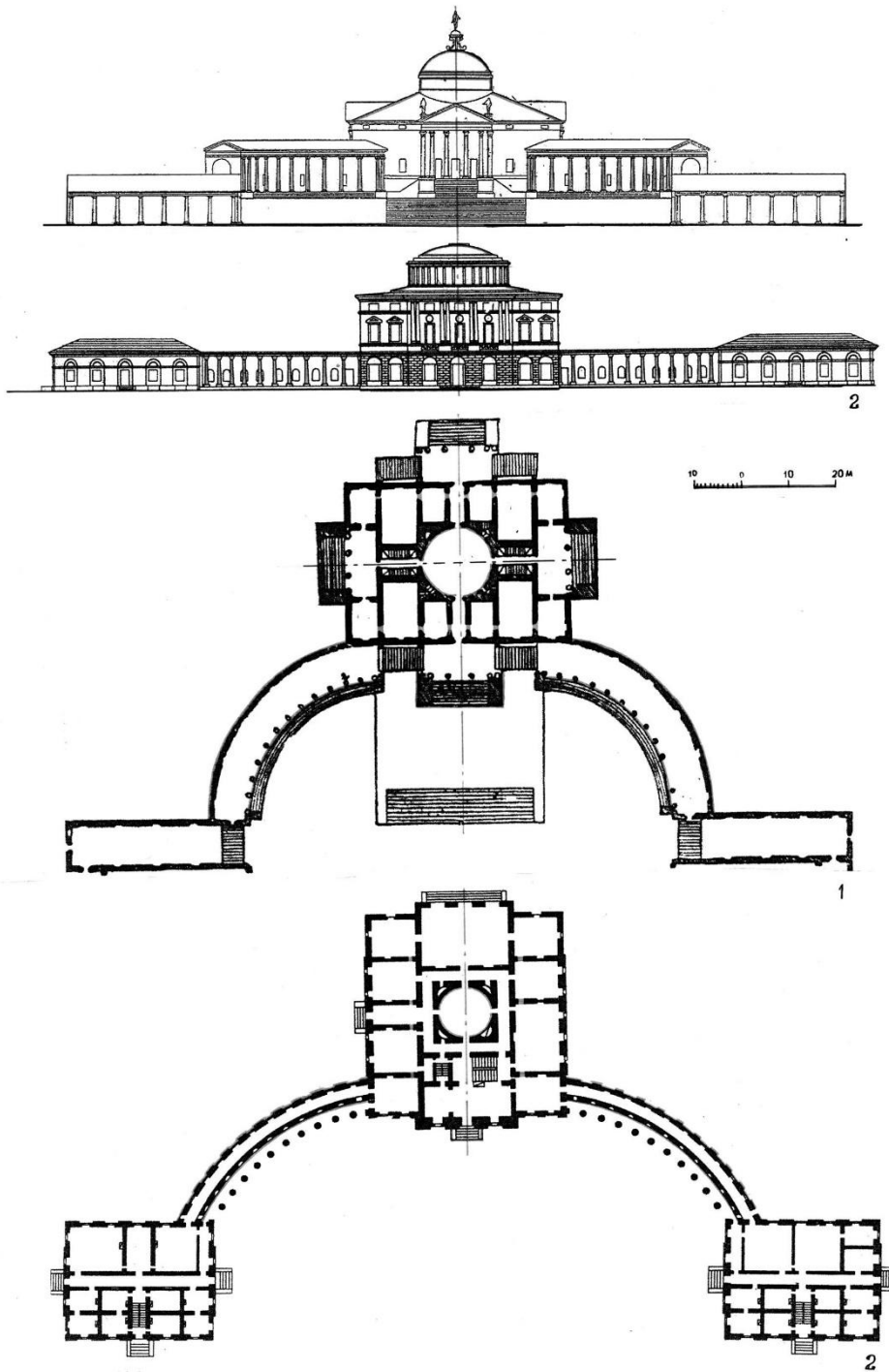

Рис. 148. Сравнение фасадов и планов павильона "Храм Дружбы" в Павловске (арх. Ч.Камерон, 1782 г.) и античных храмов - рогонд. Типологический ряд. Масштаб общий

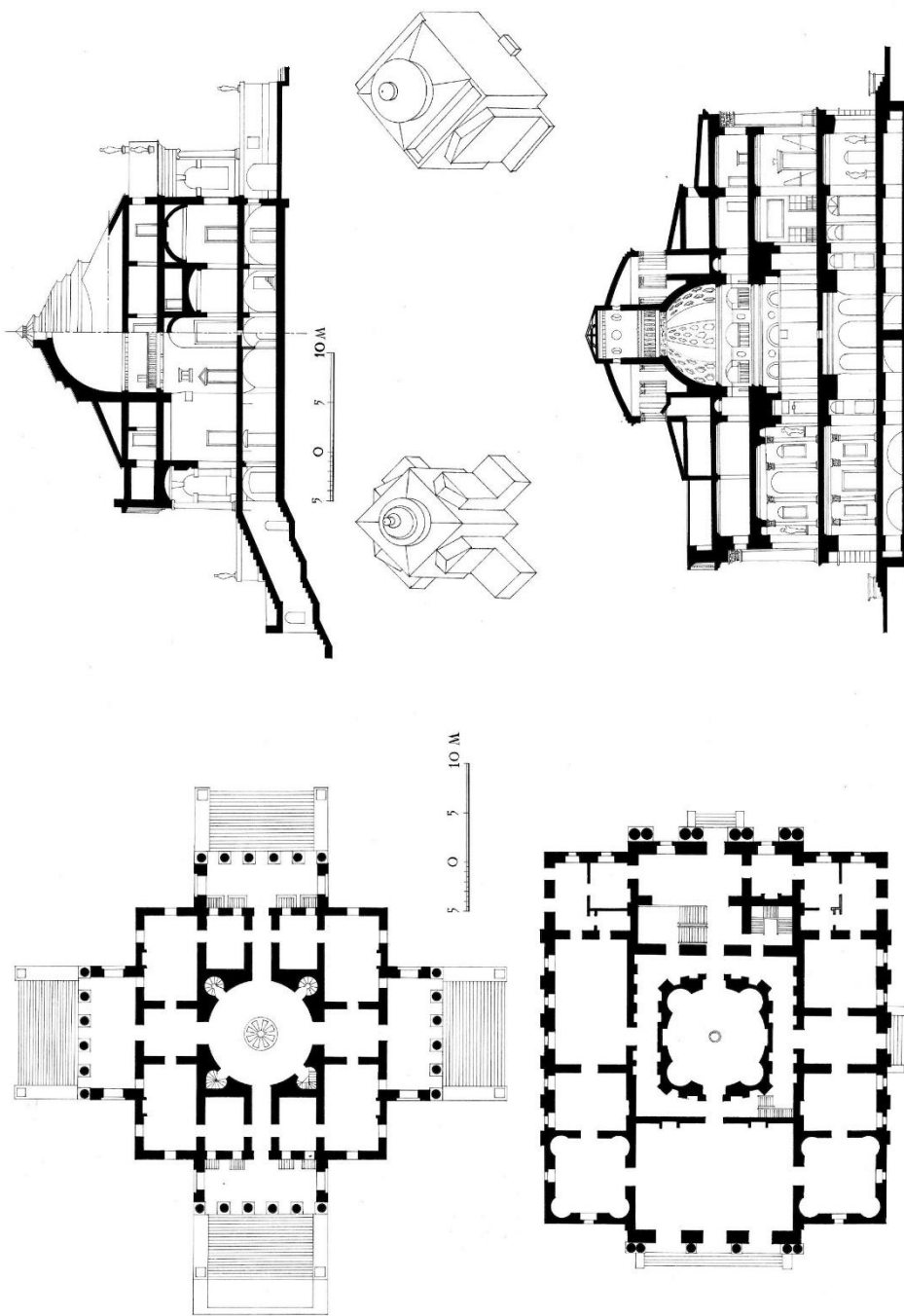

Рис. 149. Комплекс Камероновой галереи в Царском Селе. Архитектурные картины

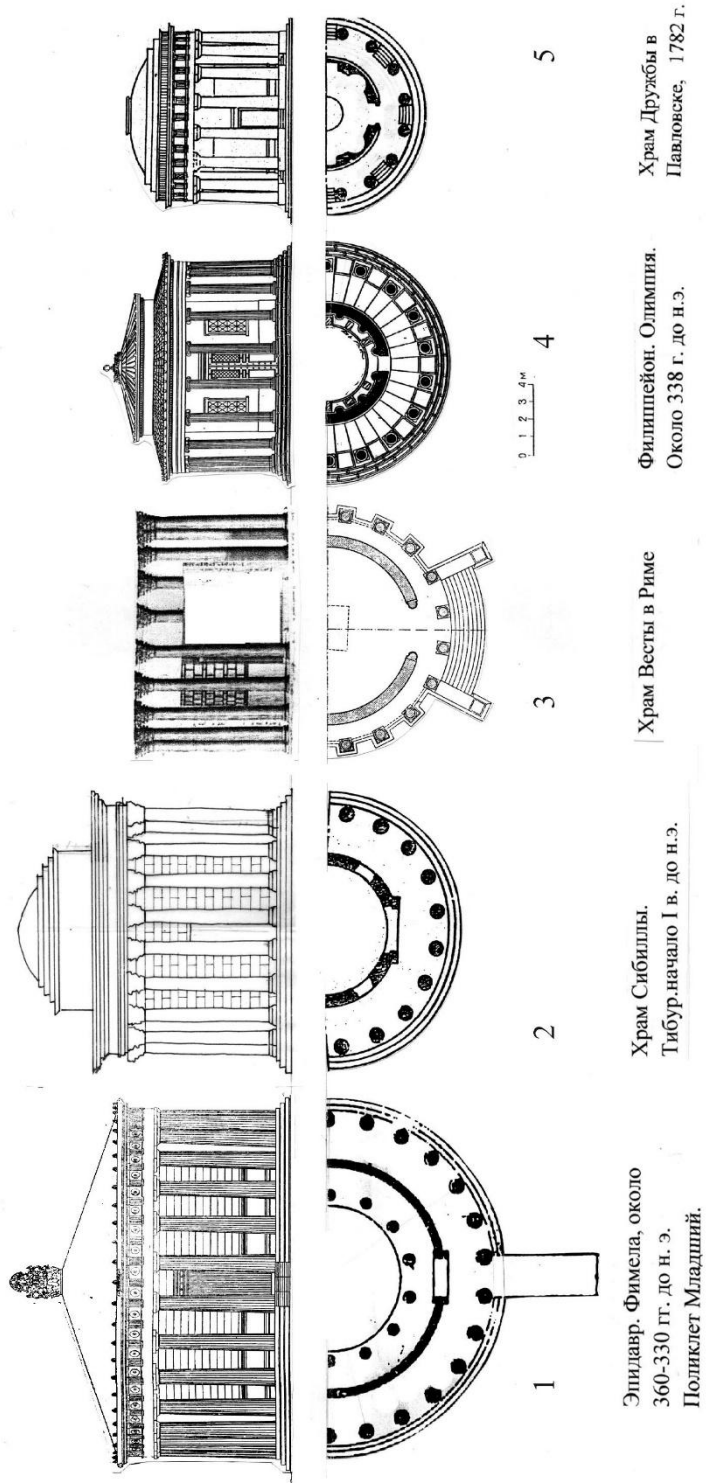

Рис. 150. Сравнение капителей колонн Камероновой галереи (2) и Эрехтейона (1) (вверху). Выявлено подобие рисунка волот. Сравнение ордеров Камероновой галереи, Эрехтейона и канонических ордеров (дорического и ионического) по Виньоле

ДВОРЕЦ В ПАВЛОВСКЕ

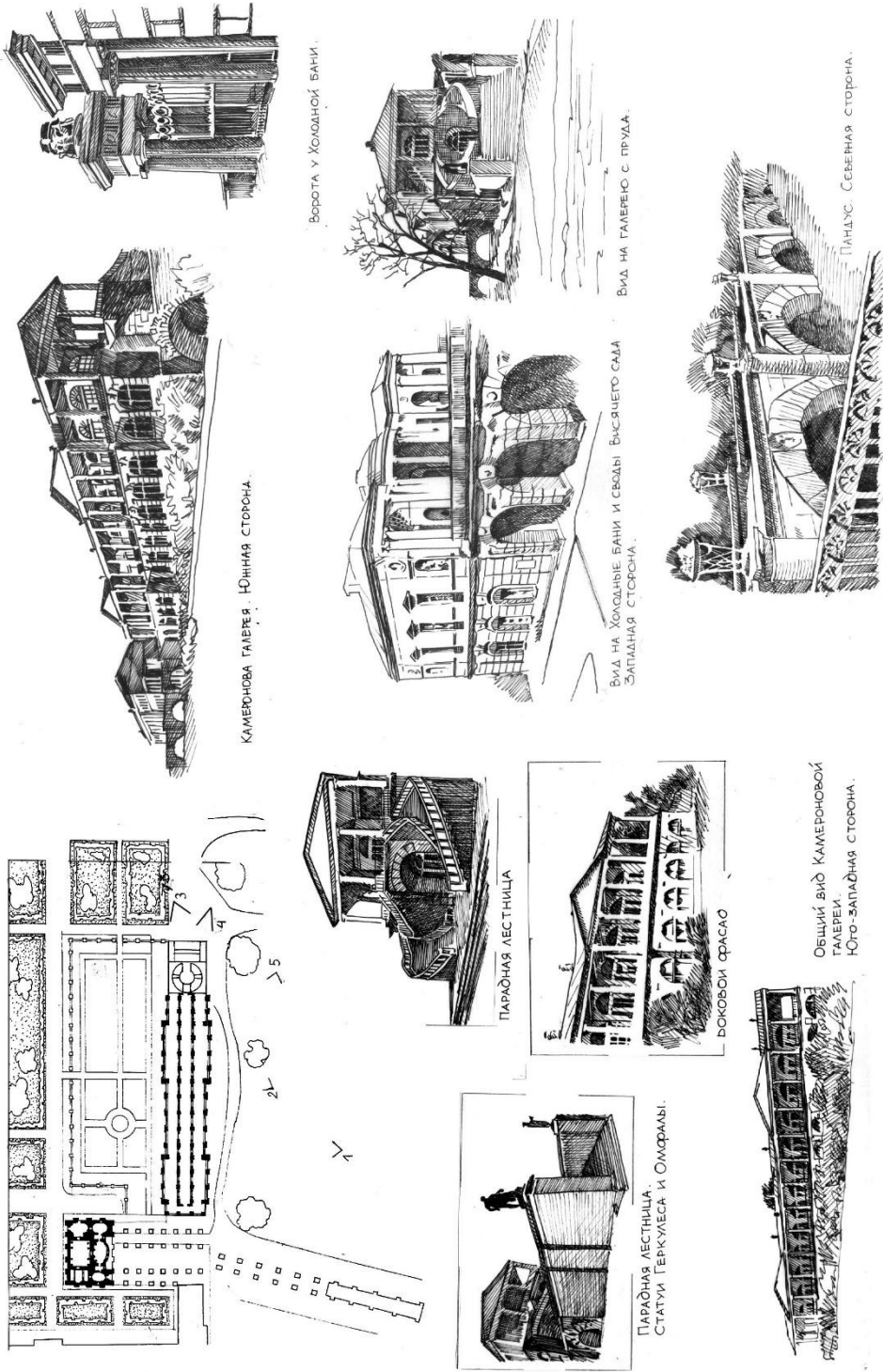

ДОМ С.С. ГАГАРИНА

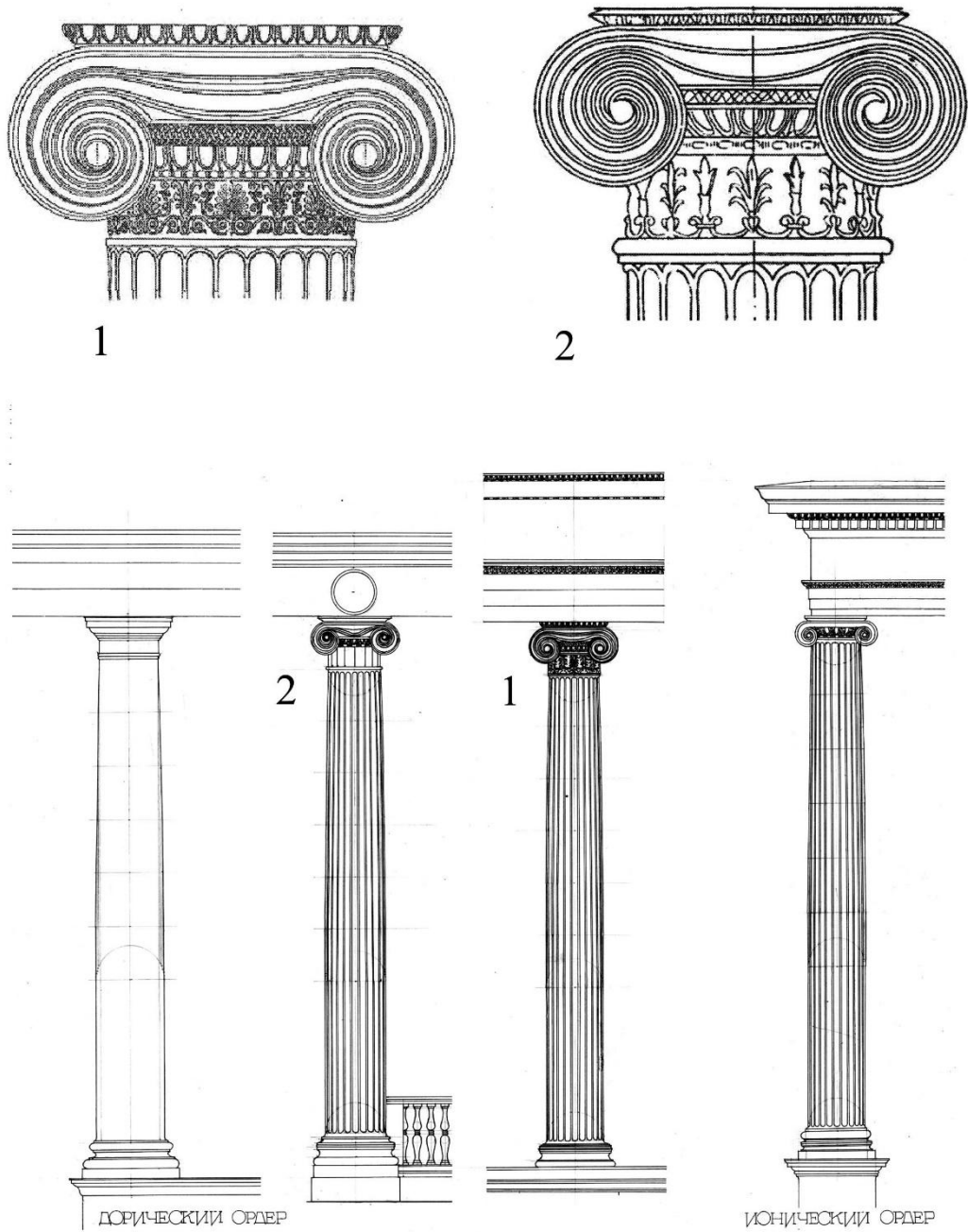
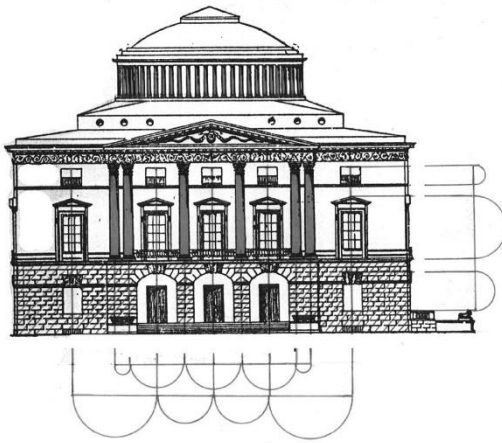

Рис. 151. Сравнение императорского дворца в Павловске и дома С.С. Гагарина в Москве. Выявлены аналогии в планировке и объемном построении здания: центральный двухсветный зал, анфиладная система парадных комнат, квадратная форма плана здания



ПРОЕКТ ТРИУМФАЛЬНЫХ ВОРОТ НА ПЕШЕРГОВСКОЙ ДОРОГЕ В ПЕШЕПУРГЕ. 1814г.

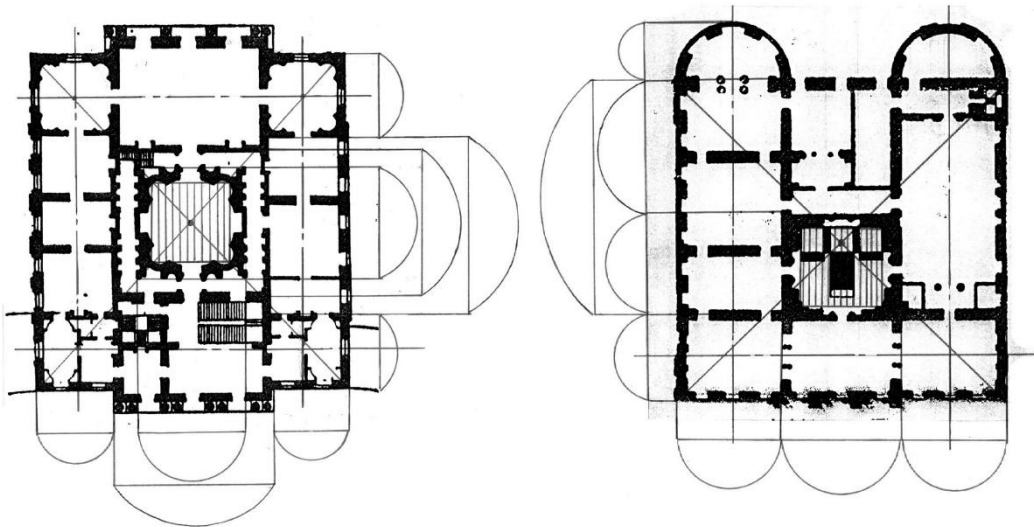
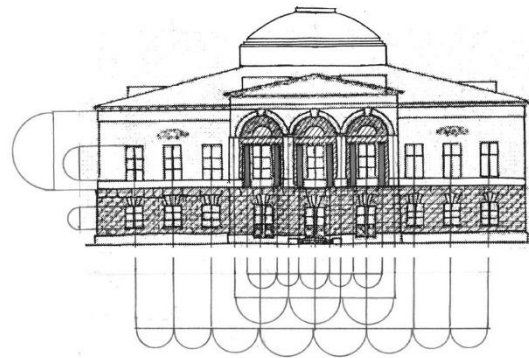
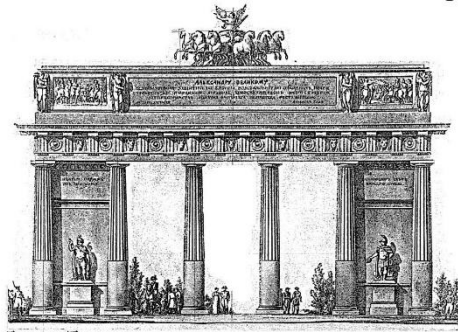
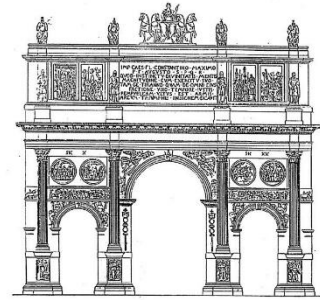

АРКА КОНСТАНТИНА В РИМЕ 315г. до н.э.

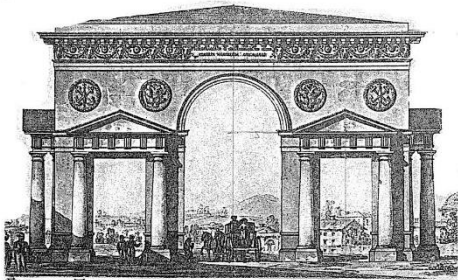

ПРОЕКТ ТРИУМФАЛЬНЫХ ВОРОТ В ЧЕСТЬ ПОБЕД НА ЧЕРНОМОРСКОМ ПОВЕРЕШЬЕ 1791г.

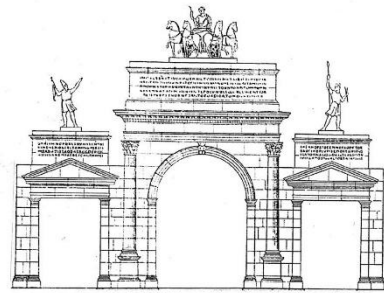

АРКА АВГУСТА НА РИМСКОМ ФОРУМЕ.

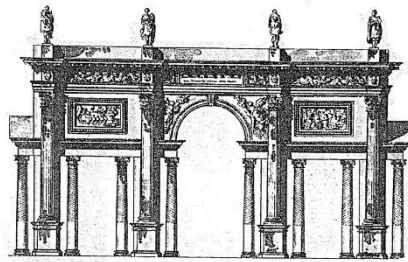

ПРОЕКТ ТРИУМФАЛЬНЫХ ВОРОТ В ЧЕСТЬ ПЕРЕХОДА А.В. СУВОРОВА ЧЕРЕЗ АЛПЫ. 1799г.



АРКА СЕПТИМИЯ СЕВЕРА.

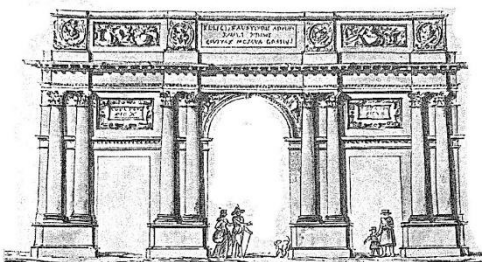

ПРОЕКТ ТРИУМФАЛЬНЫХ ВОРОТ В ЧЕСТЬ ПЕРЕХОДА А.В. СУВОРОВА ЧЕРЕЗ АЛПЫ. 1799г.



ПРОЕКТ ТРИУМФАЛЬНЫХ ВОРОТ ДЛЯ Г. БЕРТАМС В ЧЕСТЬ НАПОЛЕОНА. 1810г.

Рис. 152. Сравнение 3-пролетных триумфальных арок по проектам арх. Д. Кваренги (левый столбец) и античных римских арок как образцов (правый столбец)

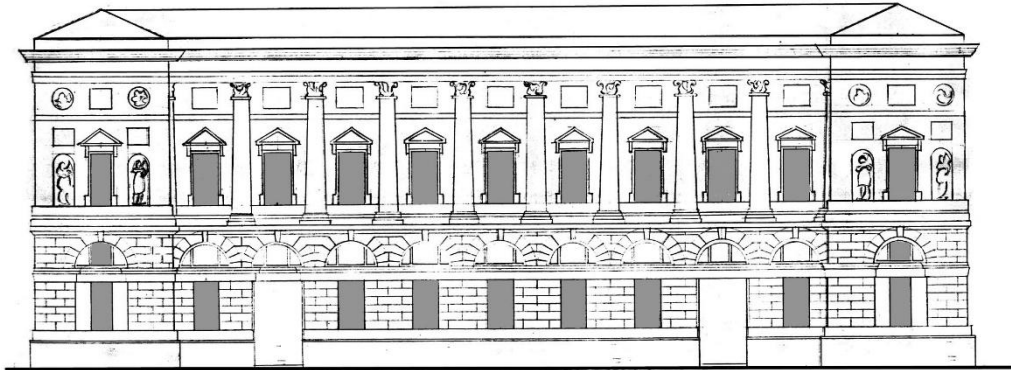

Эрмитажный театр

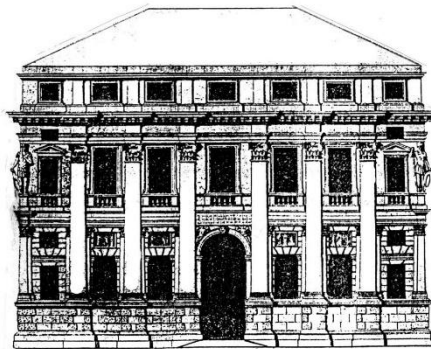

Палаццо Вальмарано

0 5 15 м

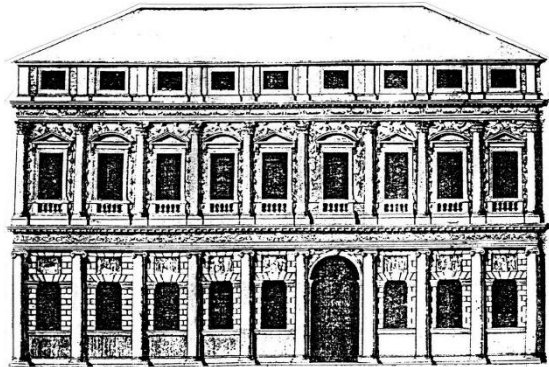

Палаццо Барбарано

Рис. 153. Эрмитажный театр в Петербурге (арх. Д. Кваренги, 1787 г.) и его прототипы - палаццо арх. А. Палладио XVI в. Масштаб общий

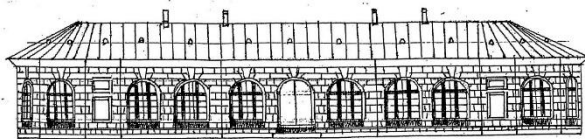

КРУГЛЫЙ РЫНОК 1790<sup>е</sup> г.

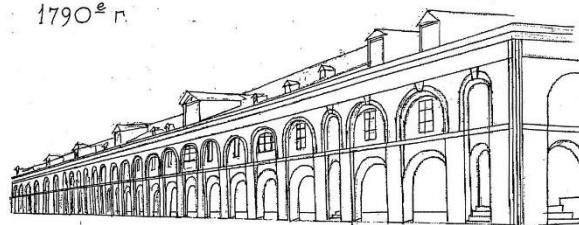

АНДРЕЕВСКИЙ РЫНОК 1789-1790 г.



МАЛЫЙ  
ГОСТИНЫЙ ДВОР  
1790<sup>е</sup> г.

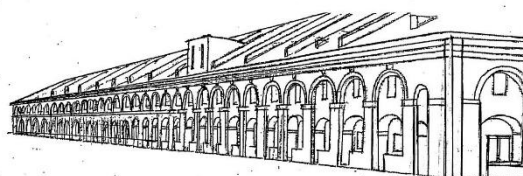

НИКОЛЬСКИЙ РЫНОК 1788-1789 г.

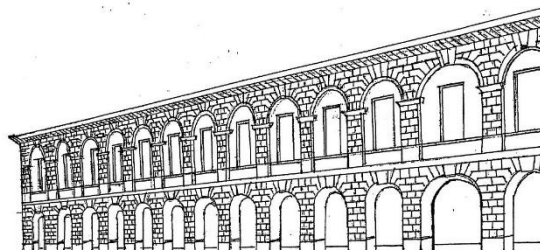

НОВОБИРЖЕВОЙ ГОСТИНЫЙ ДВОР  
НАЧ. 19 в.

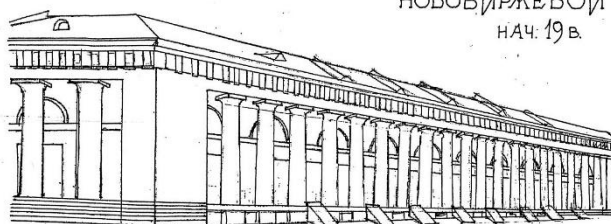

ЯМСКОЙ РЫНОК 1817-1819 г.

Рис. 154. Рынки петербурга конца XVIII - начала XIX вв. Сравнение разнообразных построений фасадов. Использование рисунков по фотографиям



Рис. 155. Рынки Петербурга конца XVIII - начала XIX вв. Сравнение планов. Типологический ряд. Масштаб общий





Рис. 156. Сравнение построения фасадных одно-двухъярусных ячеек открытых галерей торговых зданий Москвы, Петербурга и Н.Новгорода

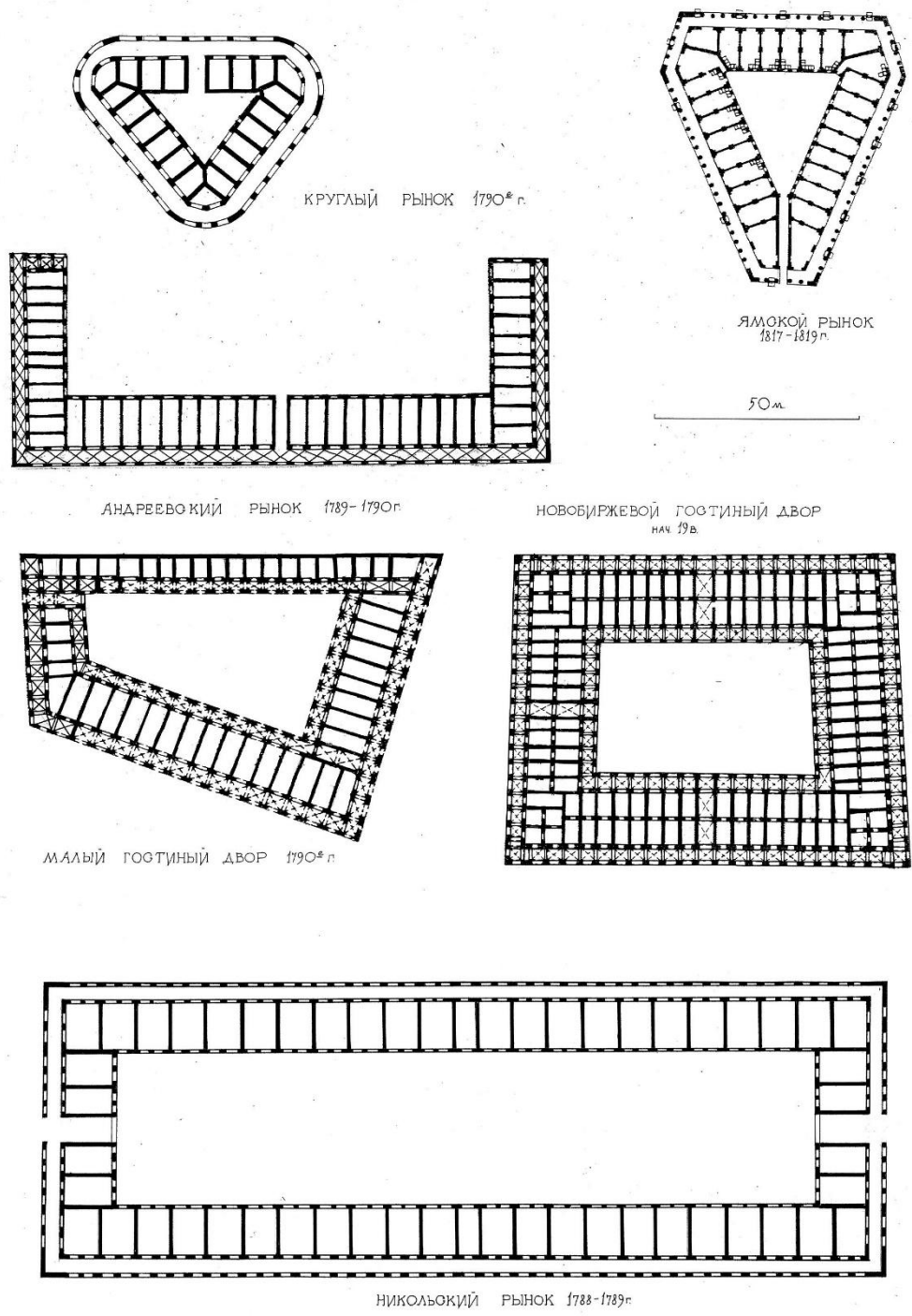

СИТУАЦИОННЫЙ ПЛАН

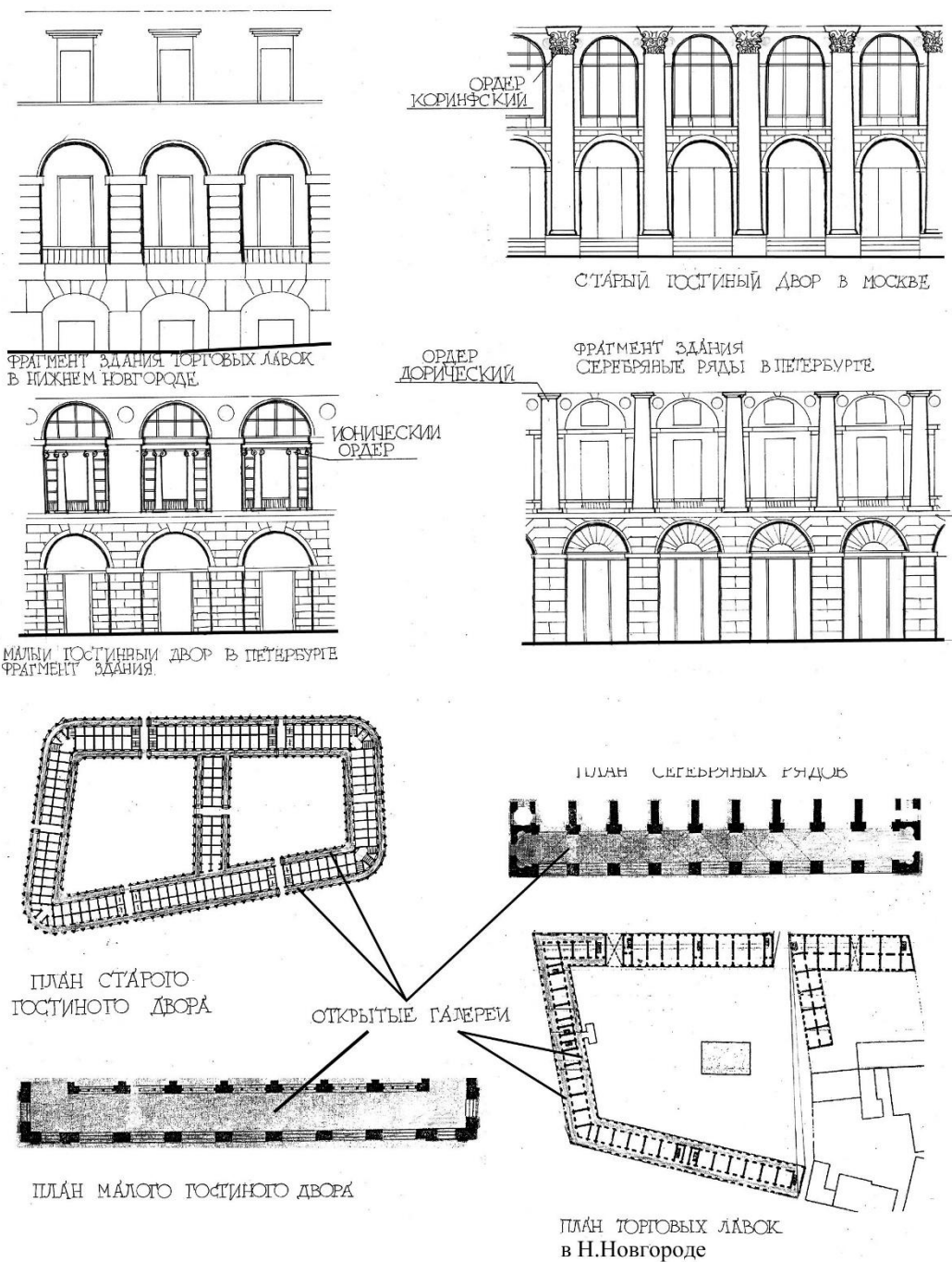
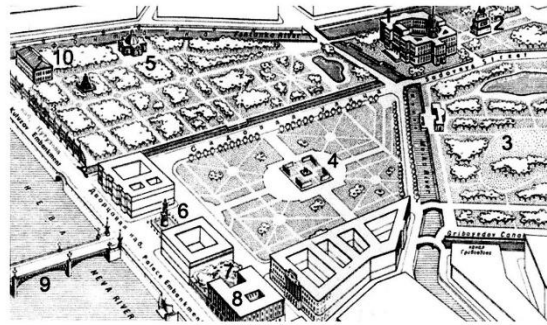
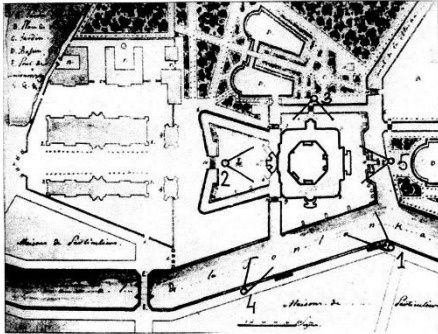
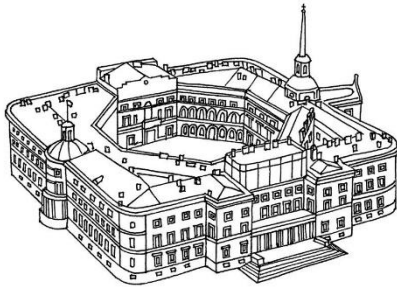

ВИД СВЕРХУ

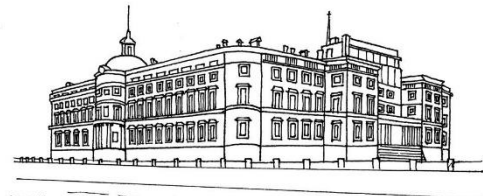

1. ВИД СО СТОРОНЫ р. ФОНТАНКИ

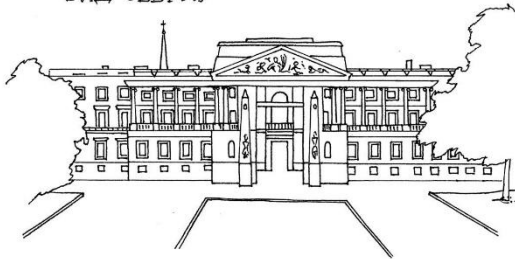

2. ВИД НА ЮЖНЫЙ (ГЛАВНЫЙ) ФАСАД

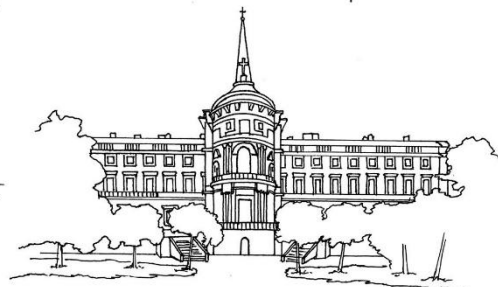

3. ВИД НА ЗАПАДНЫЙ ФАСАД

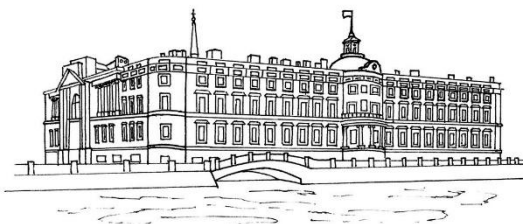

4. ВИД НА ВОСТОЧНЫЙ ФАСАД



5. ВИД НА СЕВЕРНЫЙ ФАСАД

Рис. 157. Михайловский замок в Петербурге. Архитектурные картины.  
Рисунки по фотографиям



Рис. 158. Михайловский замок в Петербурге. Пропорциональный анализ фасада на основе квадратов



Рис. 159. Сравнение планировок крупных общественных зданий с внутренними парадными дворами: Михайловский замок, 1801 г. (вверху); Академия художеств, 1788 г. (в центре); Зимний дворец, 1762 г. (внизу). Масштаб общий

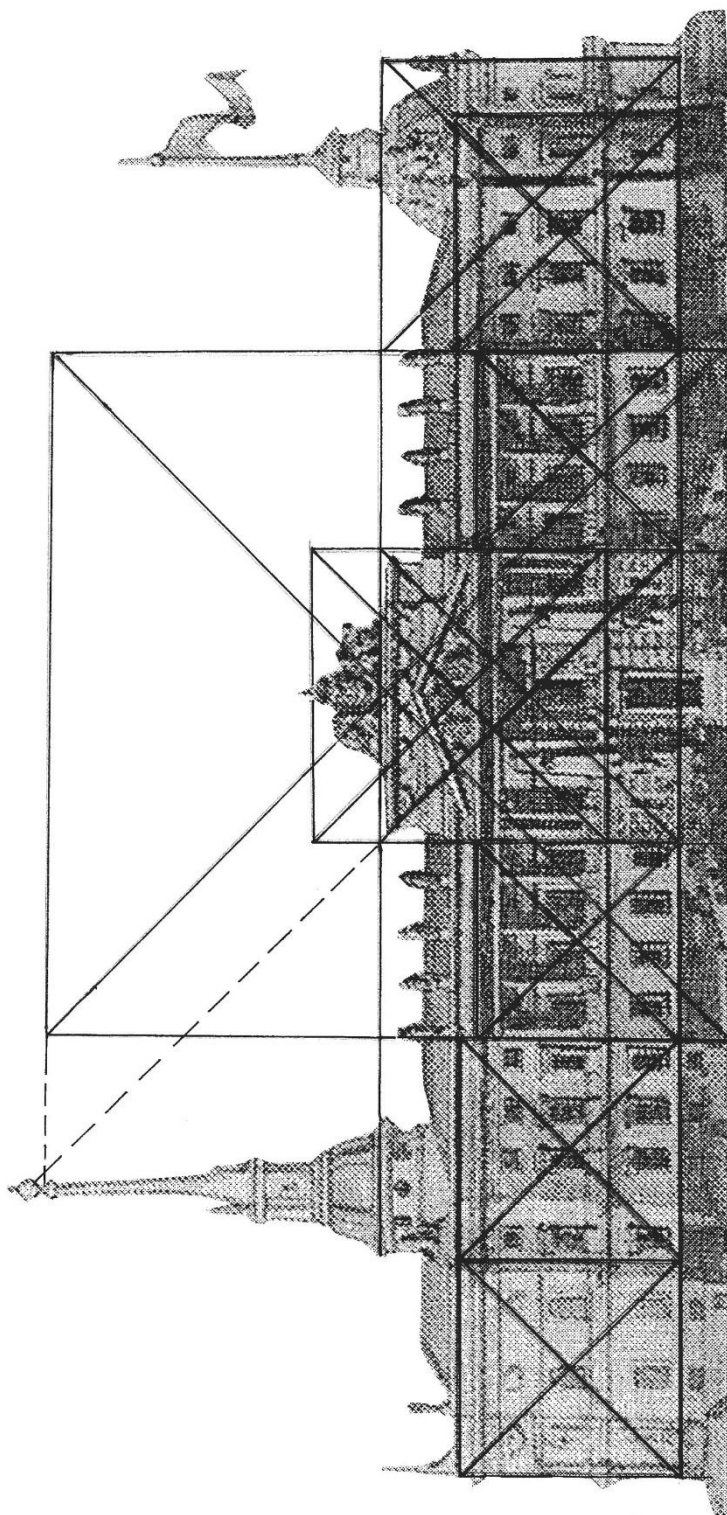

Анализ планировки залов Михайловского замка

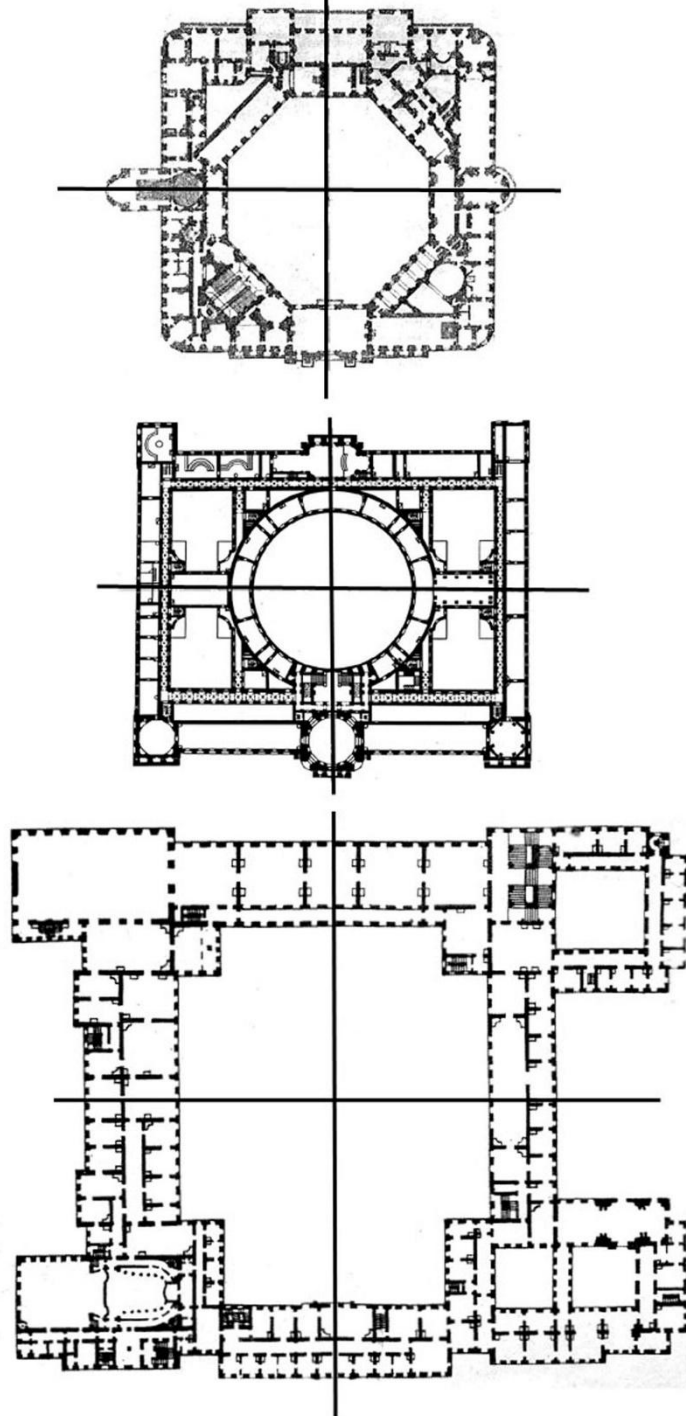
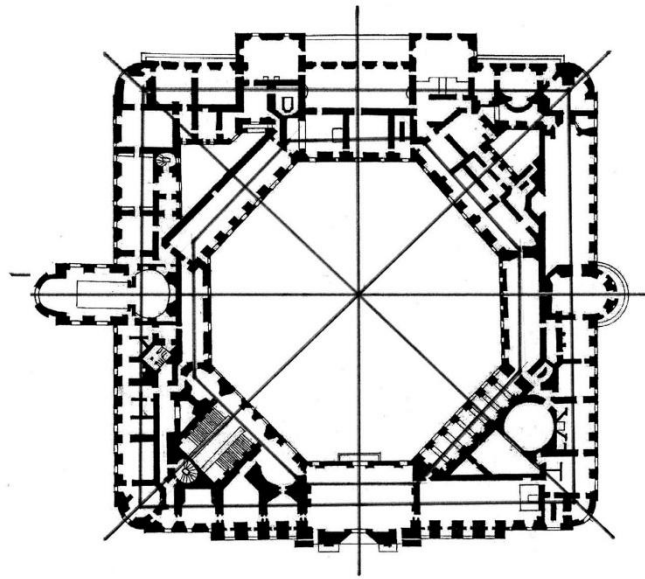

Рис. 160. Михайловский замок в Петербурге. Анализ планировки парадного второго этажа (вверху). Анализ назначения помещений (жилые и парадные). Выявлены парадные залы музейно-выставочного назначения



ДОМ ДЕМИДОВА НА УЛ. ГОРОХОВАЯ

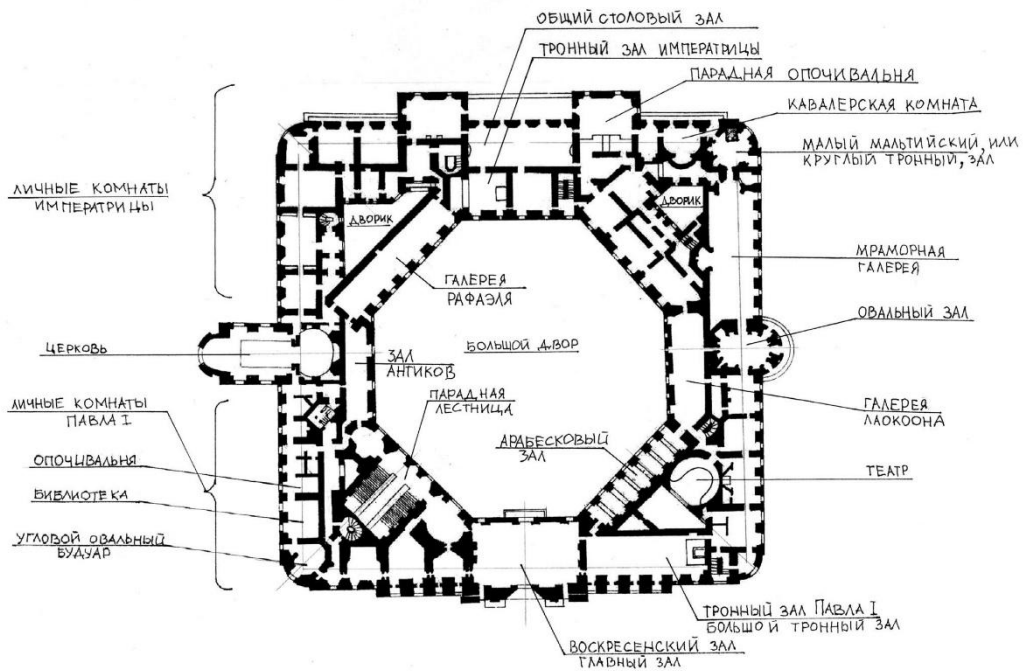

ДОМ ГУБИНА НА ПЕТРОВКЕ



ДОМ ТАЛЫЗИНА НА ВОЗДВИЖЕНКЕ

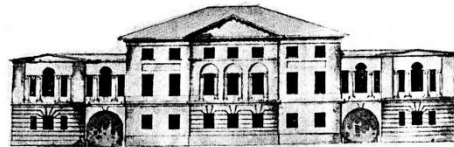

ДОМ БАХМЕТЬЕВА

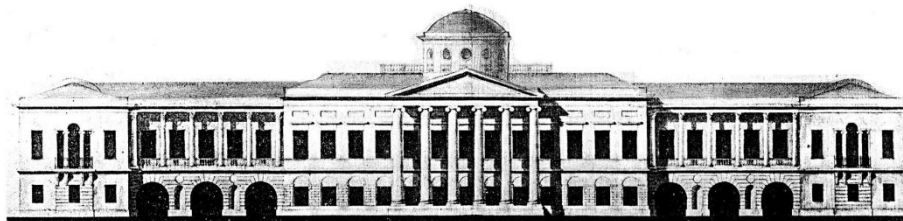

ДОМ ДОЛГОРУКИХ НА ПЕРЕЧИСТЕНКЕ

Рис. 161. Сравнение композиций 3-частного типа усадебных домов в Москве конца XVIII в. Типологический ряд. Масштаб общий

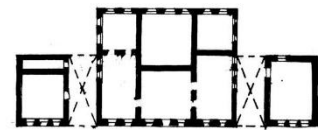
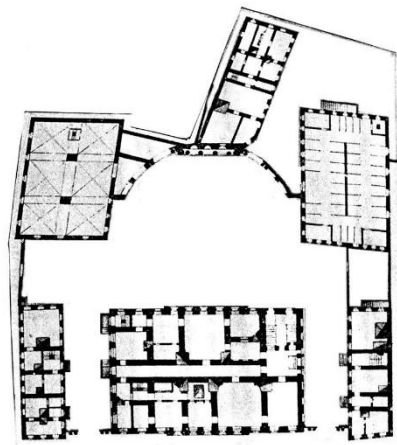
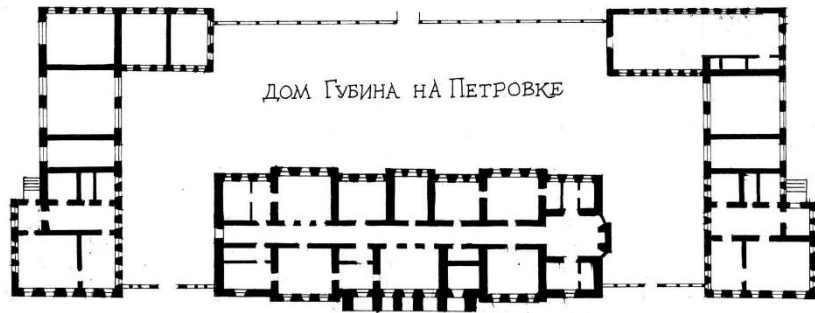
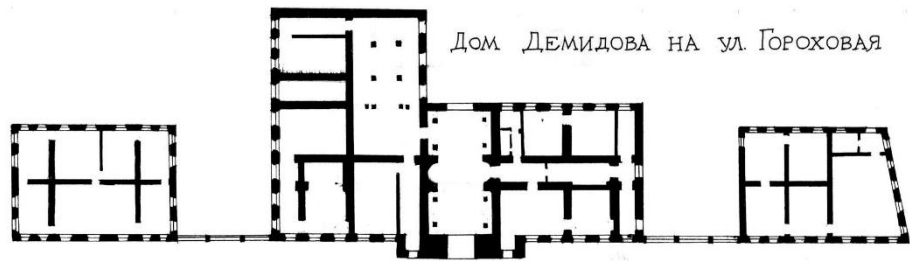

Дом Долгоруких на Пречистенке

Дом Талызина на Воздвиженке



Рис. 162. Планировка городских усадебного типа домов в Москве конца XVIII в.  
Типологический ряд. Масштаб общий



Рис. 163. Планировка московских домов по проектам арх. М. Казакова с выделением парадных залов и их анфиладного построения



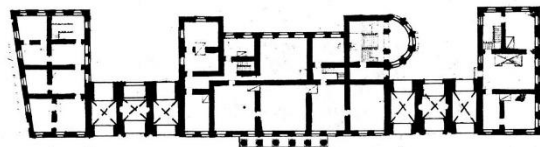

Рис. 164. Планировка дворцов с театральными залами: 1-4- проекты дворца Шереметева в Москве, проектные варианты арх. Д.Кваренги; 5- дворец Безбородко в Москве. Проект; 6- дворец Шереметева в Останкино. Разнообразие композиций включения театральных залов в общую планировку дворцов

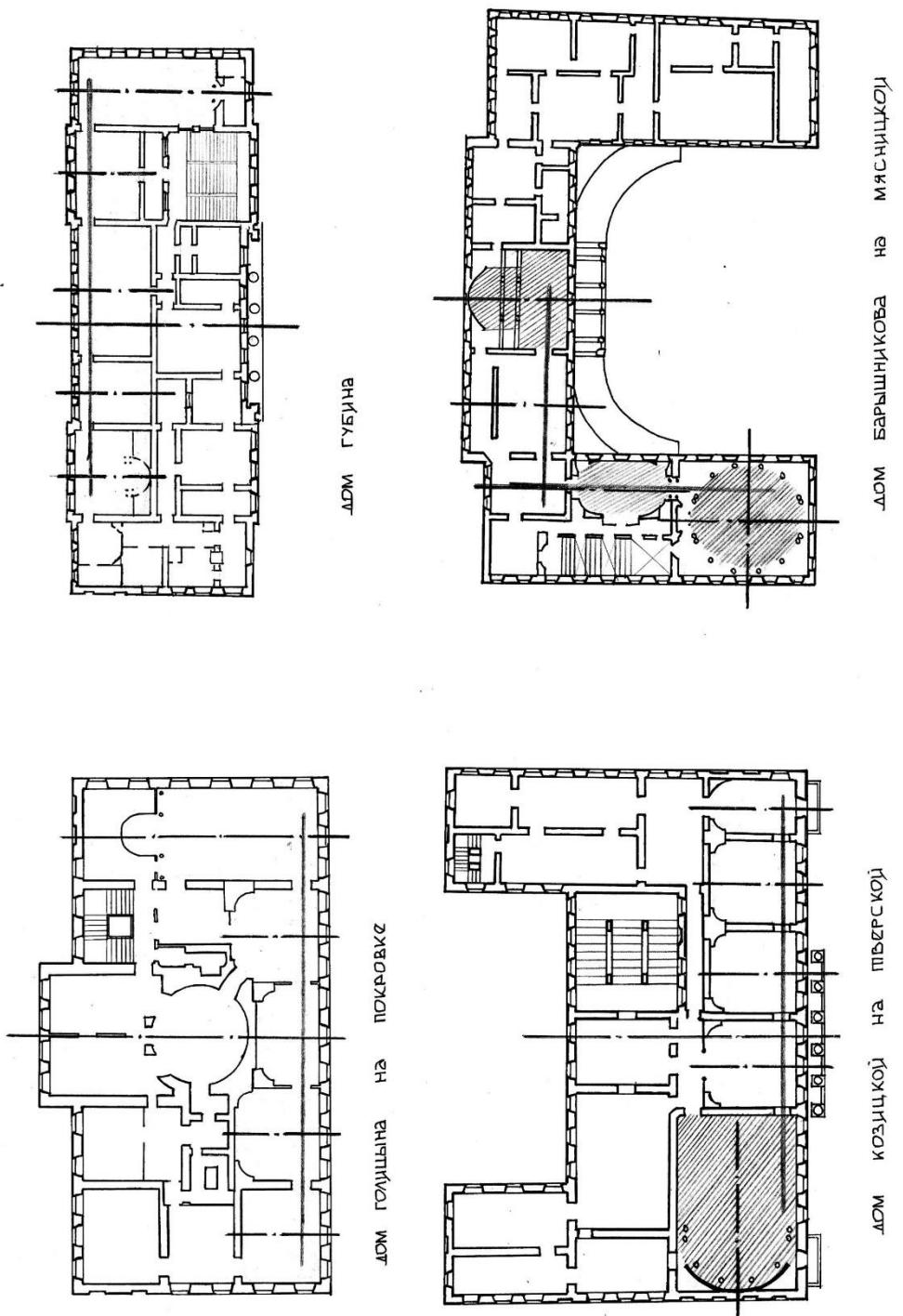

1. ТЕАТР РИМСКОГО ОБРАЗА,  
НЕСИММЕТРИЧНО ВПИСАН В  
ПРОСТРАНСТВО ДВОРЦА.

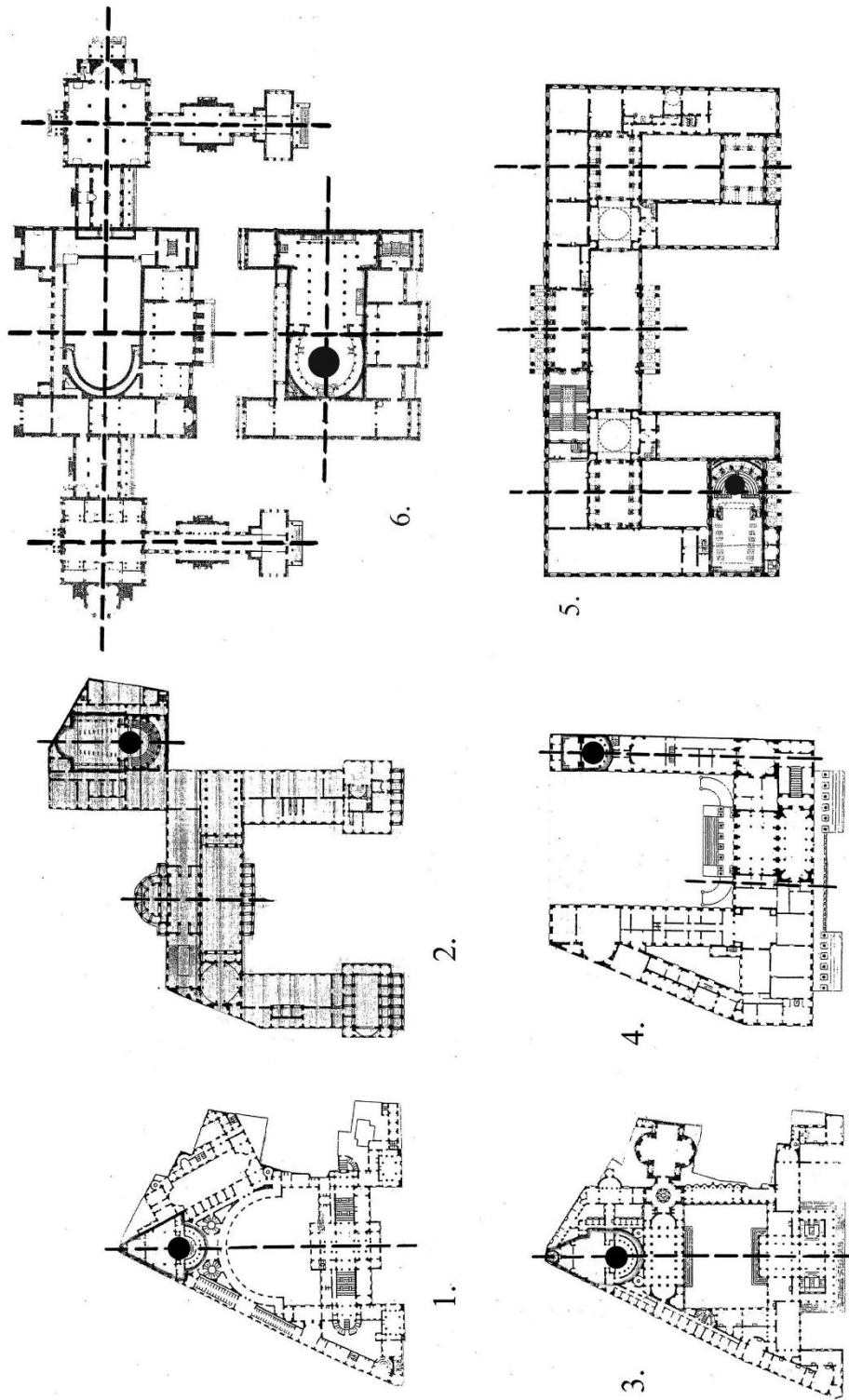
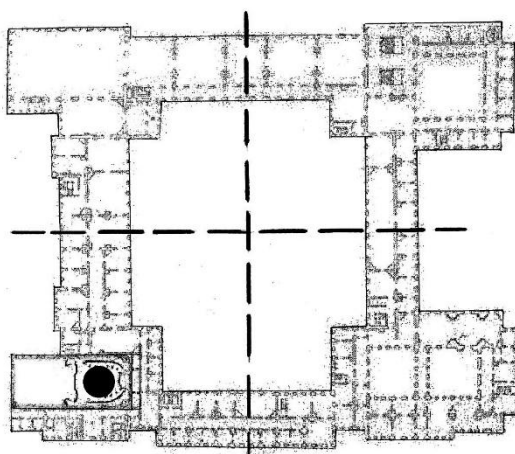
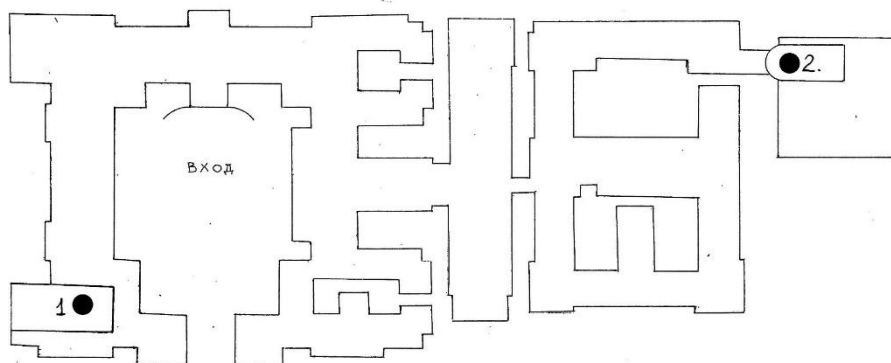
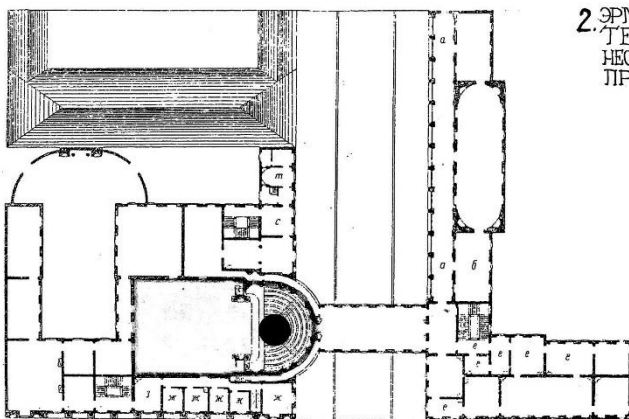

2. ЭРМИТАЖНЫЙ ТЕАТР  
ТЕАТР РИМСКОГО ОБРАЗА,  
НЕСИММЕТРИЧНО ВПИСАН В  
ПРОСТРАНСТВО ЗДАНИЯ.

Рис. 165. Театры в планировках императорских дворцов: 1- театр Зимнего дворца, 1762 г., арх. Ф. Растрелли; 2- Эрмитажный театр, 1787 г., арх. Д. Кваренги

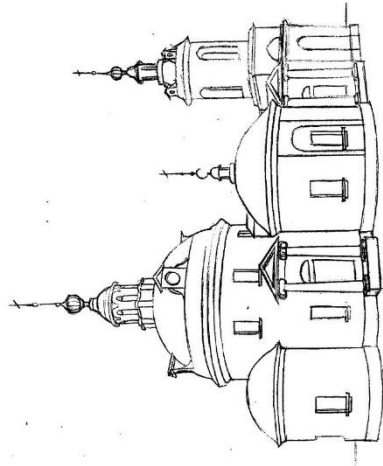

ХРАМ КОСЬМЫ И ДАМИАНА НА  
МАРОСЕЙКЕ. 1791-1793 Г.  
АРХ. М.Ф. КАЗАКОВ.

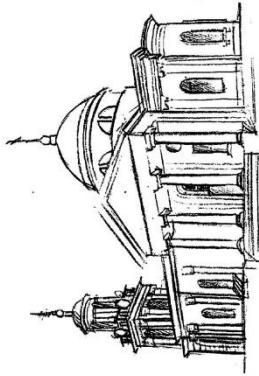

ХРАМ СОБОРА ИОАНА ПРЕД-  
ТЕЧИ ВО ФЪРЯНОВЕ, 1797 Г.

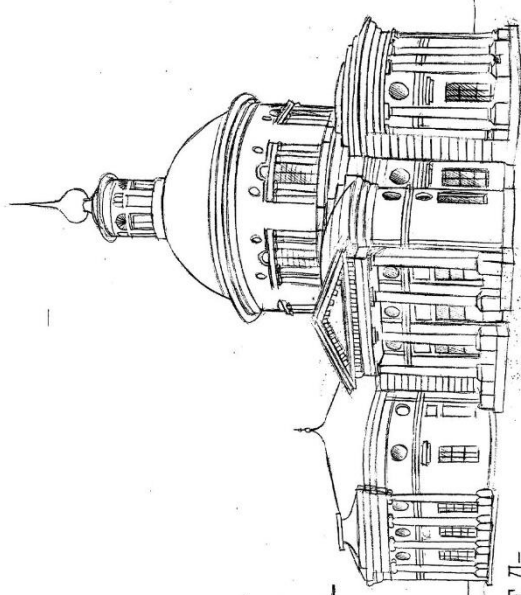

ХРАМ ИОАНА ПРЕДТЕЧИ В  
БЕЛОЗЕРСКЕ, КОНЕЦ 1780-Х - 810 Г.  
АРХ. ВИ. БАЖЕНОВ.

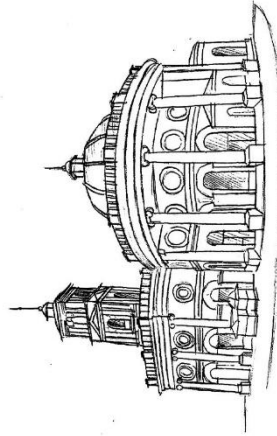

ЦЕРКОВЬ СВЯТОГО ИЛЬИ ПРОРО-  
КА НА ЛУГОХОВЫХ. 1782-1785 Г.  
Г. САНКТ-ПЕТЕРБУРГ.  
АРХ. НА. ЛЬВОВ

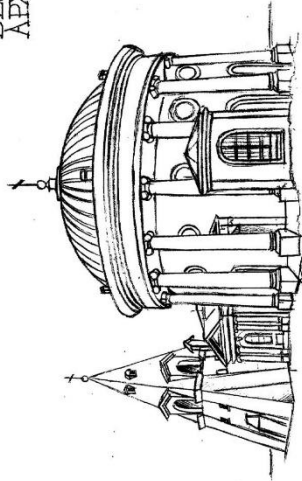

СВЯТО-ТРОИЦКАЯ ЦЕРКОВЬ "КУ-  
ЛЧИ ПАСХА". 1785-1790 Г.  
Г. САНКТ-ПЕТЕРБУРГ.  
АРХ. НА. ЛЬВОВ

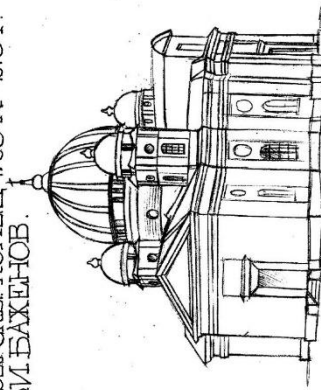

ХРАМ ВОЗНЕСЕНИЯ ГОСПОДНЯ  
ОКОЛО 1794-1796 ГГ. ДЕР. БЕЛБЬСКОЕ  
УСТЬЕ. АРХ. НЕ. ИЗВЕСТЕН.

Рис. 166. Ротонды в культовой архитектуре XVIII в. Сравнение объемных композиций. Рисунки по фотографиям



Рис. 167. Ротондальные церкви с неполной периметральной колоннадой



1АВ. КРЕСТОВОЗДВИЖЕНСКАЯ ЧАСОВНЯ В ТОРЖКЕ. 1780Г.  
 1А-ФАСАД 1Б-РАЗРЕЗ 1В-ПЛАН  
 2АБВ. МАВЗОЛЕЙ В НИКОЛЬСКОМ  
 1А-ФАСАД 2Б-РАЗРЕЗ 2В-ПЛАН  
 2Г-ХРАМ ПО ВИГРУВИНО

Рис. 168. Пропорциональное построение рогонид по проектам арх. Н. Львова (XVIII в.) и храма по Вигрувино (I в.)

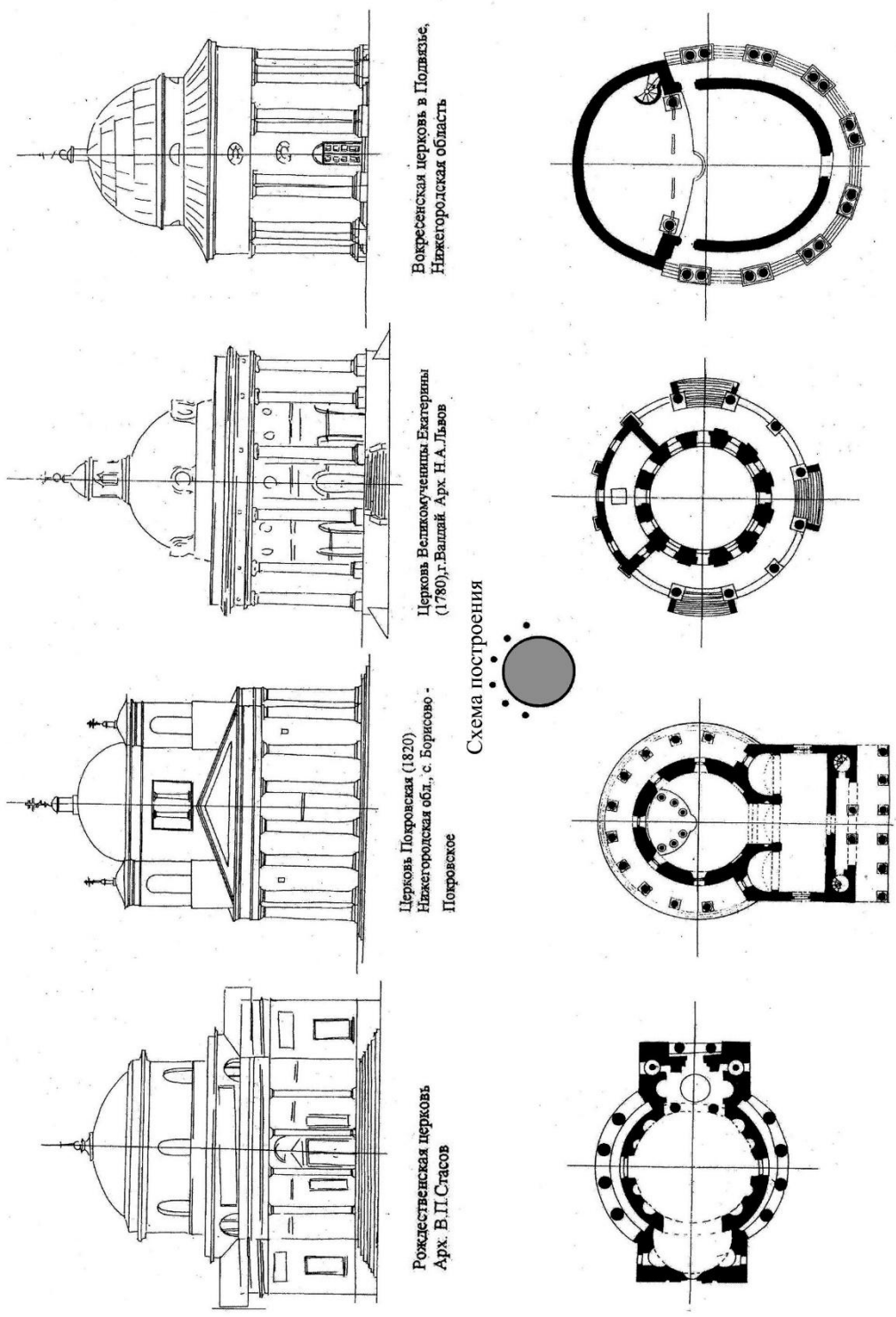
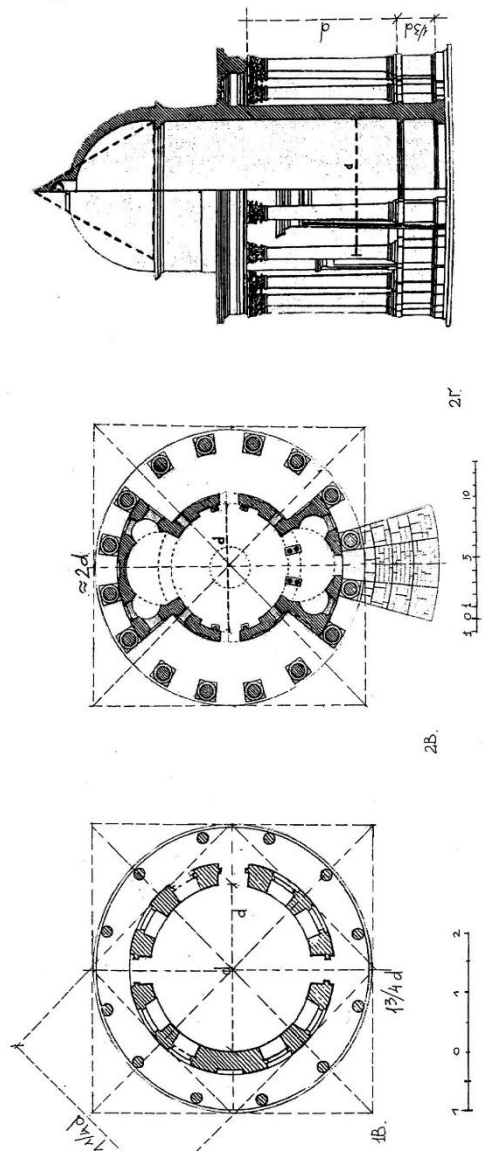
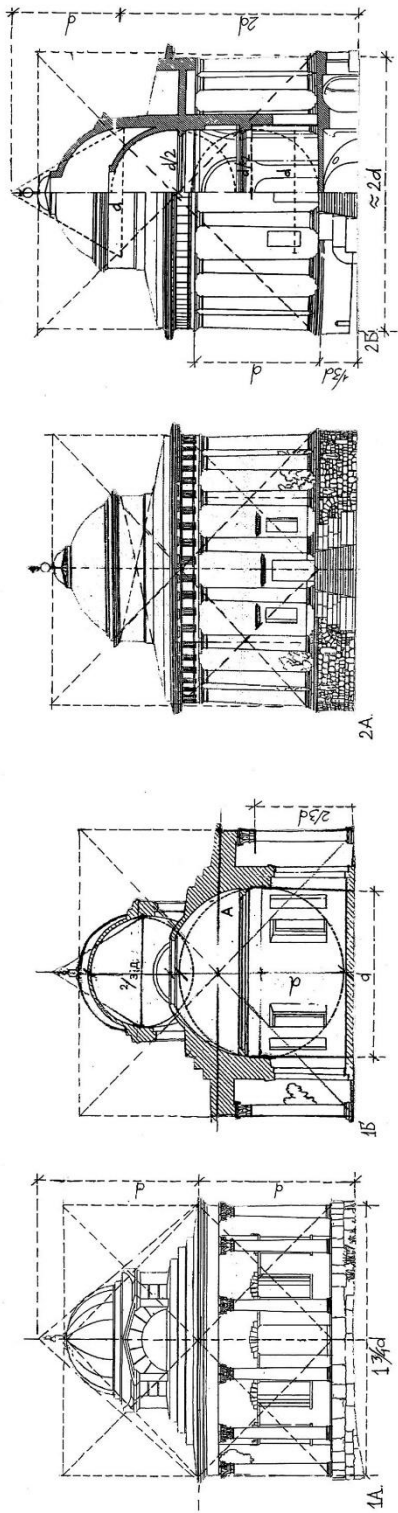
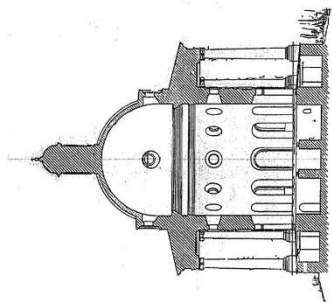

ЕКАТЕРИНЕНСКАЯ ЦЕРКОВЬ  
В ВАЛДАЕ

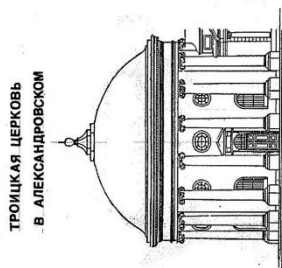
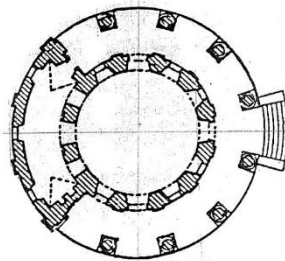

ТРОИЦКАЯ ЦЕРКОВЬ  
В АЛЕКСАНДРОВСКОМ

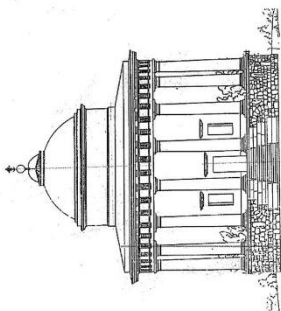
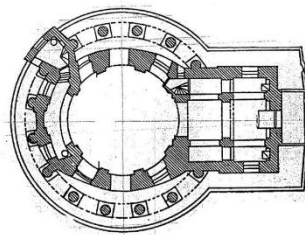

МАВЗОЛЕЙ В НИКОЛЬСКОМ

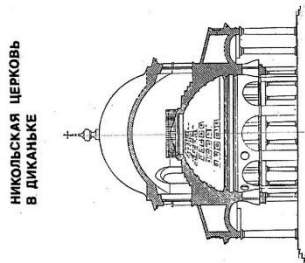
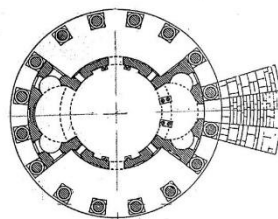

НИКОЛЬСКАЯ ЦЕРКОВЬ  
В ДИКАНЬКЕ

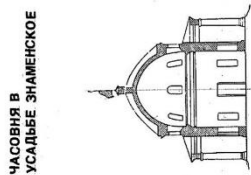
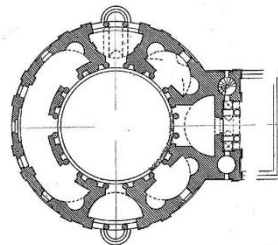

ЧАСОВНЯ В  
УСАДЬБЕ ЗНАМЕНСКОЕ

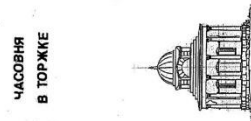
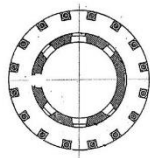

ЧАСОВНЯ  
В ТОРЖКЕ



Рис. 169. Храмы-ротонды в творчестве арх. Н. Львова. Типологический ряд

0 5 10М  
 МАСШТАБ ОБЩИЙ



Рис. 170. Разнообразие планов церквей-ротонд: ротондальный храм (1-5,8) и храм с завершением в виде ротонды (6,7).  
 Типологический ряд. Масштаб общий

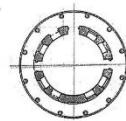

Рис. 171. Церкви-колокольни конца XVIII - первой трети XIX в. Сравнение фасадов. Церкви: 1- Св. Екатерины в с. Мурино, 1790 г., арх. Н.А. Львов; 2- усадьба Гребнево, 1823 г., арх. А.Н. Воронихин; 3- Троицкая в с. Ершово, 1827 г., арх. А.Г. Григорьев; 4- надвратная Борисоглебского монастыря в Торжке, 1811 г., арх. Н.А. Львов; 5- Казанская на Нижегородской ярмарке, 1827 г., арх. А.Л. Леер. Масштаб общий



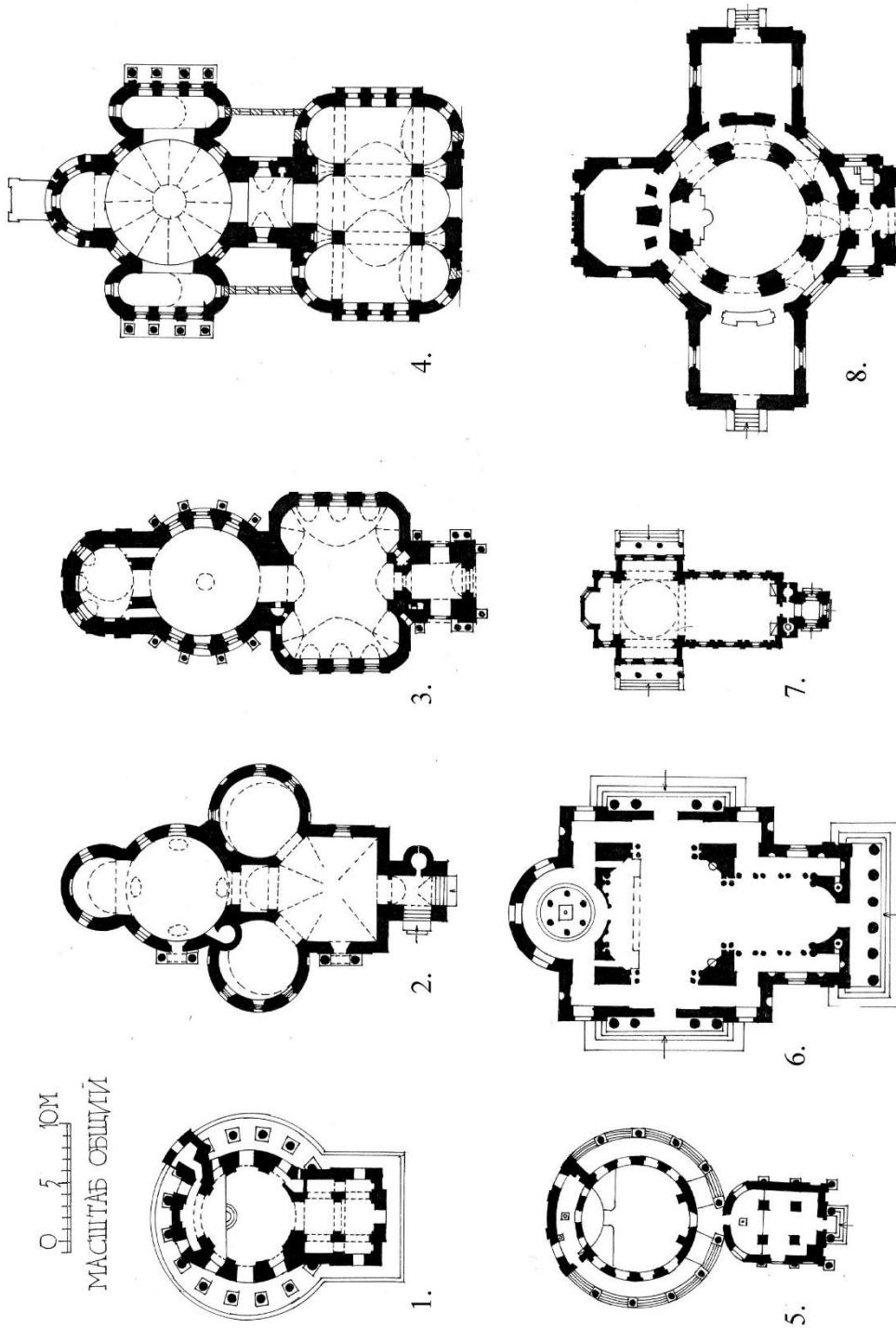

Рис. 172. Церкви-колокольни конца XVIII - первой трети XIX вв. Сравнение планов. См. рис. 171

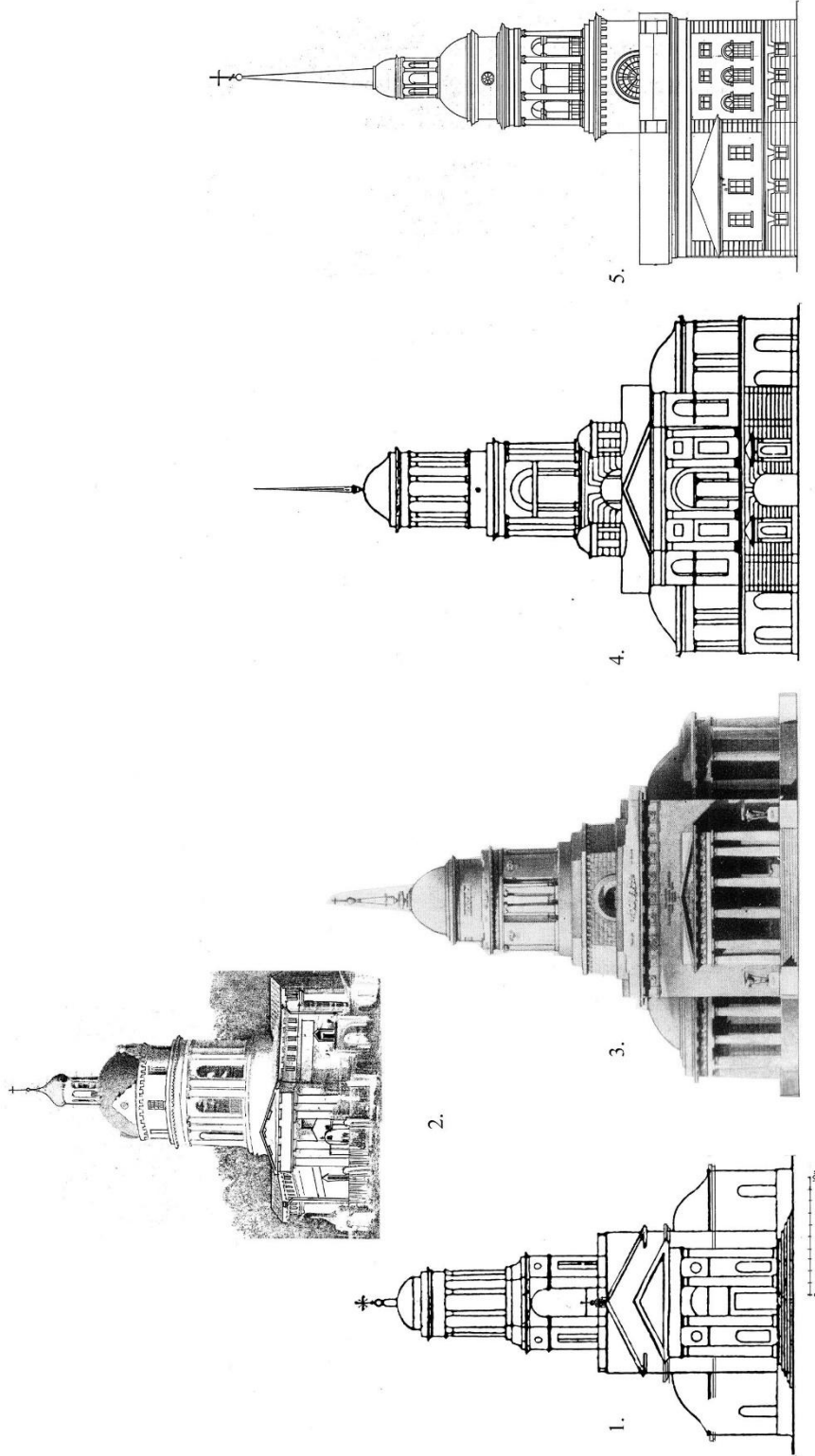

Рис. 173. Дворец в усадьбе Царицыно. Сравнение фасадов и объемной композиции дворцов по проекту арх. В.И. Баженова (вверху) и арх. М.Ф. Казакова (внизу)

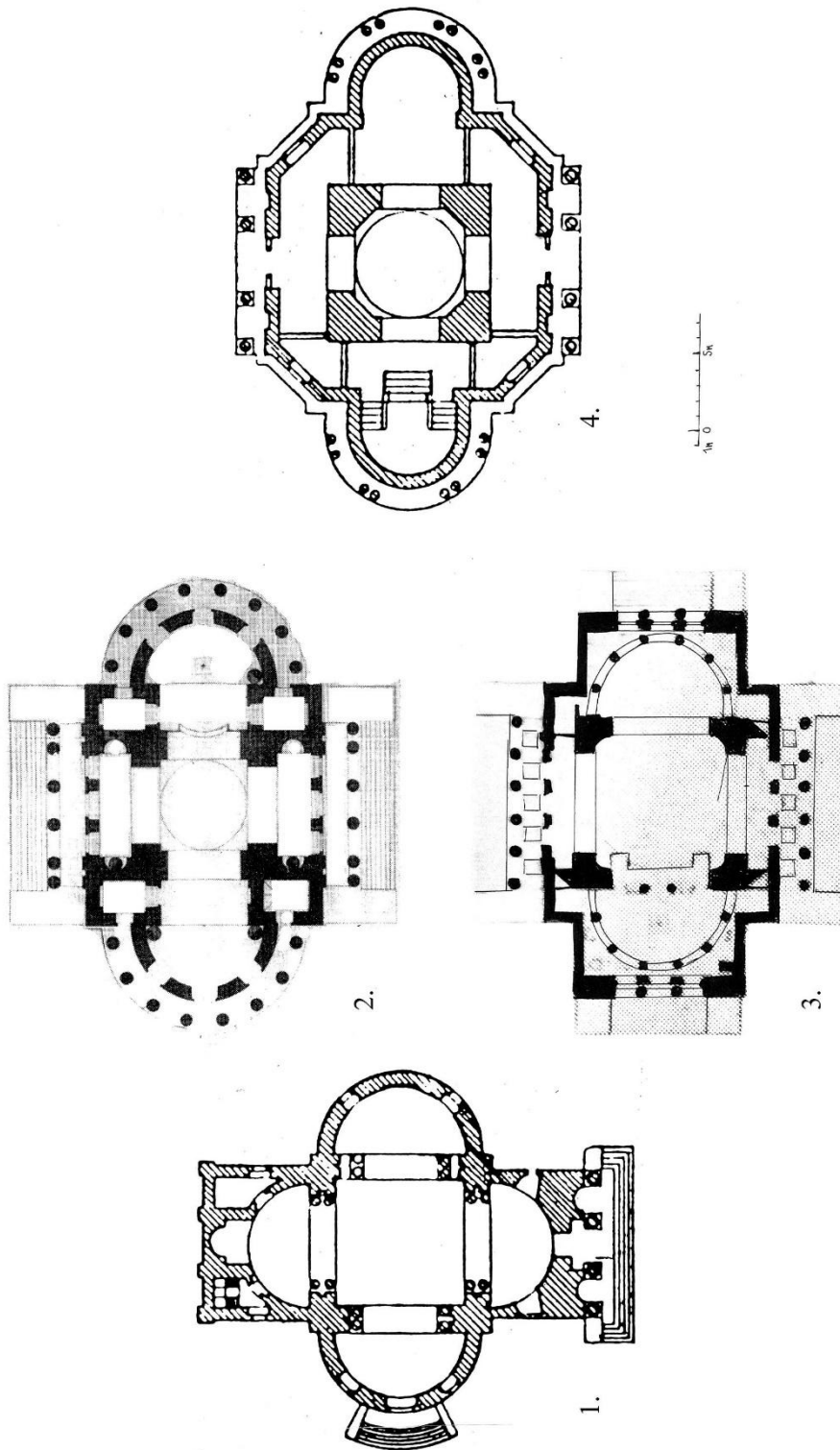

1. 4-ЫЙ ПРОЕКТ М.КАЗАКОВА

2. ОСУЩЕСТВЛЕННЫЙ ПРОЕКТ  
АРХ. М. КАЗАКОВ

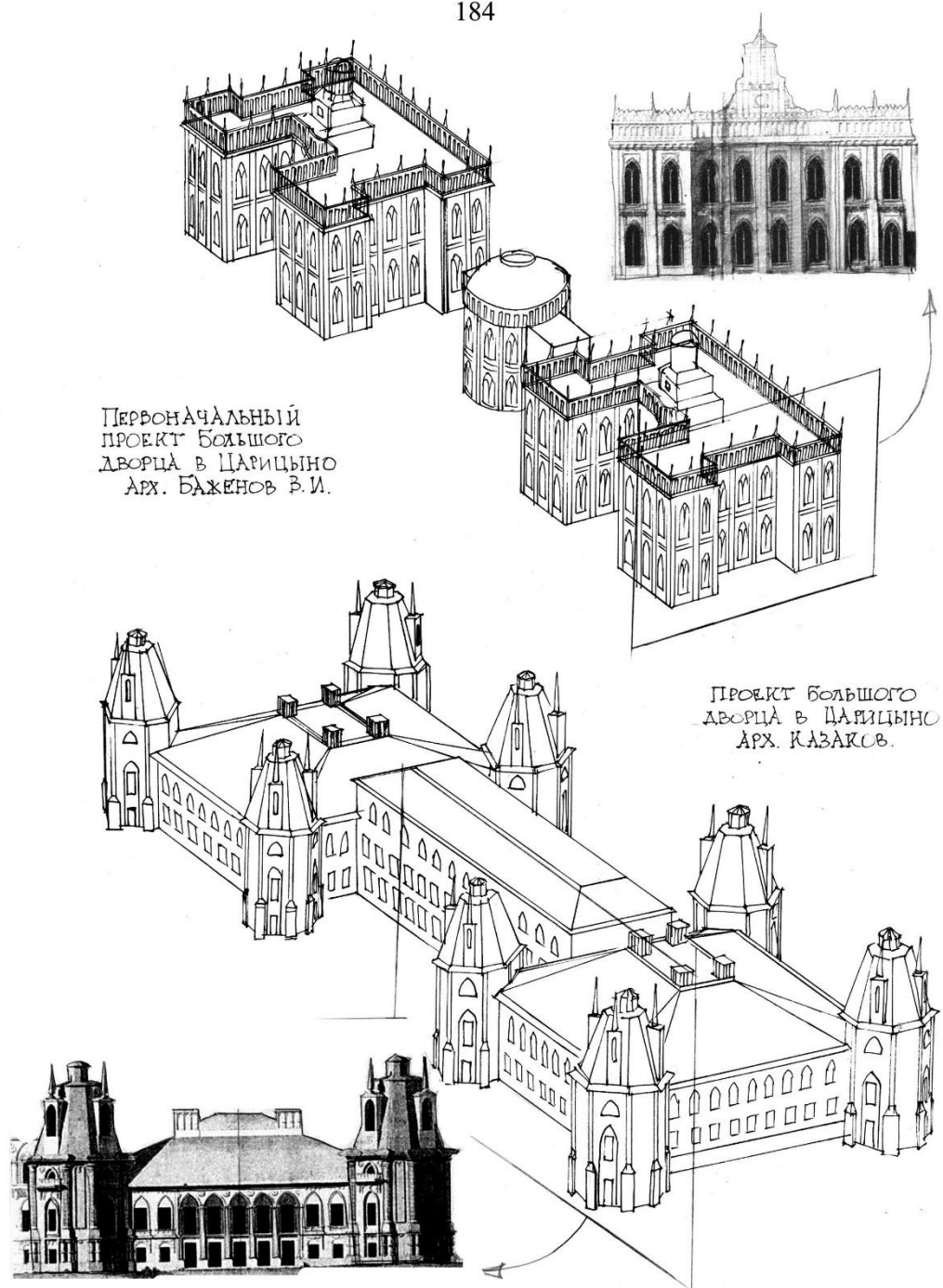
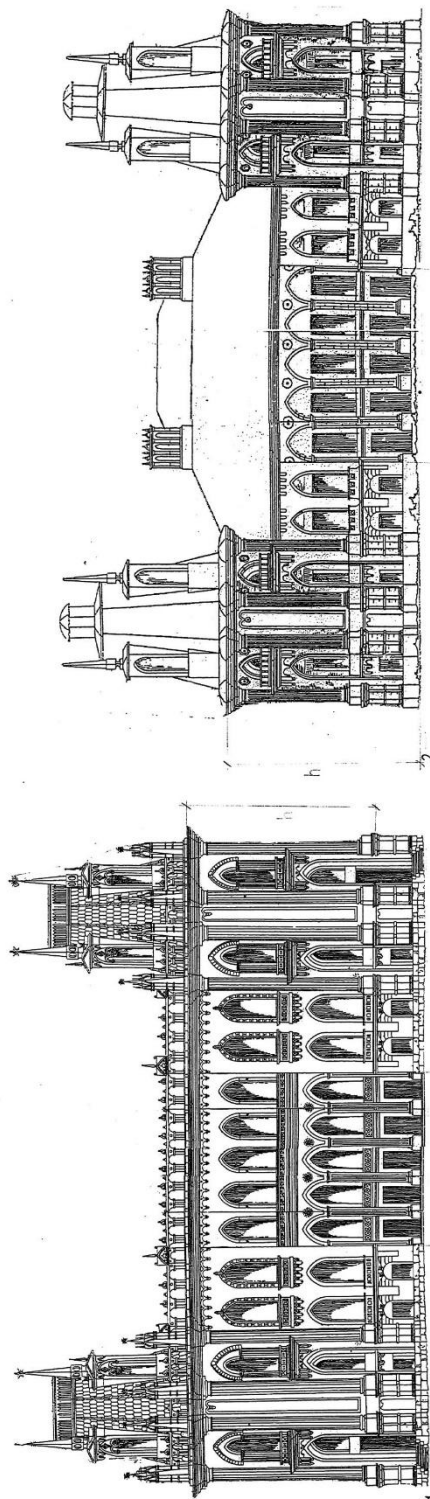
3. ПРОЕКТ В. БАЖЕНОВА



Рис. 174. Сравнение фасадов дворца в Царьцино по проектам арх. В.И. Баженова (внизу) и арх. М.Ф. Казакова (вверху)



Рис. 175. Комплекс построек в загородной императорской подмосковной резиденции Царицыно. Сопоставление планов построек с масонской символикой

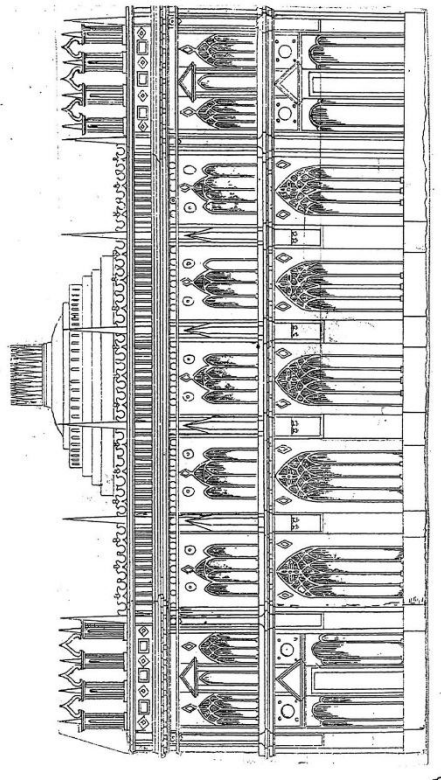

- 1, 2. дворцы  
Екатеринны I и павильон
- 3. князьин дом
- 4, 6, 7, 8. павильоны
- 5. оранжерея
- 9. полциркульный  
дворец, Ек. II
- 10. приёмный дворик  
Екатеринны I

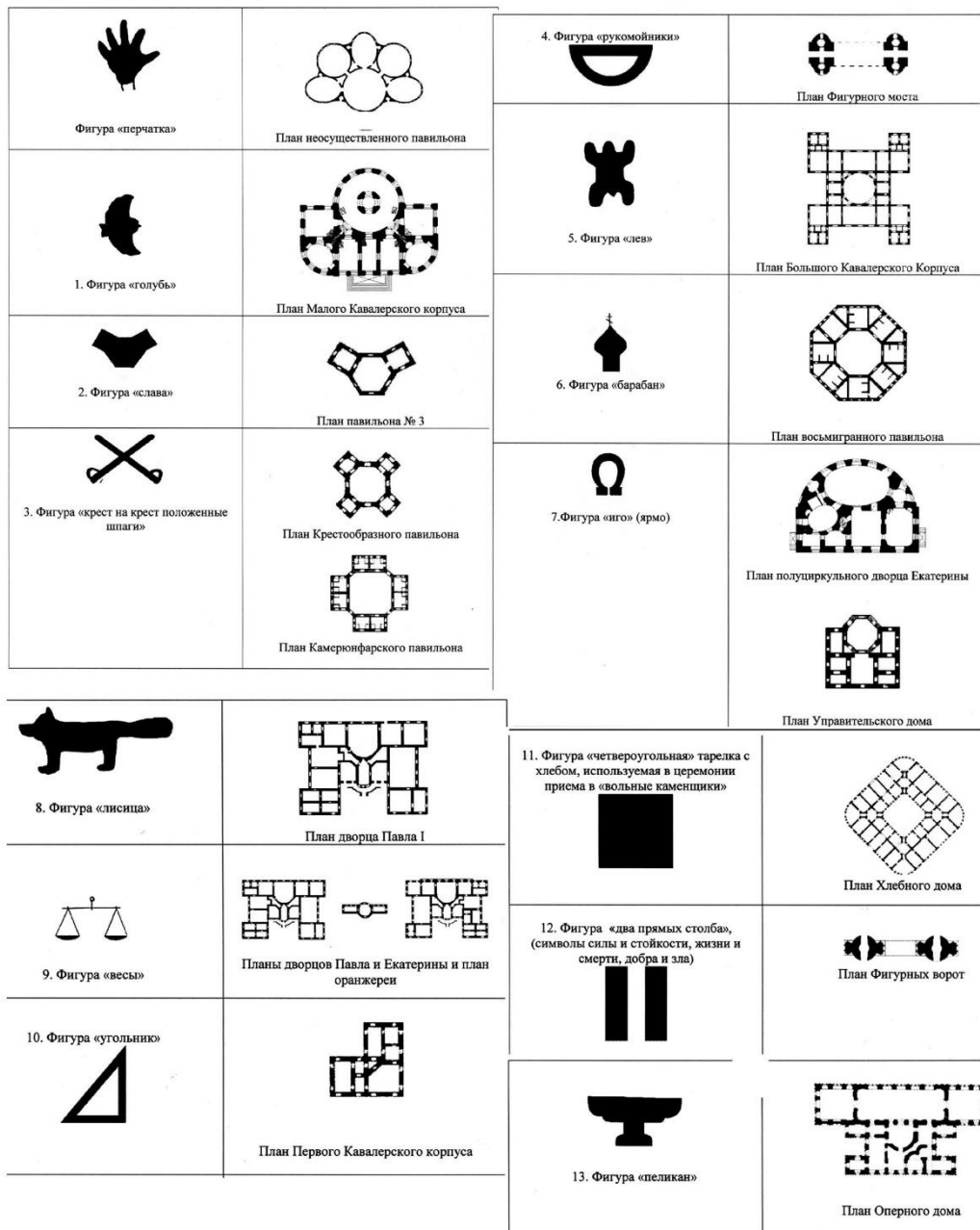
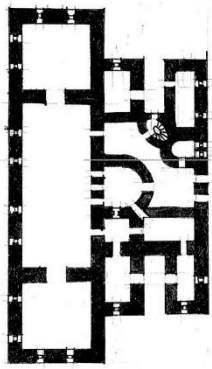
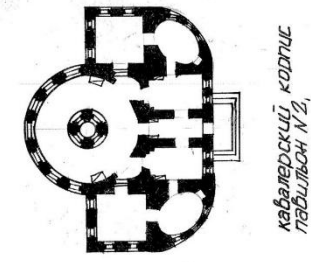
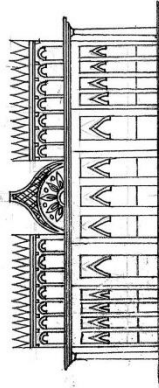
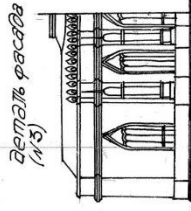
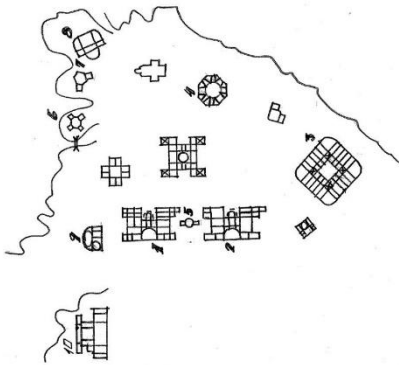

фасад и план крестовообразного павильона



Рис. 176. Ансамбль резиденции Царицыно под Москвой. Разнообразие планировок павильонов по проектам арх. В.И. Баженова



Рис. 177. Готические элементы в постройках Большого и Фигурного мостов ансамбля Царицыно, арх. В.И. Баженов, 1785 г.

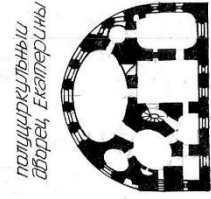
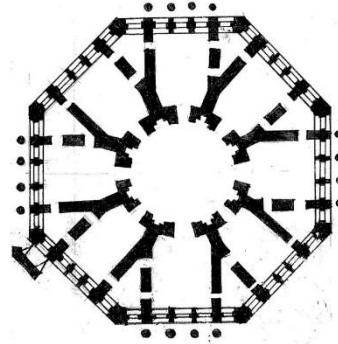
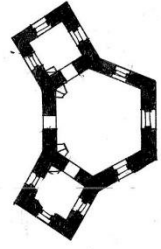
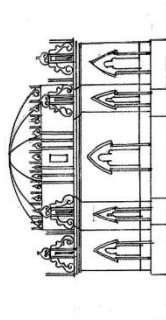

Архитектурный анализ  
Фигурных и Хлебных ворот (с. Царицыно, арх. В.И. Баженов)  
и аналоги архитектурных деталей готической  
архитектуры

Рис. 178. Готические элементы в постройках Фигурных и Хлебных ворот ансамбля Царицыно, арх. В.И. Баженов, 1785 г.

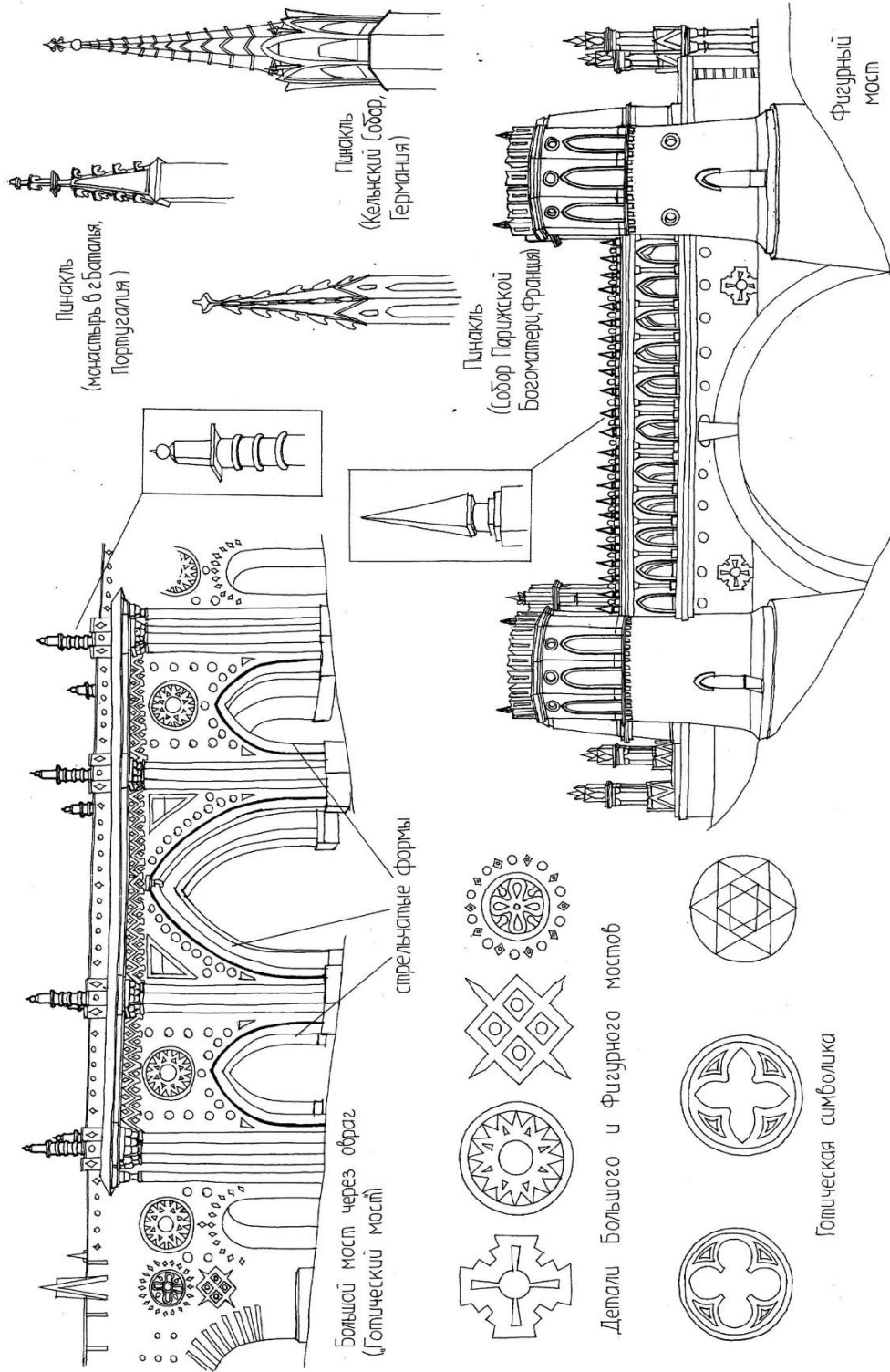
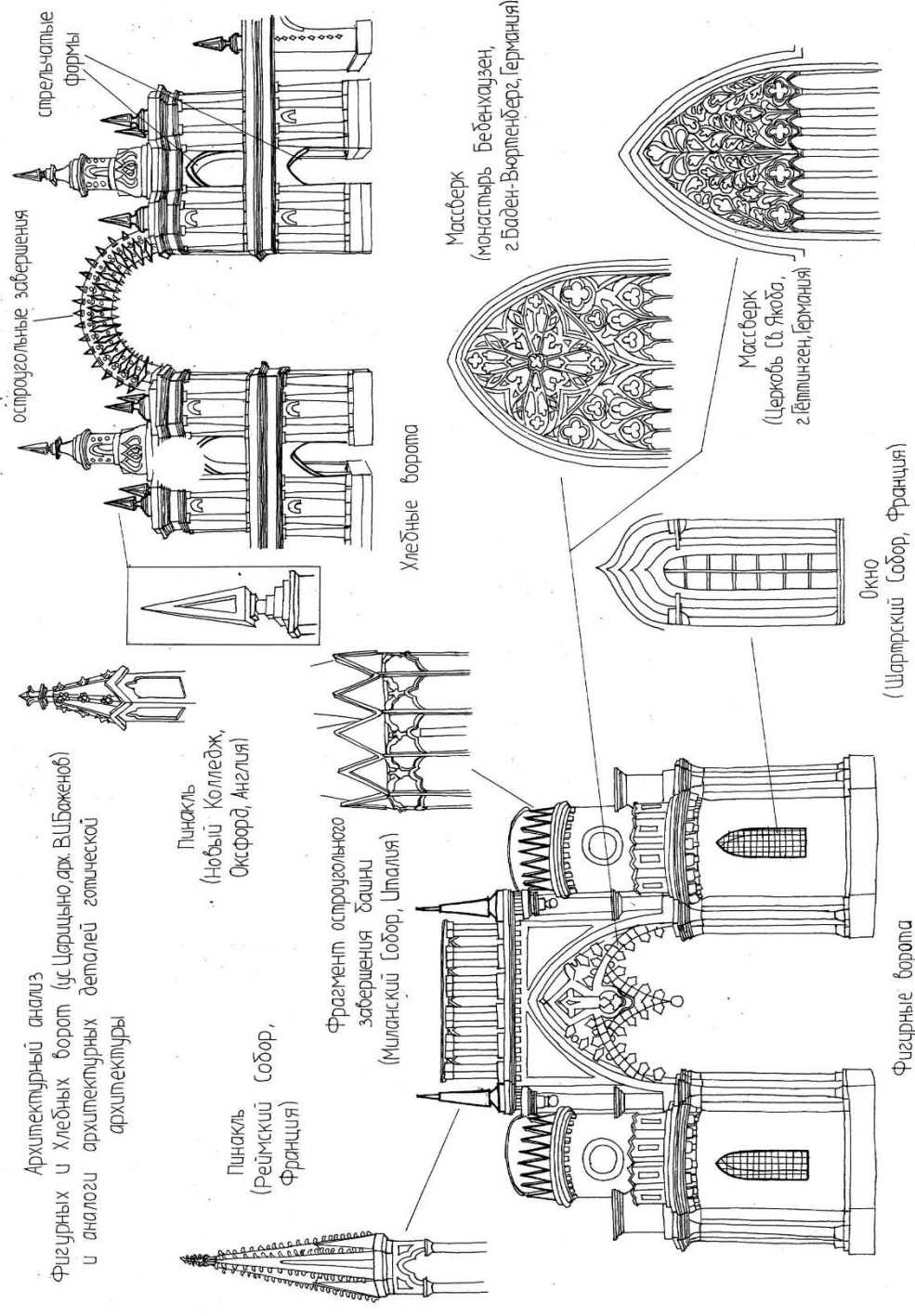

Рис. 179. Владимирская церковь в с. Быково, арх. В.И. Баженов. Анализ архитектурных деталей





Рис. 180. Казанский собор в Петербурге. Сравнение вариантов ротонды по проектам арх. А.Н. Воронихина (1801-1812 гг.)

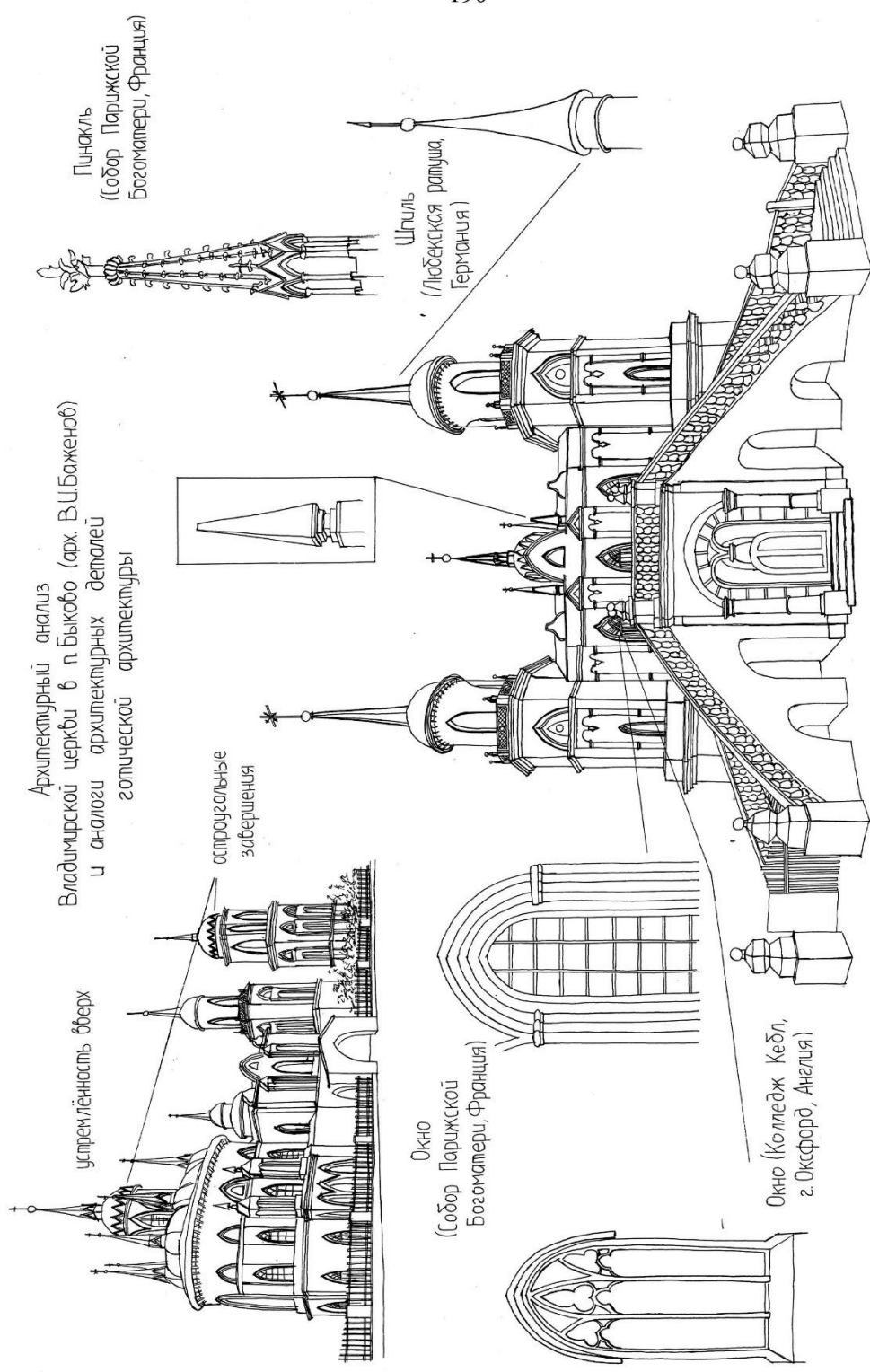

Рис. 181. Казанский собор в Петербурге. Пропорционирование фасада на основе метрических и ритмических рядов

Проект Т. де Томона

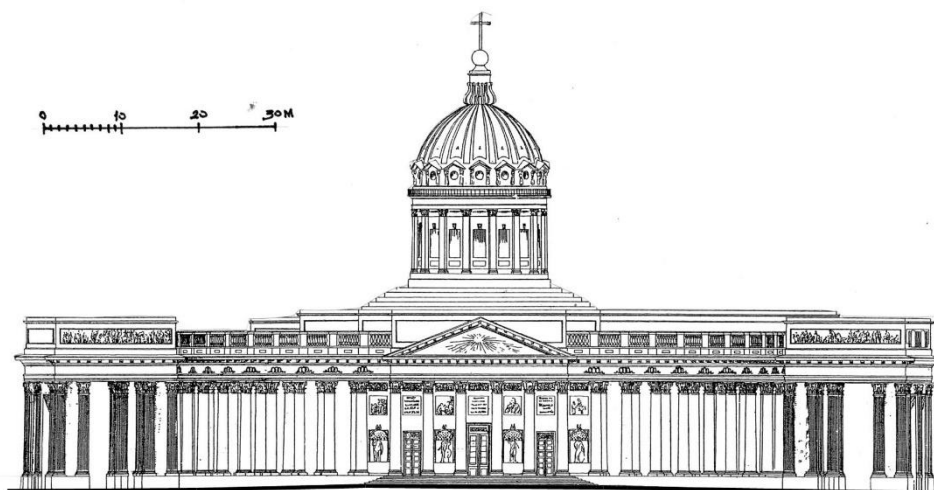
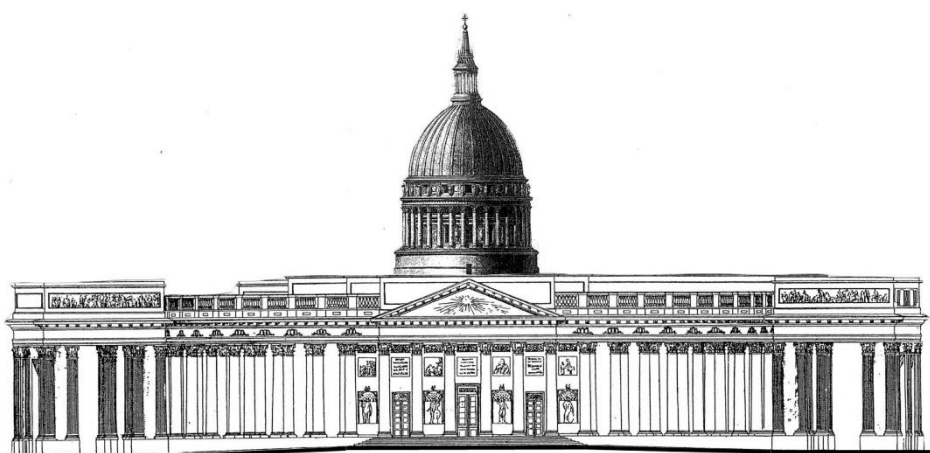
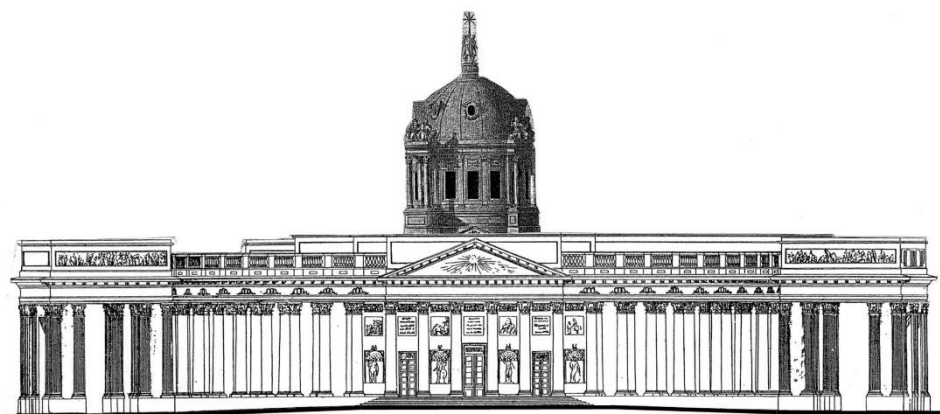

Проект Д. Кваренги

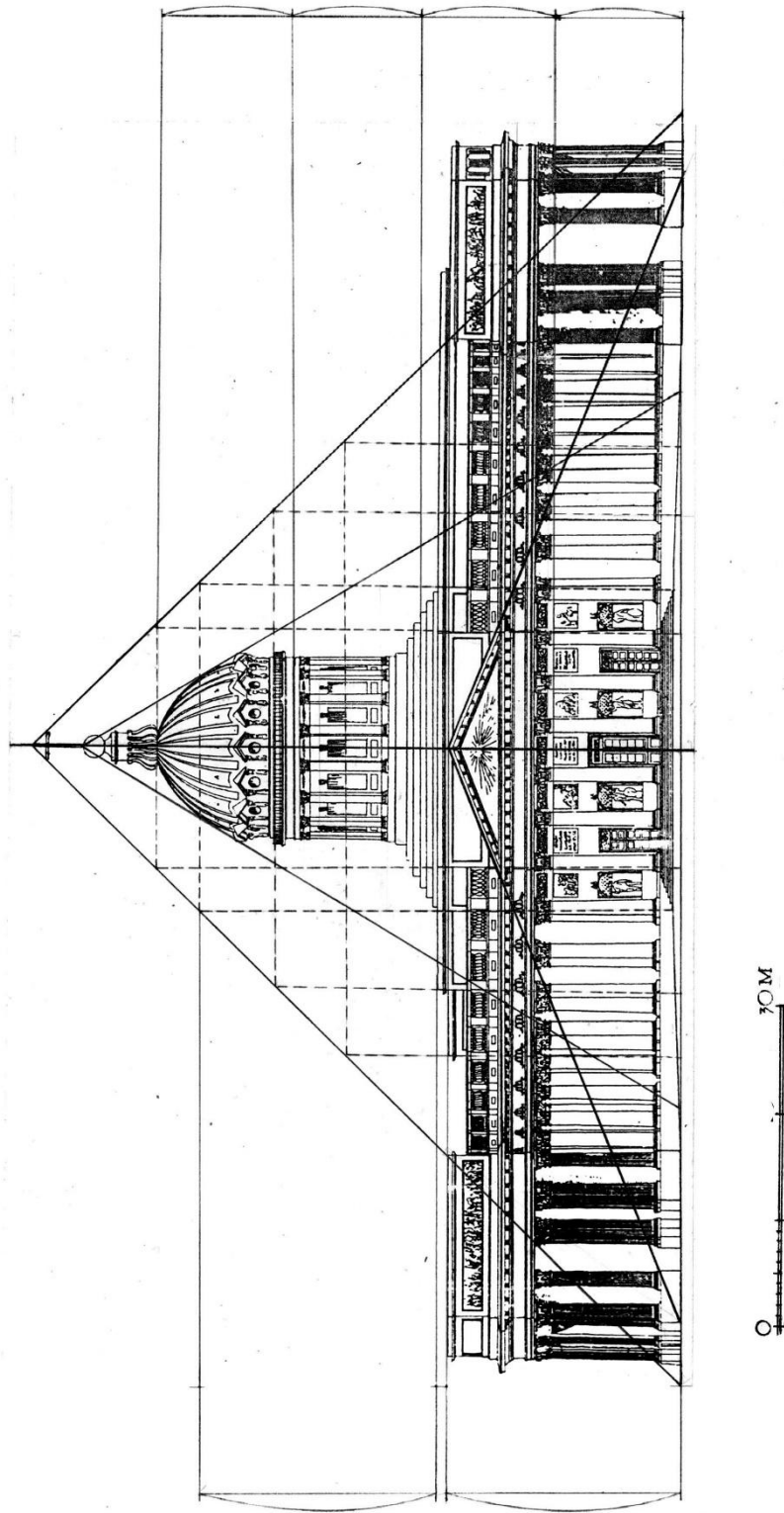
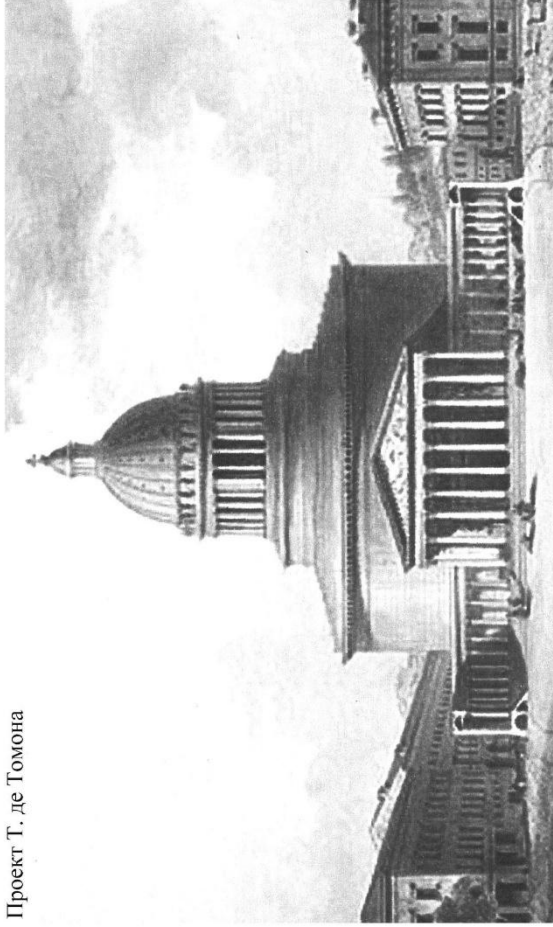

Рис. 182. Сравнение фасадов конкурсных проектов Казанского собора в Петербурге арх. Д. Кваренги и Т. де Томона.  
Масштаб общий



1 - собор Рождеств  
Богородицы, 1737 г.

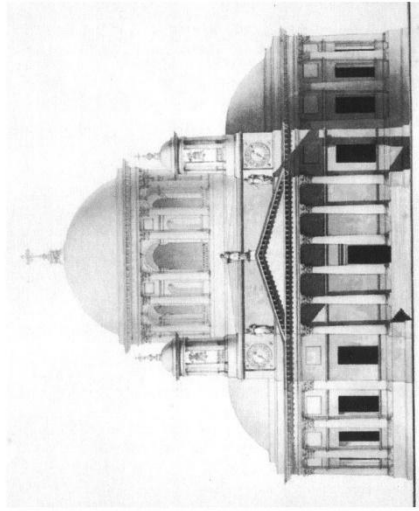
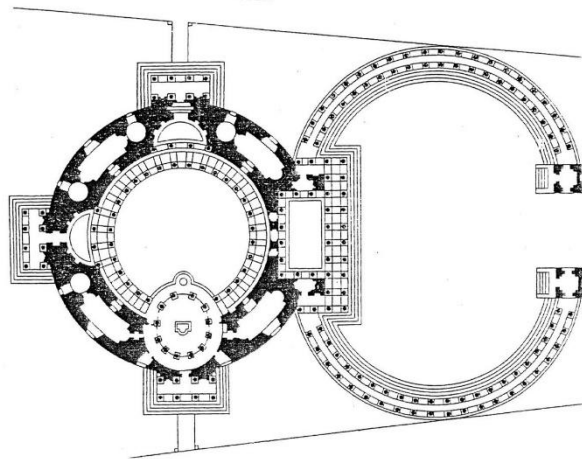
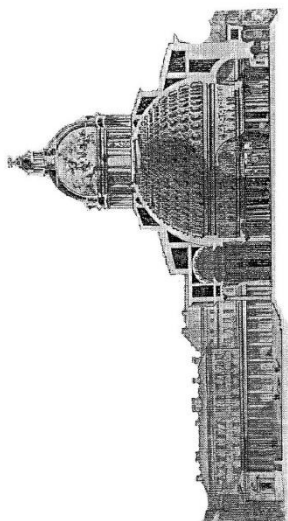

Рис. 183. Сравнение плана и разреза Казанского собора в Петербурге арх. А.Н. Воронихина и конкурсного проекта арх. Т. де Томона.  
Масштаб общий



Портовая биржа, арх. Клименс

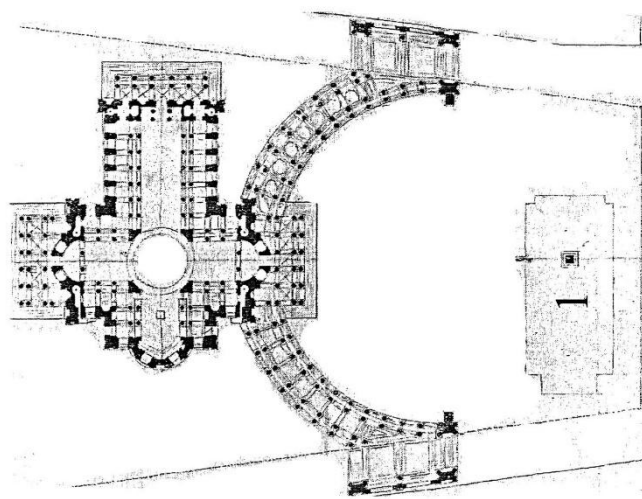
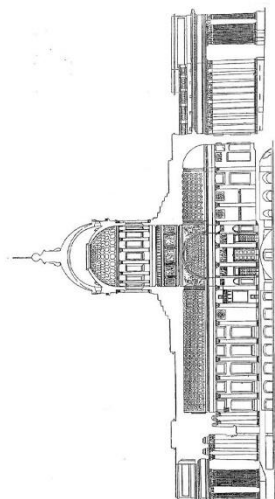
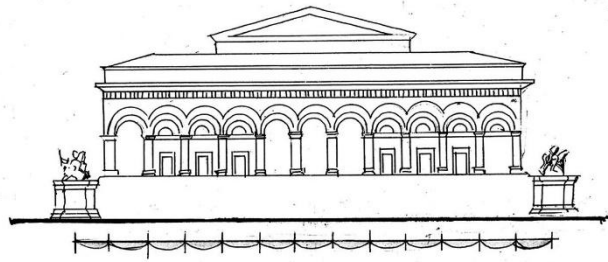
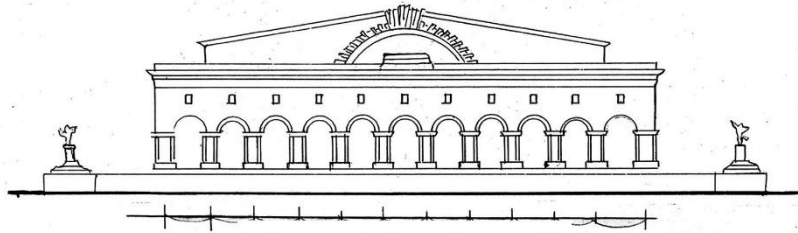

Проект биржи для морского города, арх. Тардьё

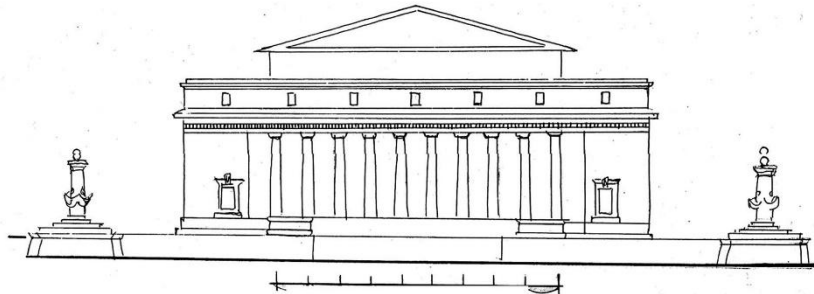

Проект биржи, арх. Вернар, 1782 г.

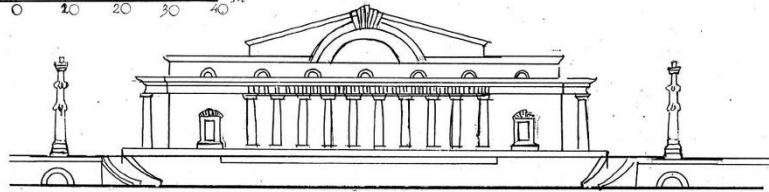

Один из первых проектов биржи в Санкт-Петербурге, арх. Ж.Ф.Тома де Томон,

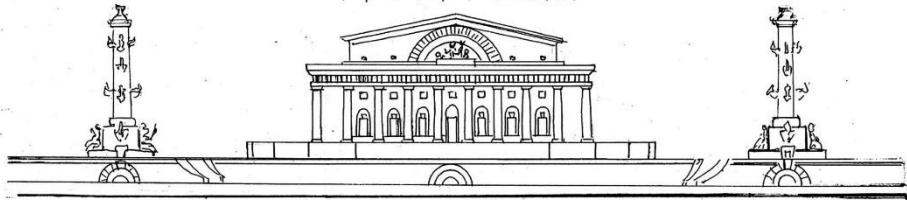

Заключительный проект биржи, арх. Ж.Ф.Тома де Томон,

Рис. 184. Сравнение фасадов биржи в Петербурге (1811 г., арх. Т. де Томон) и проектов Гран-При Французской академии конца XVIII - начала XIX вв. Пропорциональный анализ



Рис. 185. Фасады образцовых проектов разных по величине жилых домов (1809 -1812 гг.).  
Типологический ряд. Масштаб общий



Рис. 186. Ворота жилых домов в г. Осташкове. Типологический ряд (по обмерным чертежам кафедры ИАП ННГАСУ).  
Масштаб общий-

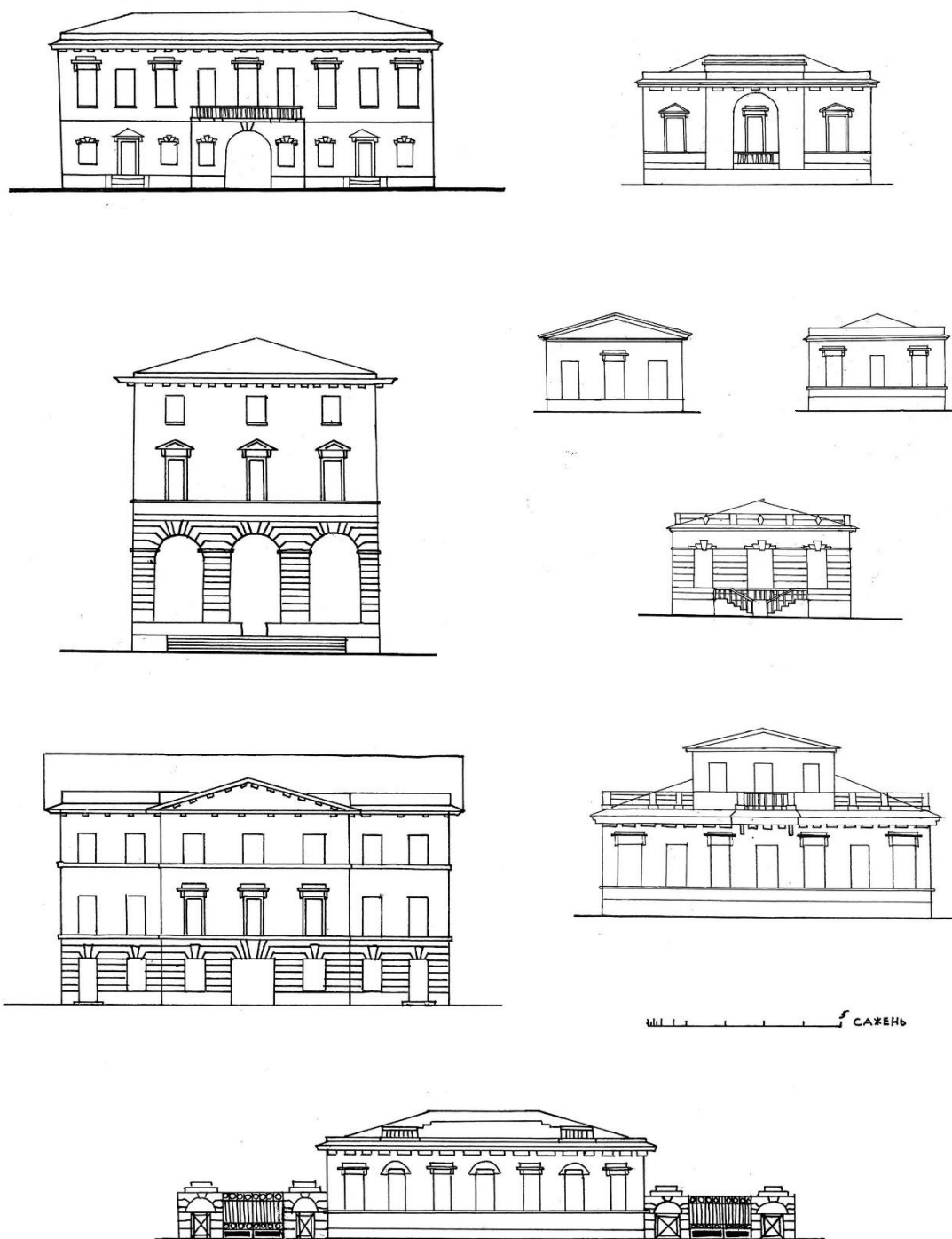

1835 г.

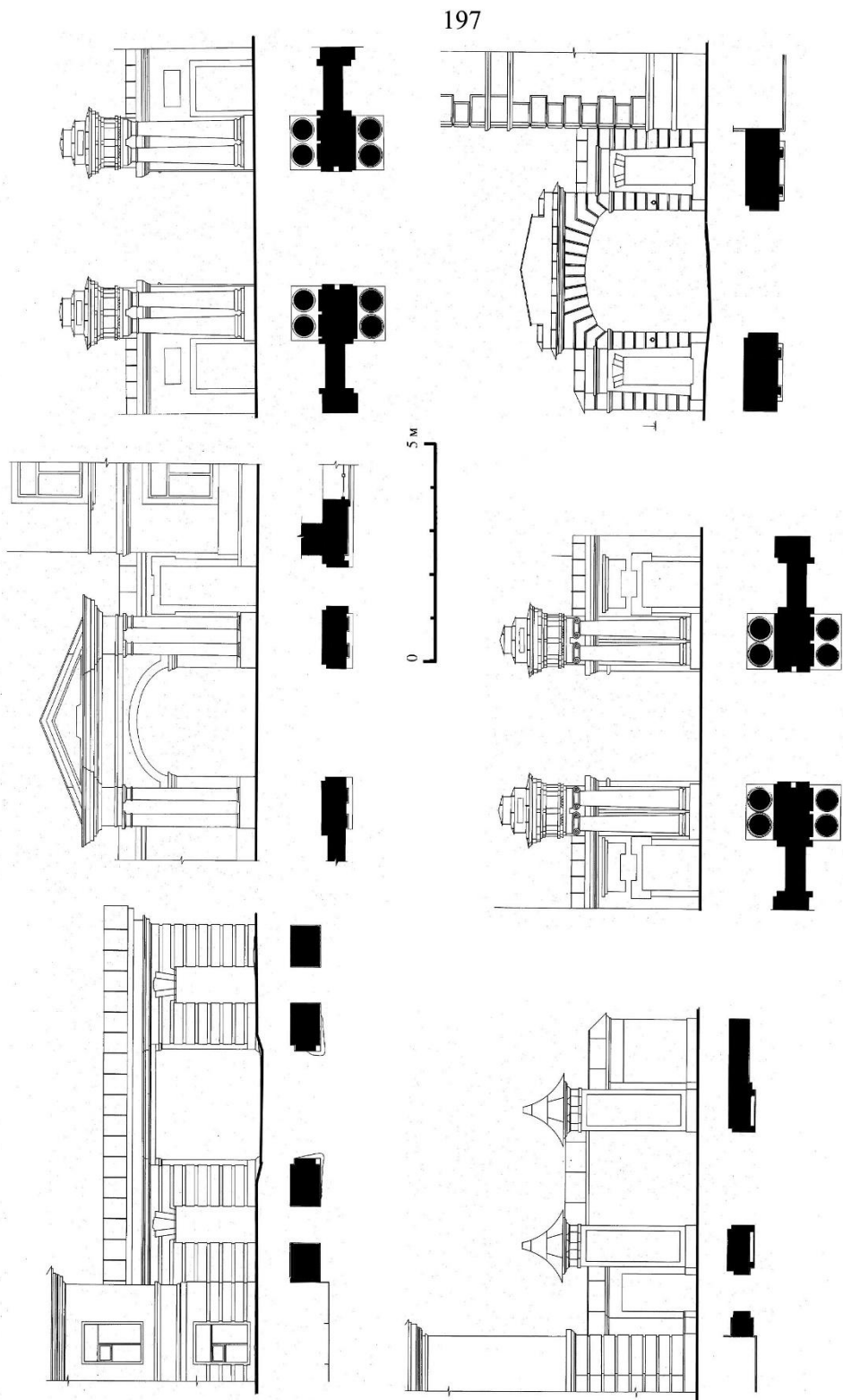
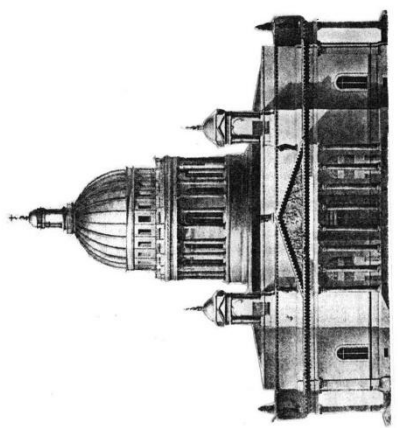
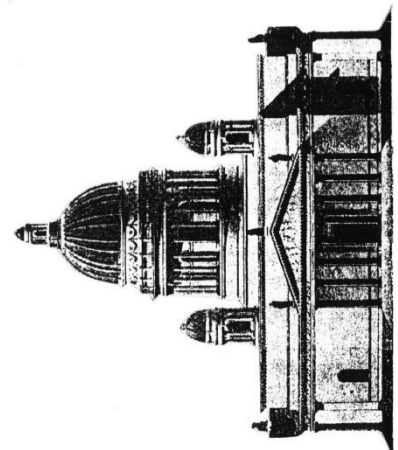

1825 г.

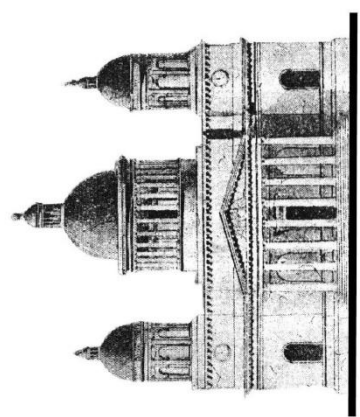

1818 г.



Рис. 187. Сравнение фасадов и планов Исаакиевского собора в Петербурге по проектам арх. О. Монферана, 1818 г., 1825 г., 1835 г.





Рис. 188. Сравнение пропорционального строя фасада Исаакиевского собора в Петербурге (1858 г.) (слева) и Пантеона в Париже (1789 г., арх. Ж. Суффло) (справа). Масштаб общий

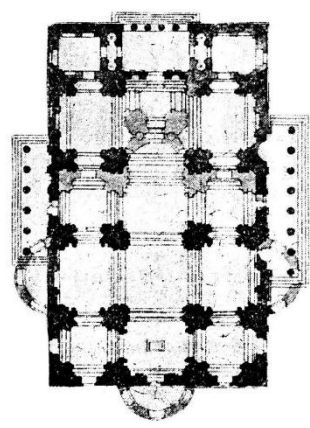
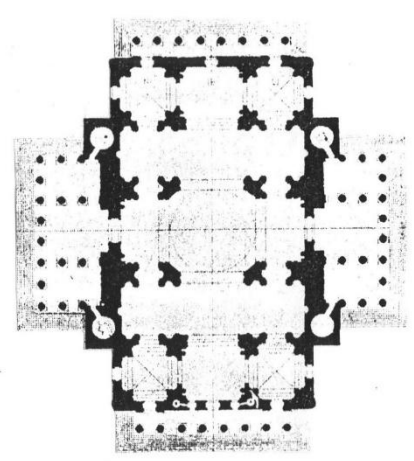
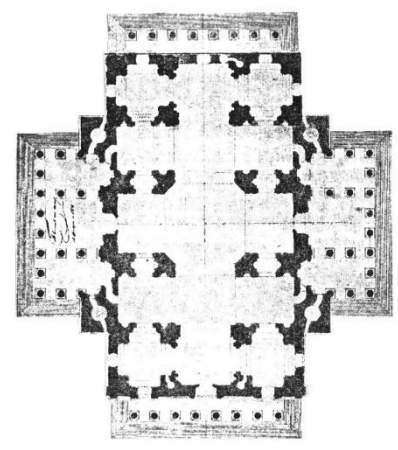

Рис. 189. Сравнение пропорций рогонд с куполом в общем объеме в церкви Св. Николая в Потсдаме (1849 г., арх. К. Шинкель) (слева) и в Исаакиевском соборе в Петербурге (1858 г.) (справа)

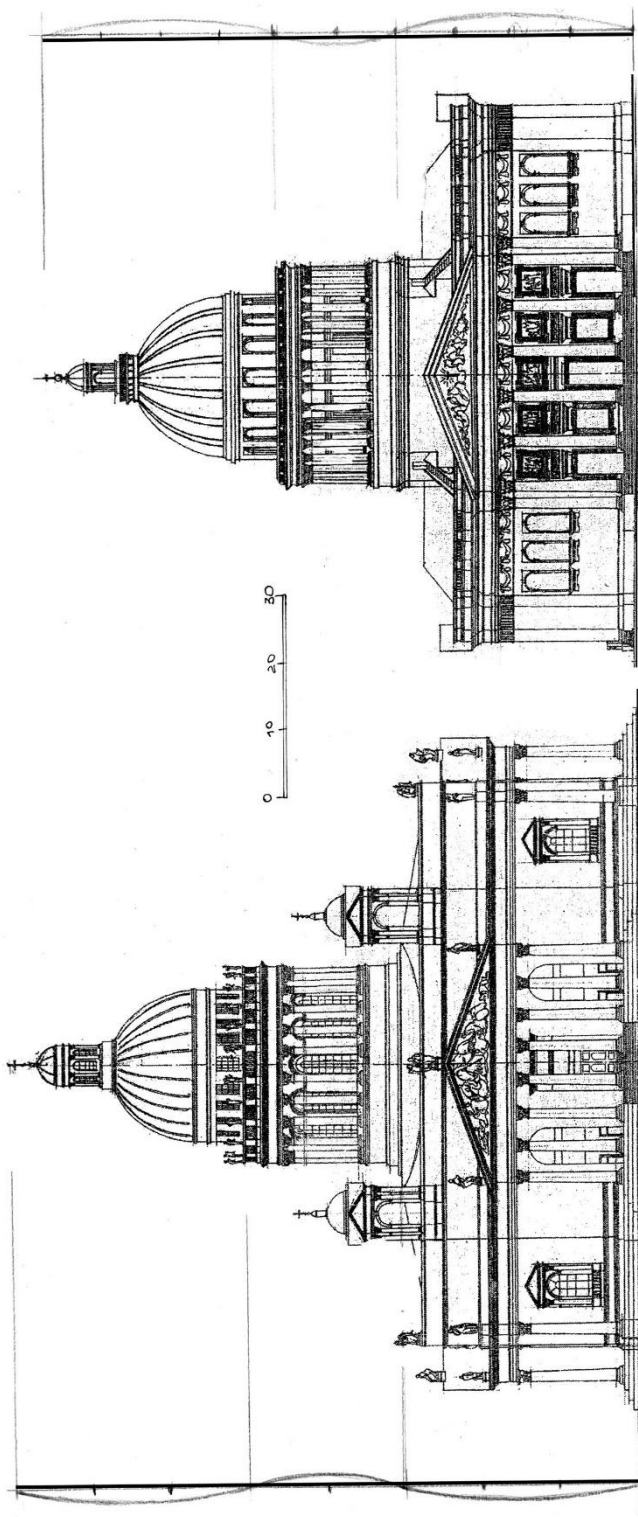

Рис. 190. Сравнение разрезов подкупольного пространства Исаакиевского собора с крупнейшими купольными соборами Европы: Св. Петра в Риме, Св. Павла в Лондоне, Пантеон в Париже. Масштаб общий

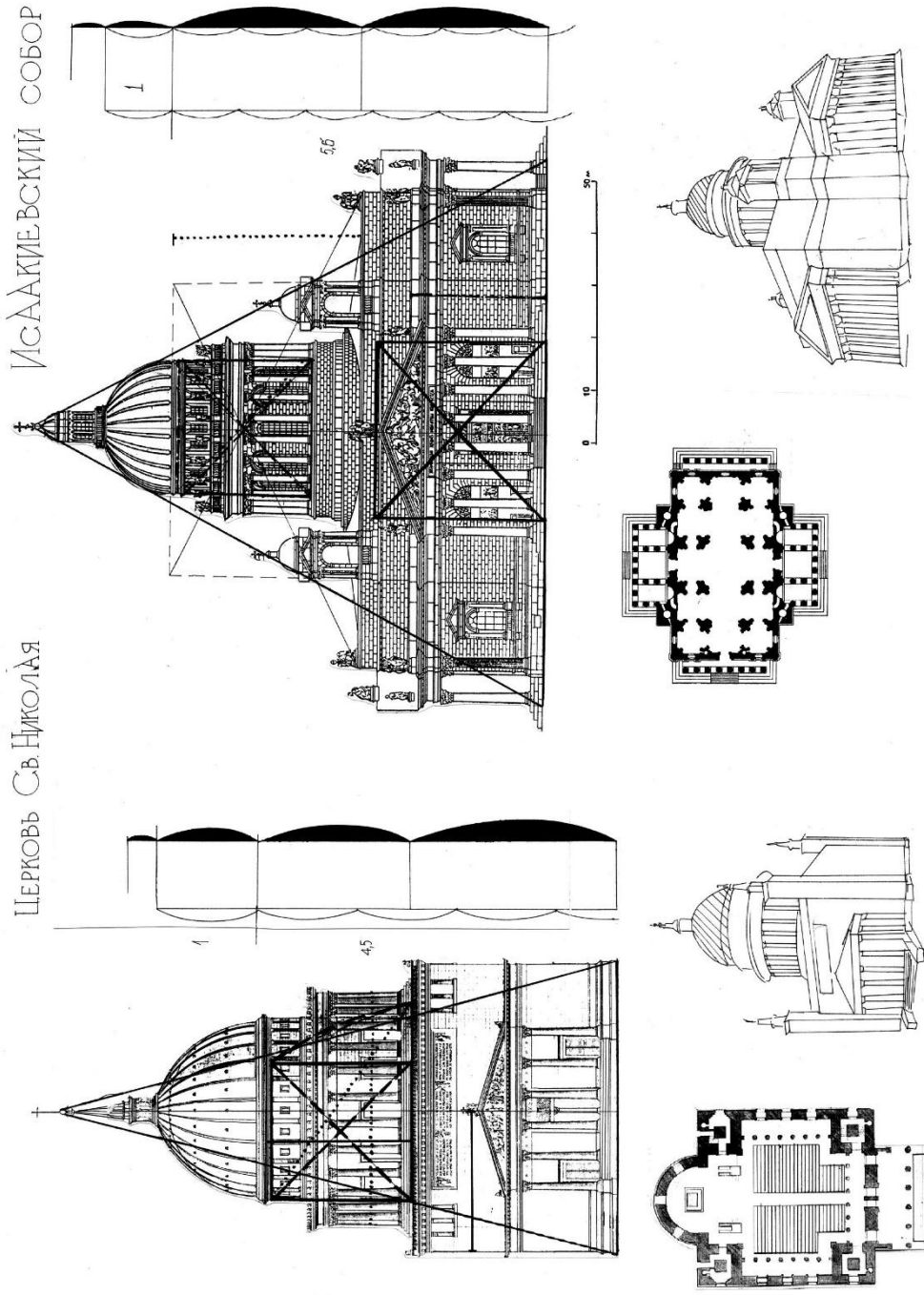

Рис. 191. Сравнение пропорционального строя разрезов с подкупольным пространством крупнейших соборов Европы

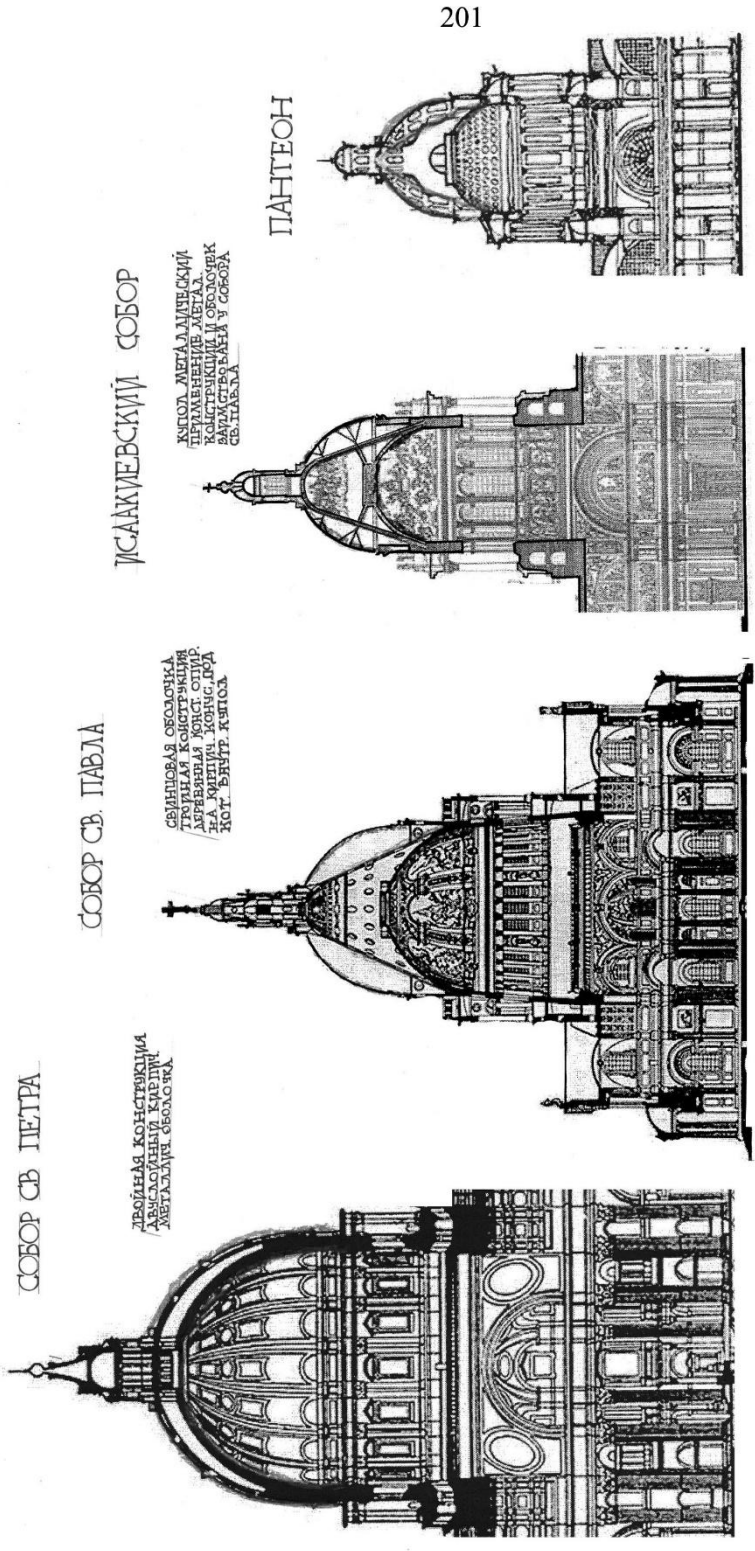

Рис. 192. Сравнение пропорционального построения на основе квадратов построения в Петербурге и Пантеона в Париже. Масштаб общий

## 8. АРХИТЕКТУРА СЕРЕДИНЫ XIX-НАЧАЛА XX ВЕКОВ

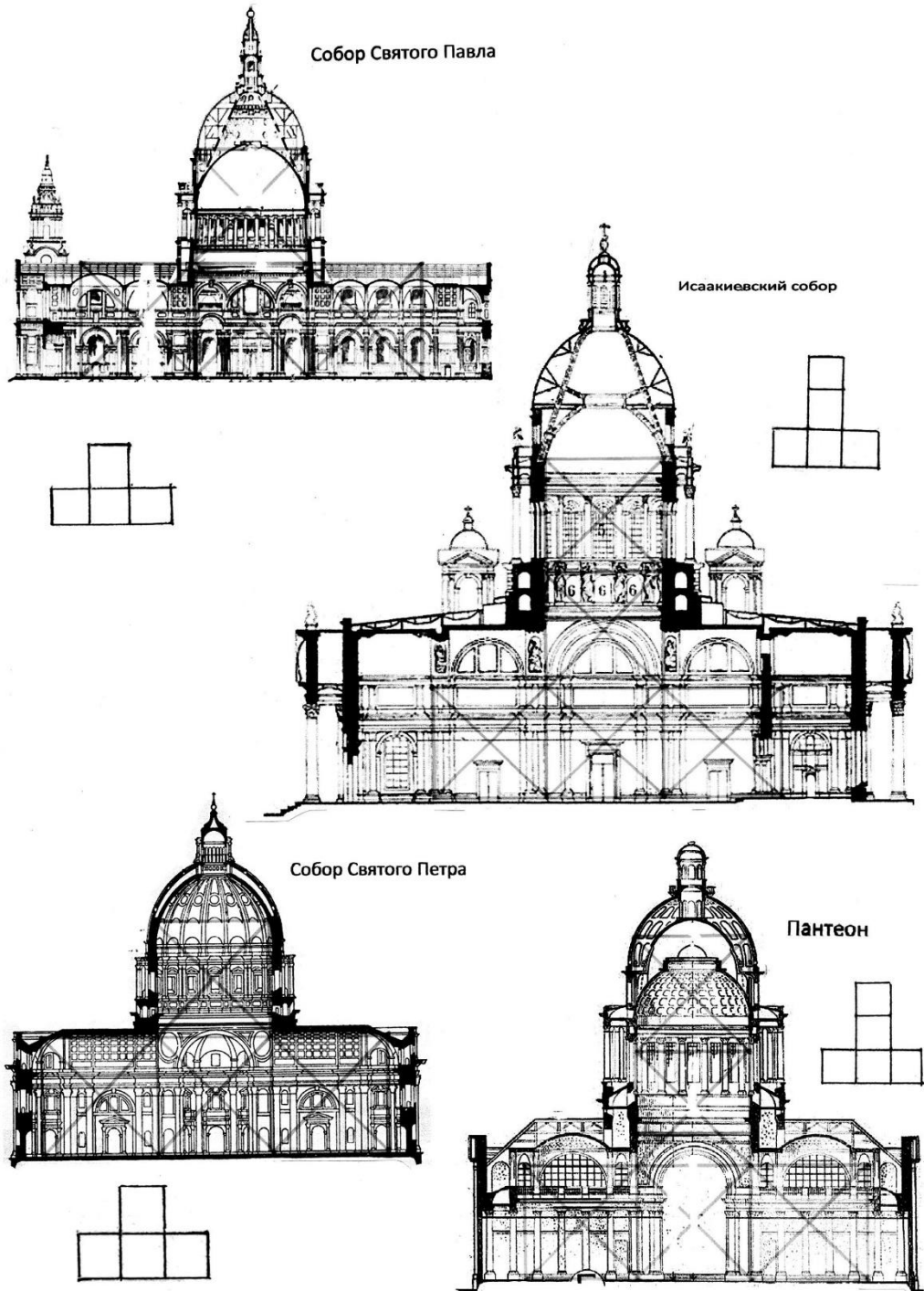

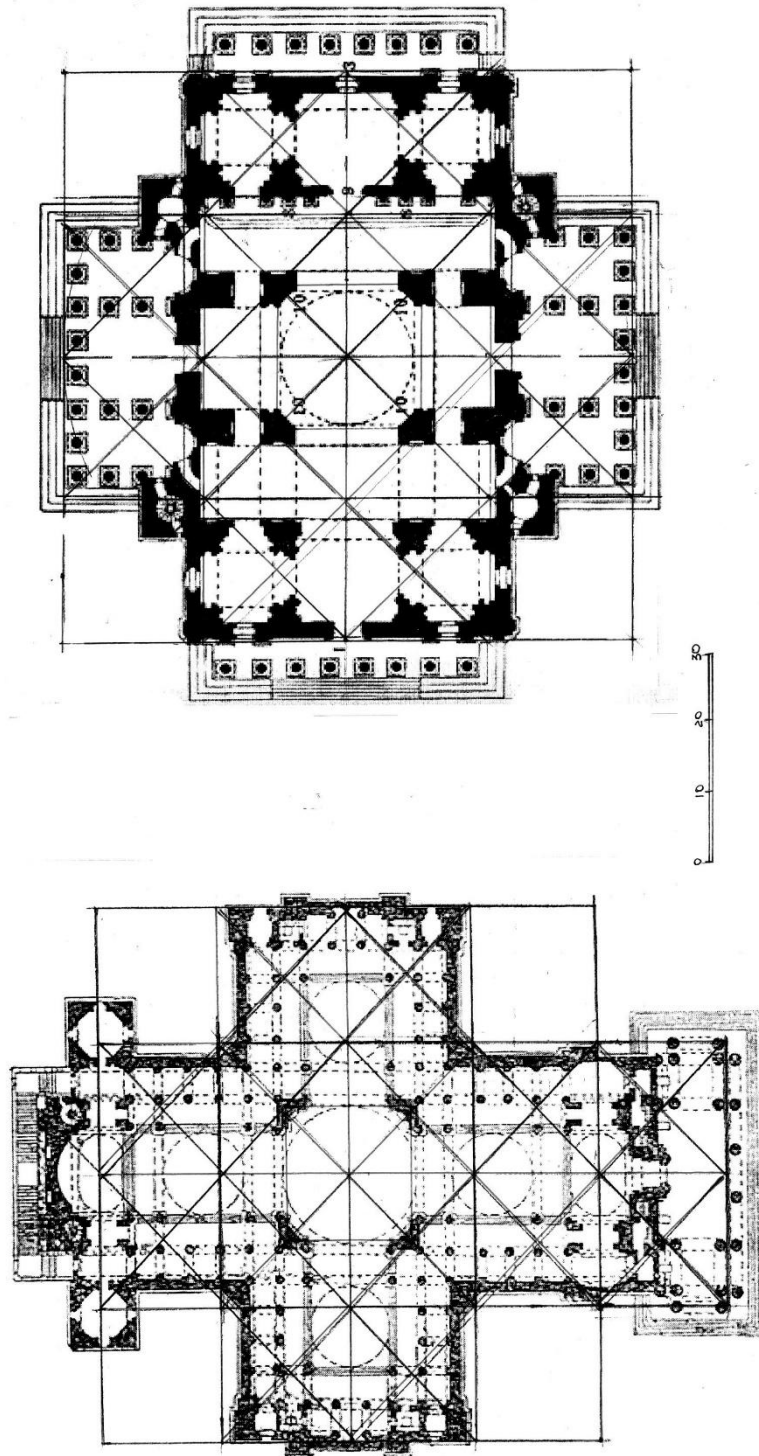

Рис. 193. Сравнение фасадов железнодорожного вокзала (вверху) и Дворцовых конюшен (постройка, 1857 г. и вариант проекта, 1852 г.) (внизу) в Петергофе. Ориентация на готическую архитектуру в творчестве арх. Н.Л. Бенуа



АВОРОЦОВЫЕ КОНОШНИ

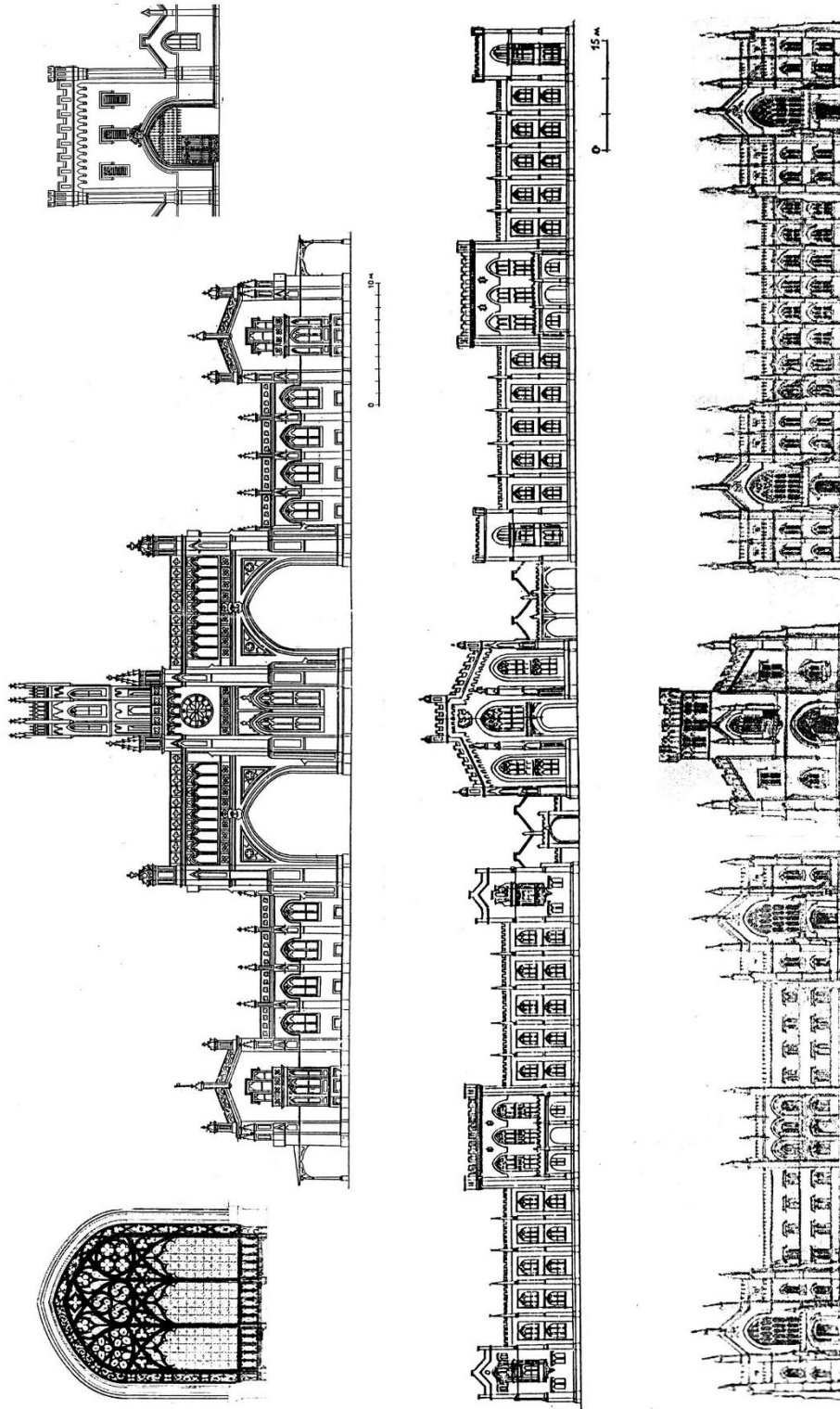
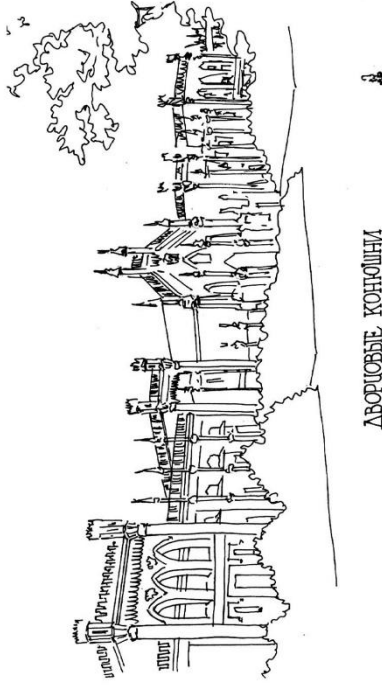
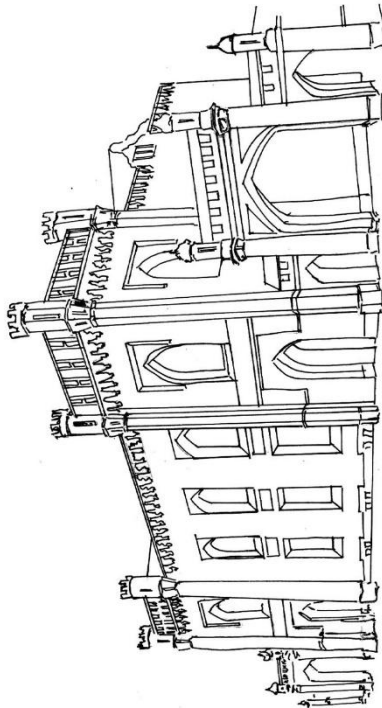

ЗДАНИЕ ПОЧТЫ

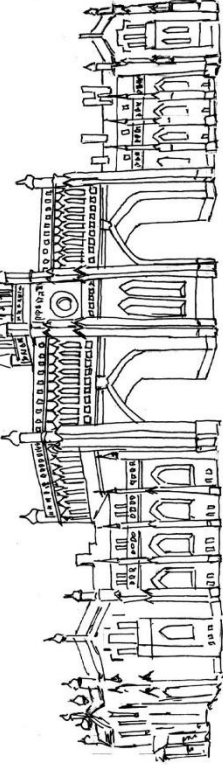
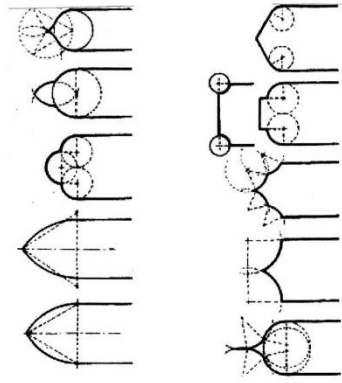
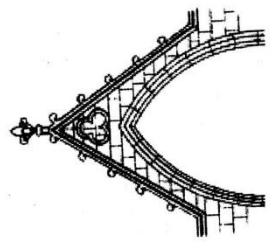
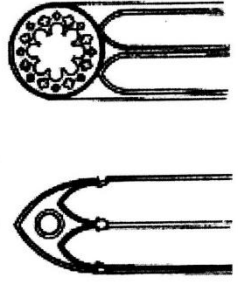
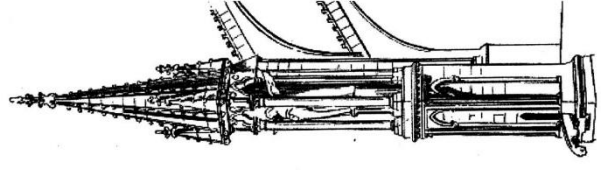

ЗДАНИЕ ЖЕЛЕЗНОДОРОЖНОГО ВОКЗАЛА

Рис. 194. Сравнительный анализ готических и архитектурных деталей в постройках арх. Н.Л. Бенуа в Петергофе





Рис. 195. Сравнение архитектурных деталей английского дворца Блюмлинг-холл и Воронцовского дворца в Алушке (1848 г., арх. Э. Блор).  
Неоготика в архитектуре Англии и России



Рис. 196. Сравнение архитектурных деталей Воронцовского дворца в Алулке и Королевского павильона в Брайтоне (Англия)

## АНАЛИЗ КУПОЛЬНОГО ЗАВЕРШЕНИЯ СОВОРА

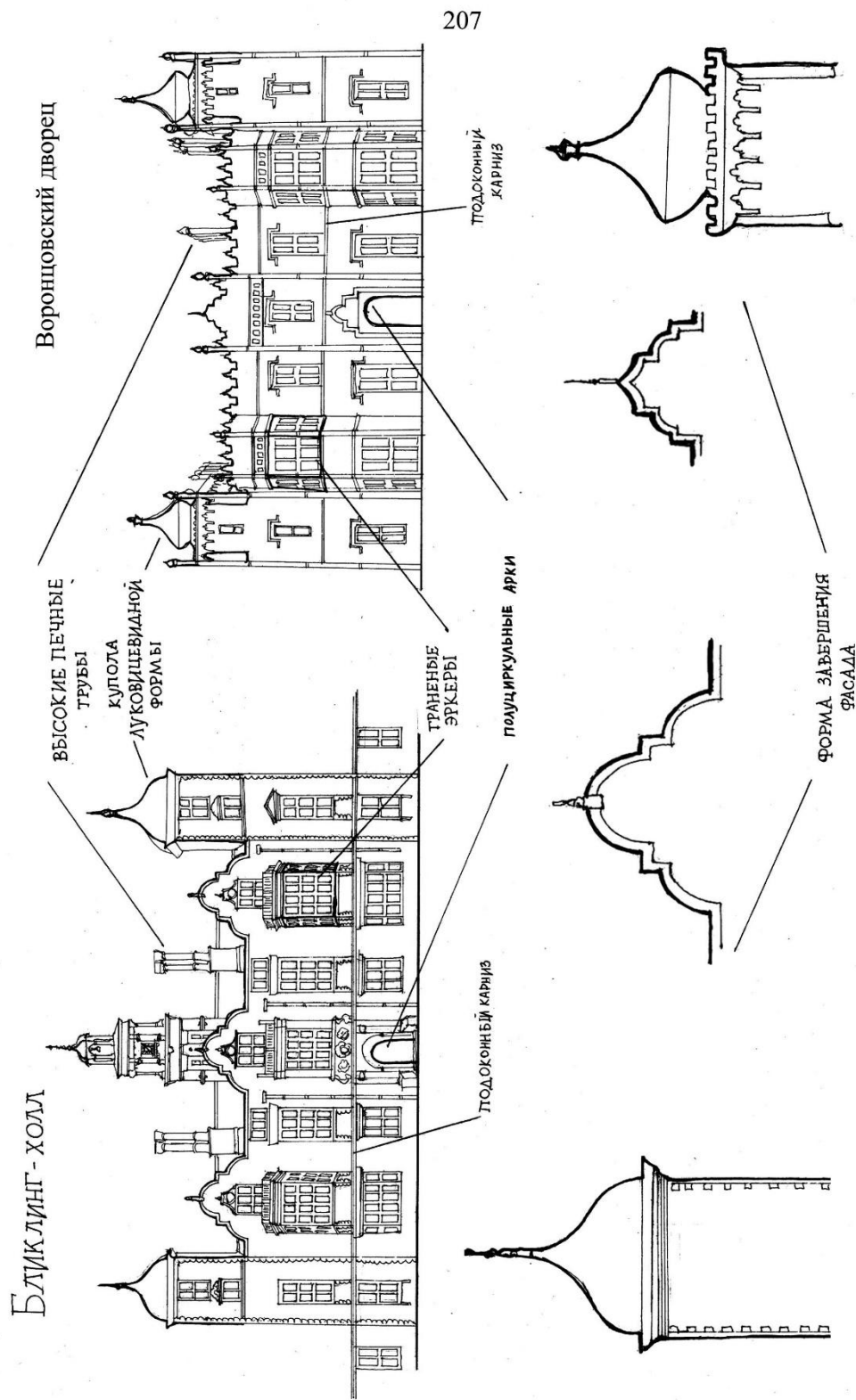

СОВОРО ИВАНОВСКОГО МОНАСТЫРЯ СОВОРО САНТА МАРИЯ ДЕЛЬ ФЬОРЕ  
ВО ФЛОРЕНЦИИ

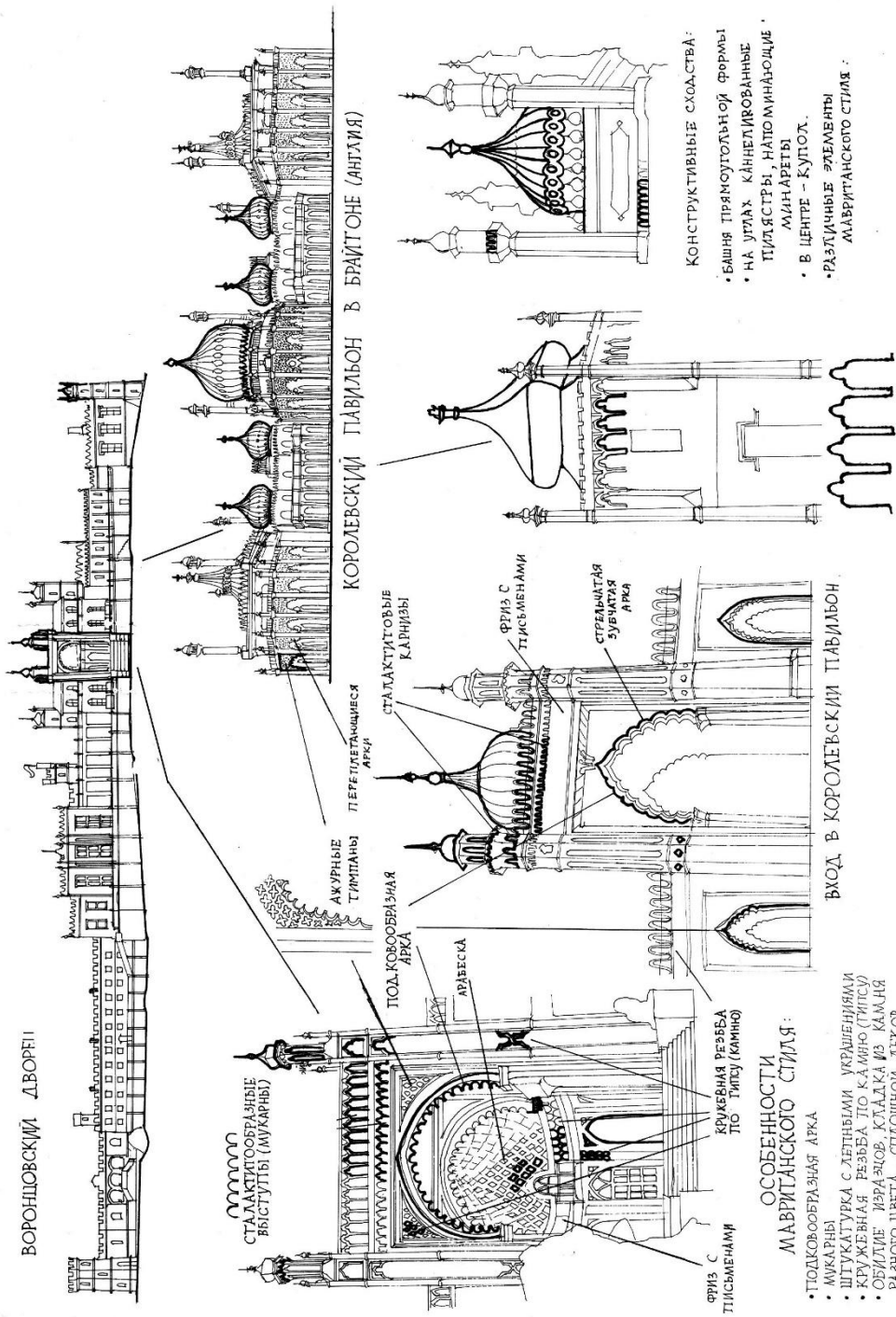
Сравнение куполов  
по модульному радиусу

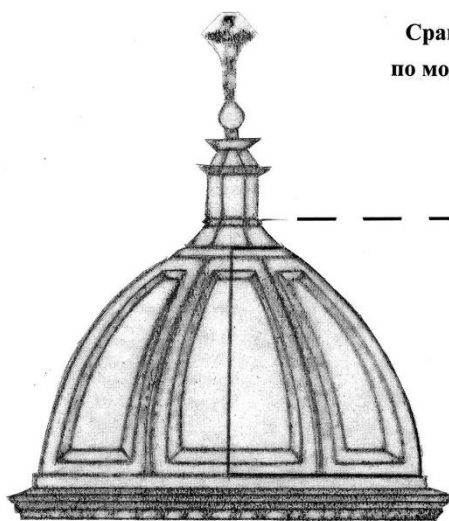

Купол собора Ивановского монастыря

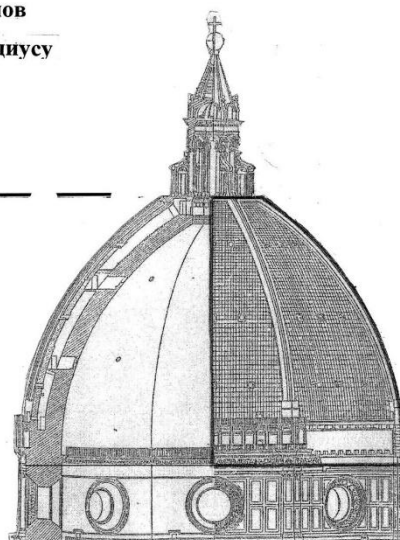

Купол собора Santa Мария дель Фьоре

Рис. 197. Неоренессансные архитектурные элементы в постройках арх. М.Д. Быковского в Москве. Сравнение куполов Ивановского монастыря в Москве (1859 г.) и собора во Флоренции (XV в.)

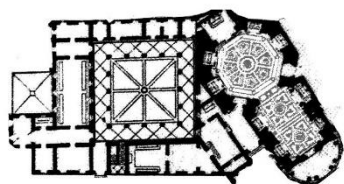

Монастырь Санта Мария  
дела Паче в Риме

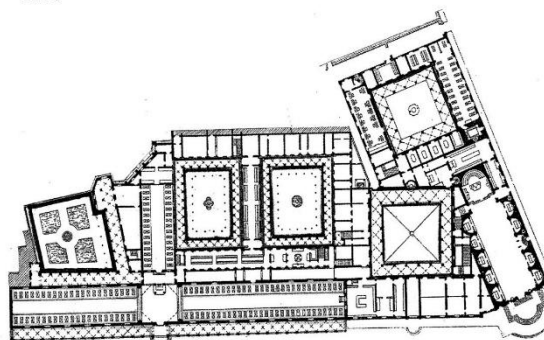

Оспедале Сан Спирито в Риме

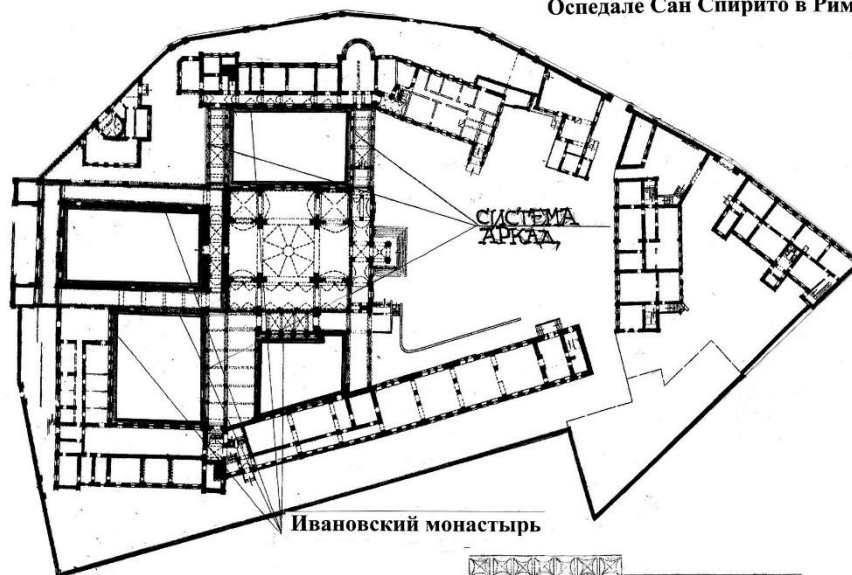

Ивановский монастырь

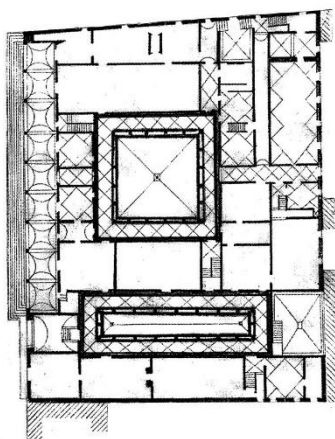

Воспитательный дом во Флоренции

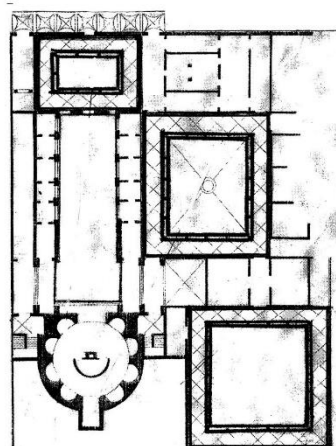

Церковь Сан Лоренцо во Флоренции

Рис. 198. Сравнение планировки Ивановского монастыря в Москве и итальянских ренессансных построек с внутренними дворами (XV в.)



Рис. 199. Античные элементы в построении императорской дачи Бельведер в Петергофе (1856 г., арх. А.И. Штакеншнейдер). Сравнение деталей дачи и греческого храма Эрехтейон



Рис. 200. Сравнение планов музеев Германии и Нового Эрмитажа в Петербурге (арх. Л. Кленце, 1852 г.). Типологический ряд

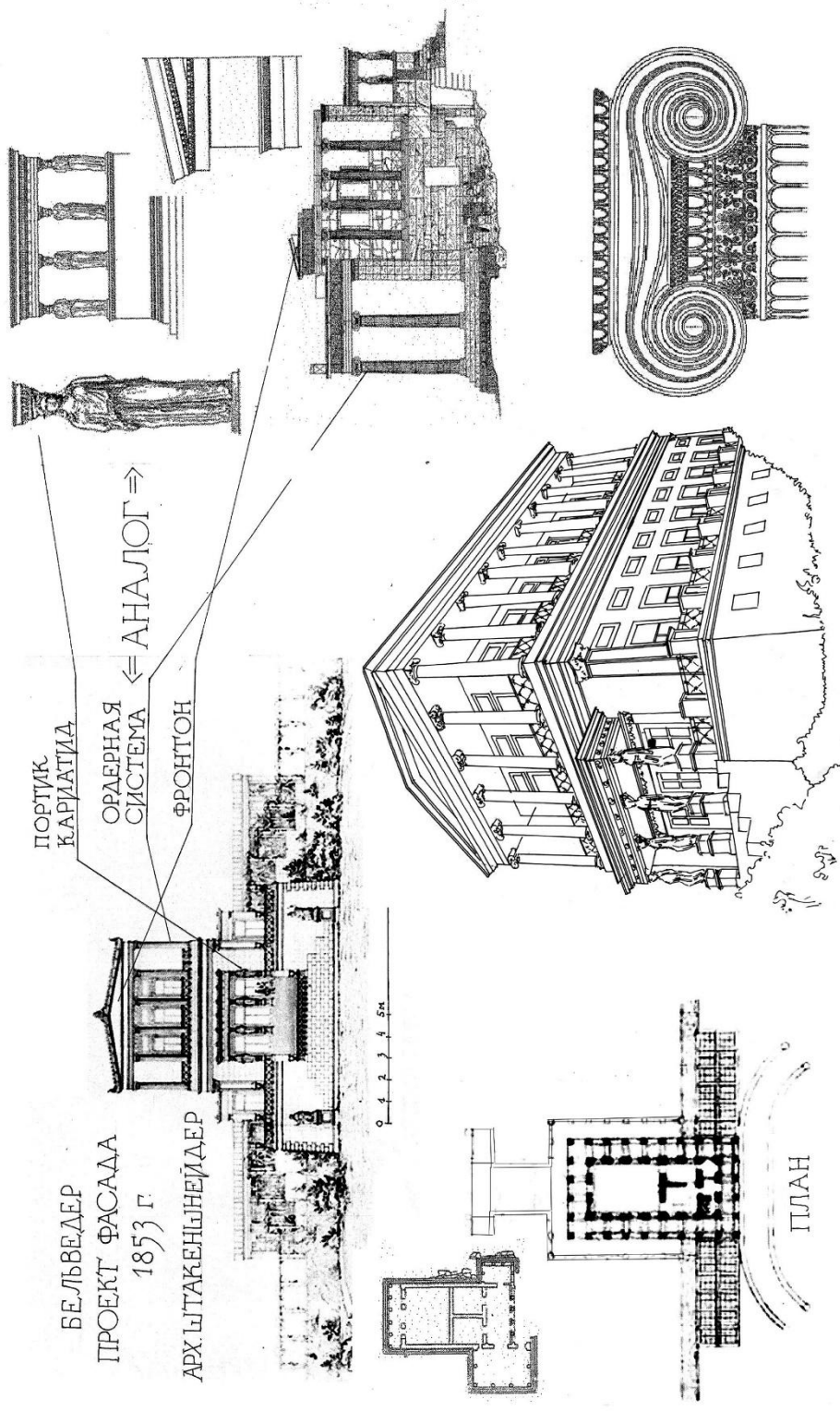

Рис. 201. Сравнение разрезов музеев Германии и Нового Эрмитажа в Петербурге. Выделение главных двухсветных залов устройством верхних фонарей

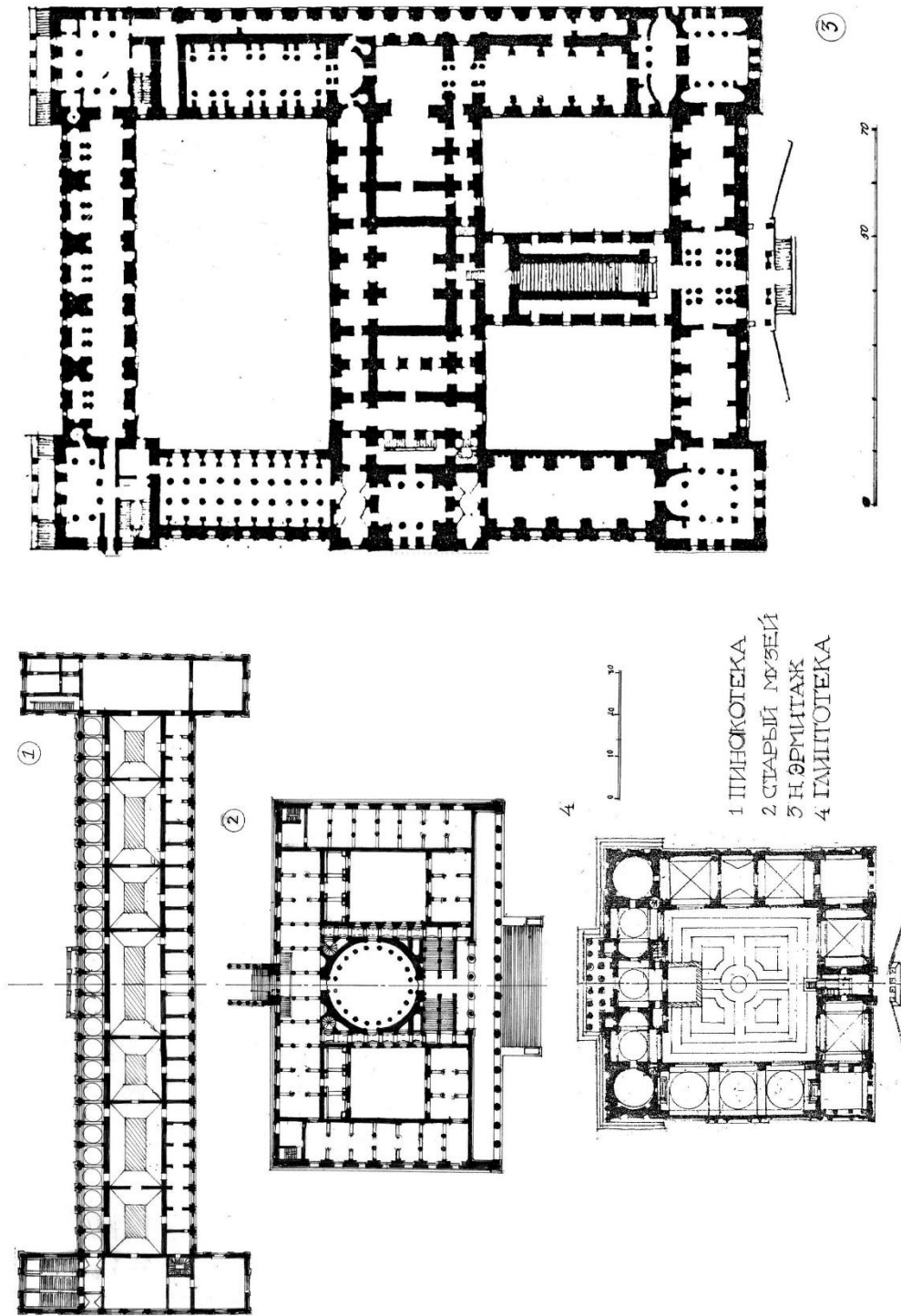

Церковь Гренадерского полка.

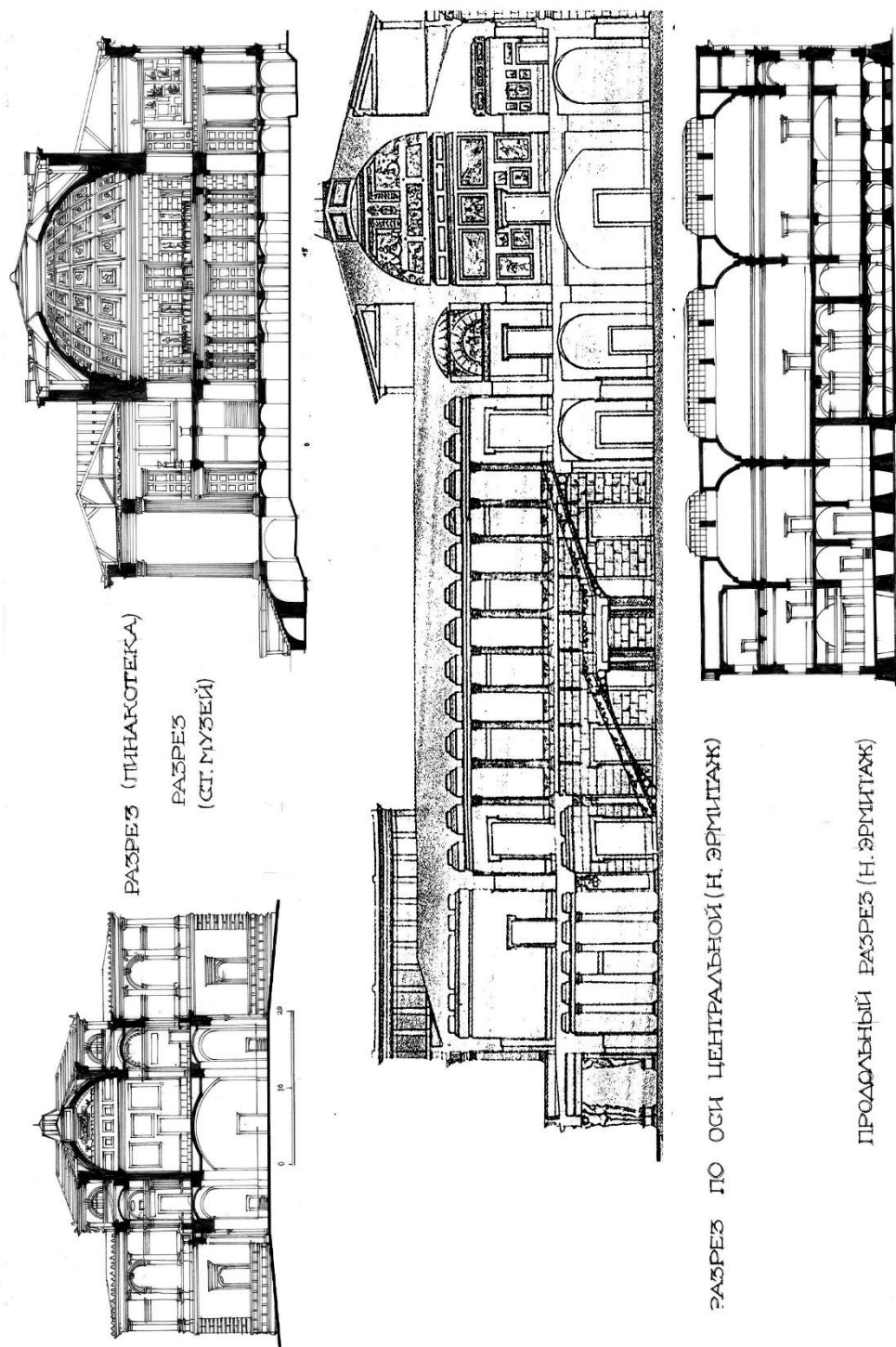
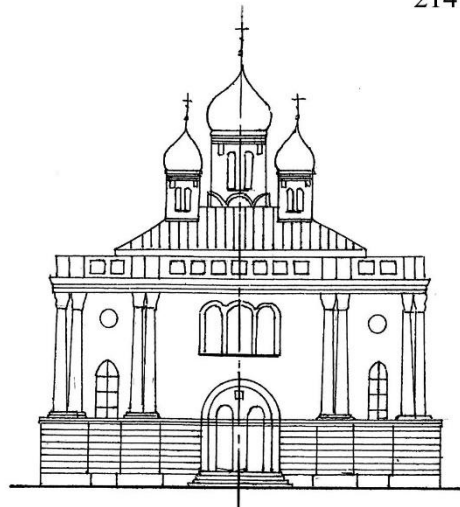
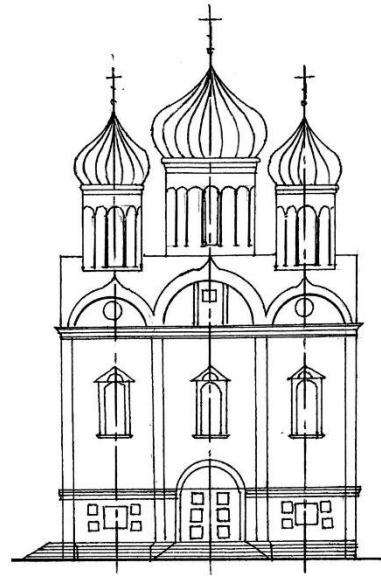

Екатерининский собор .  
Царское село .

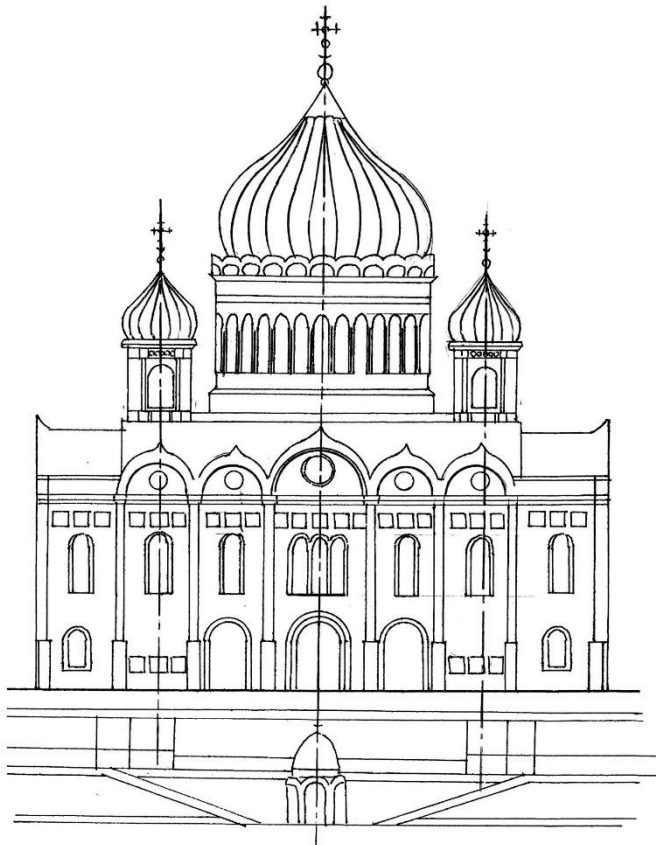

Образцовый проект

Храм Христа Спасителя  
Москва

Рис. 202. Русско-византийский стиль в храмовых постройках и образцовых проектах  
арх. К.А. Тона. Типологический ряд, сравнение фасадов





Рис. 203. Сравнение силуэтов храмов в творчестве арх. К.А. Тона. Типологический ряд



Рис. 204. Пассажи Европы и России. Сравнение планов: 1- пассаж Кольберг и Вивьен в Париже; 2- проект пассажа в Москве, 1835 г., с Голицынской галереей; 3- пассаж "Королевские аркады" в Лондоне; 4- пассаж Чосел в Париже; 5- проект пассажа "Гостинный двор" в Петербурге (1843 г.)

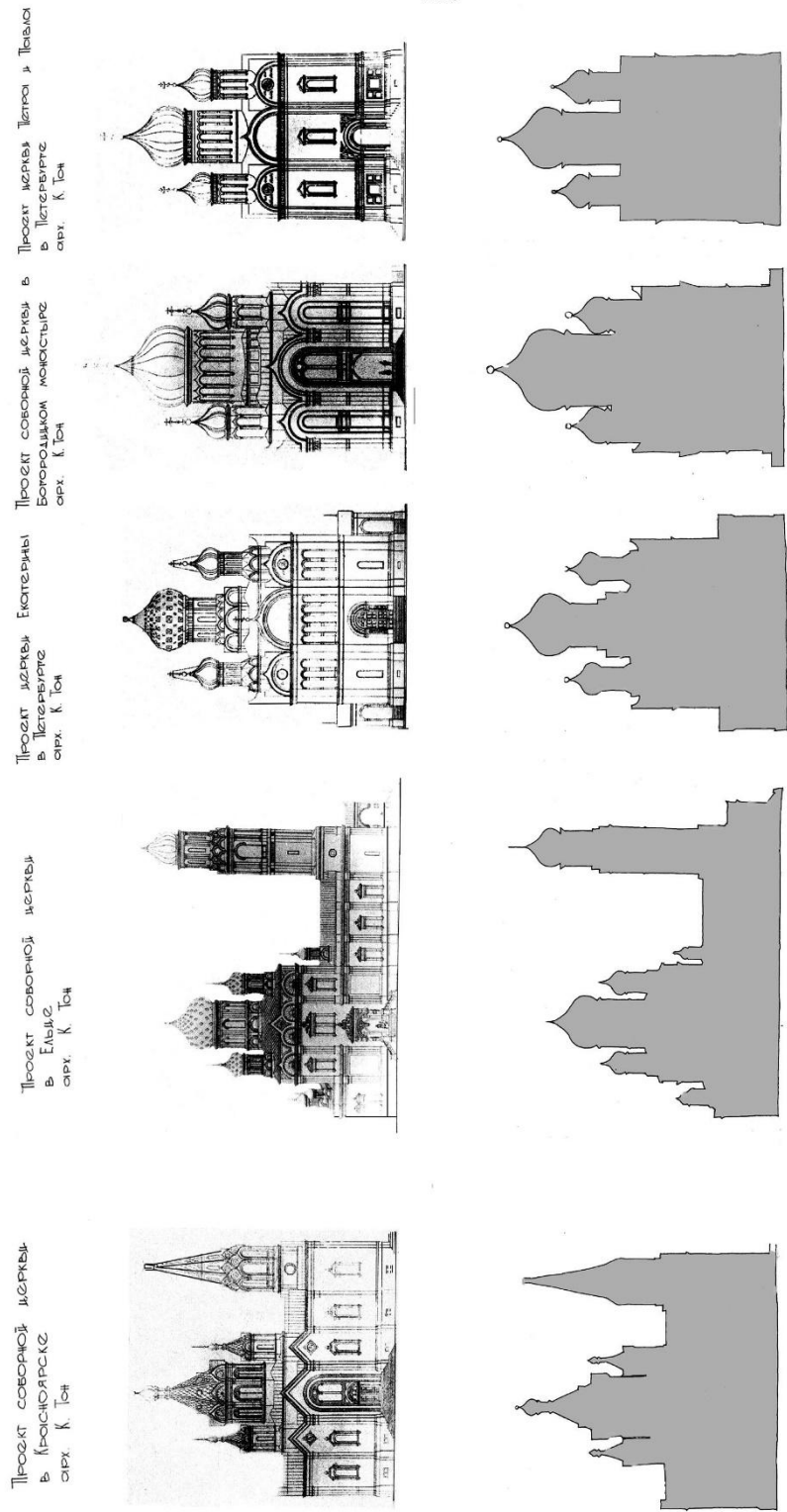

Мариинский дворец

0 30 м

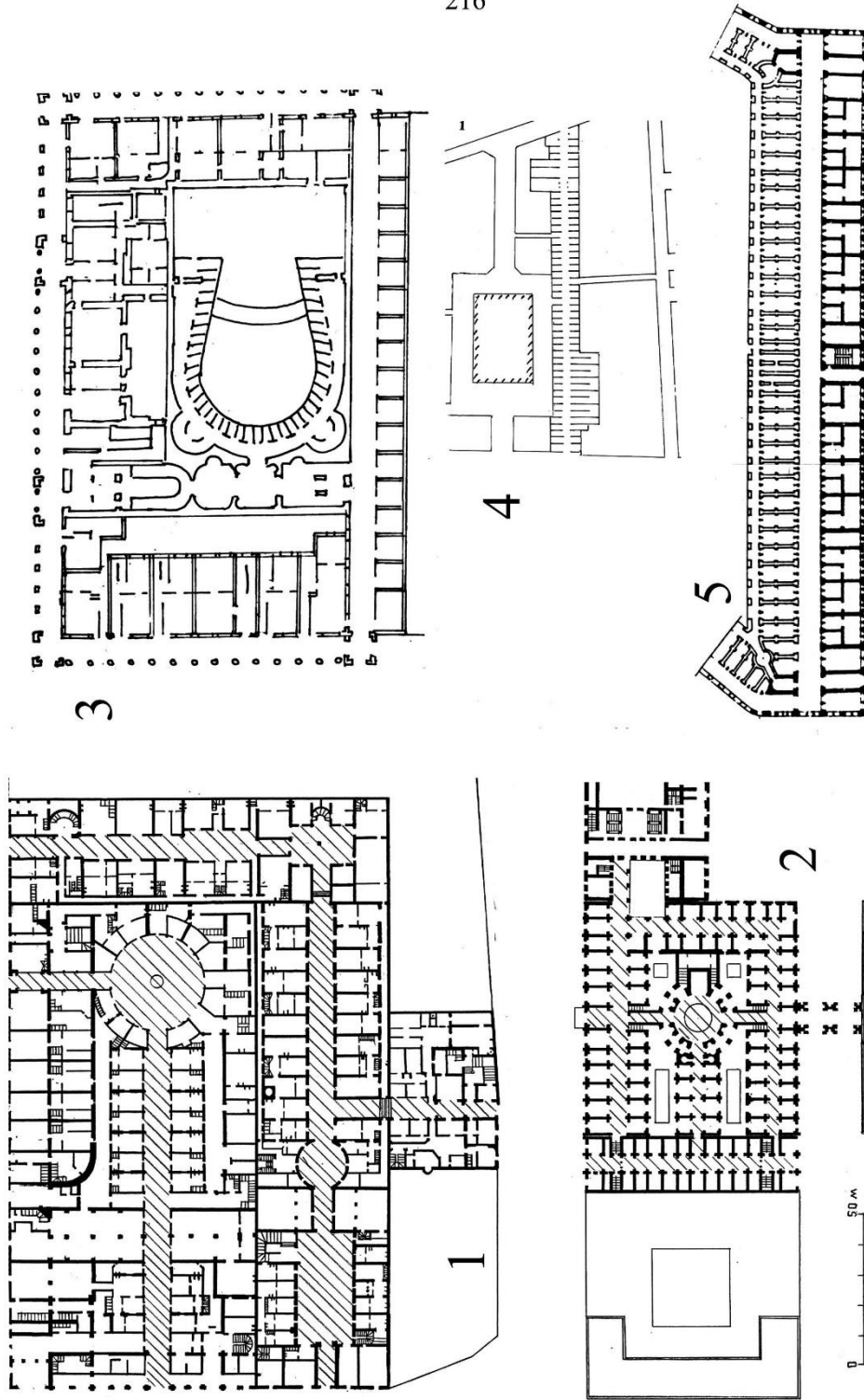
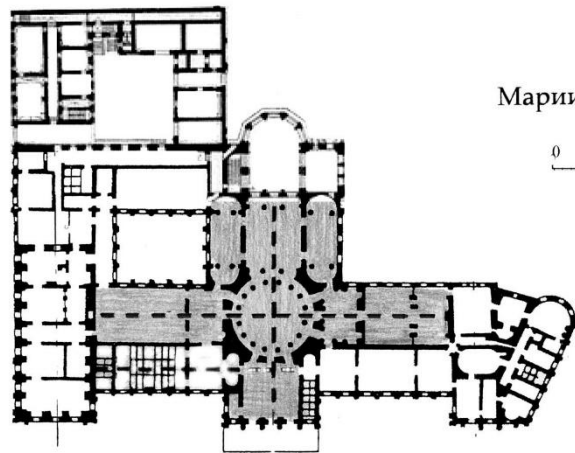
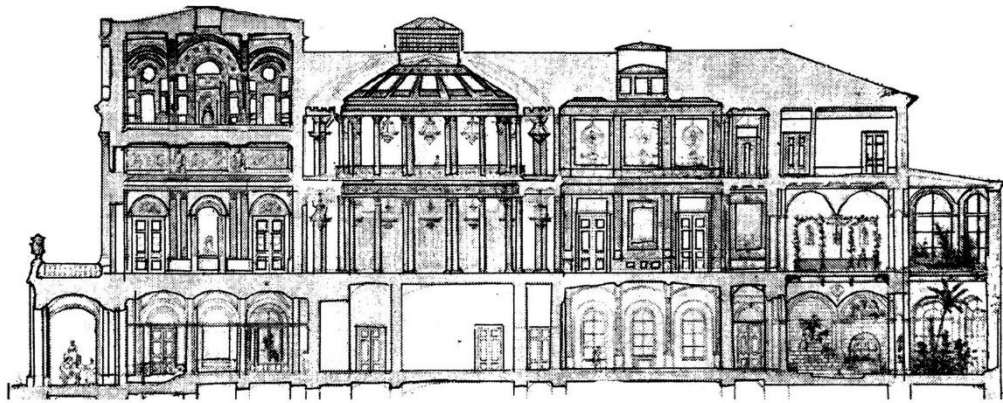
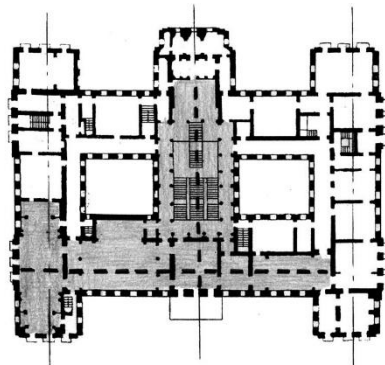

Николаевский дворец

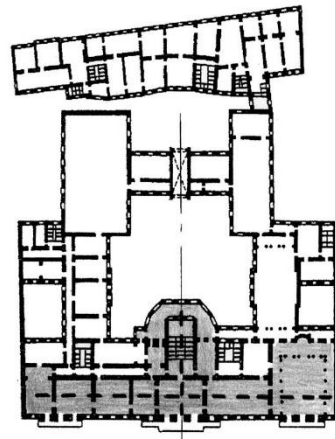

Ново-Михайловский дворец

Рис. 205. Сравнение планов императорских дворцов в Петербурге (арх. А.И. Штакеншнейдер). Масштаб общий. Выявление симметрии на фасаде осевым построением парадных залов. Особенно это проявилось в Мариинском дворце (1845 г.): разрез двусветных парадных залов (вверху)



Рис. 206. Императорский дворец в усадьбе Коломенское. Проект, арх. А.И. Штакеншнейдер, 1836 г. Выявление русских традиций в общем силуэте дворца с включением церкви Вознесения (XVI в.). Сравнение с силуэтом деревянного дворца XVII в. ( в середине)



Проект императорского дворца в Коломенском. Фасад (вариант с башней)  
арх. Штакеншнейдер

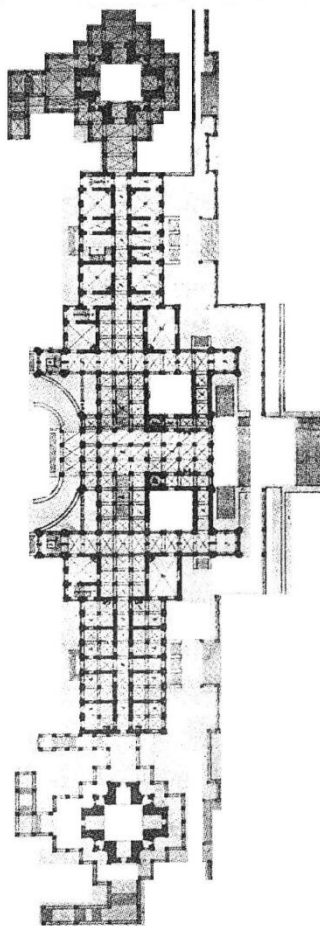
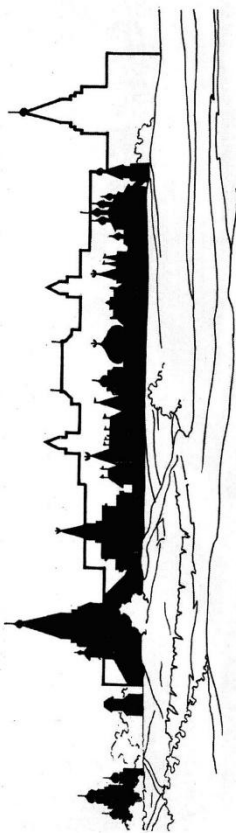
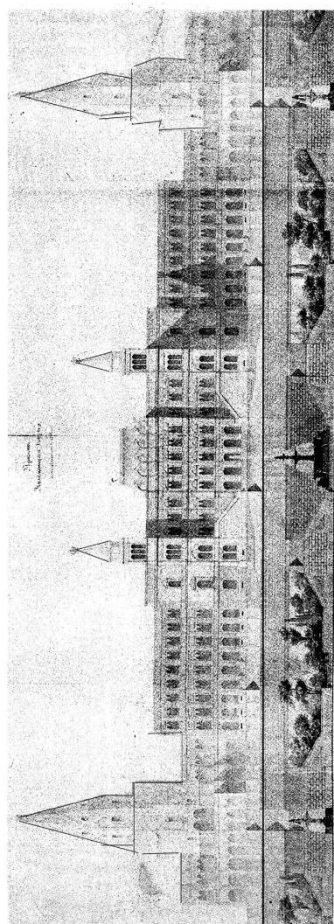
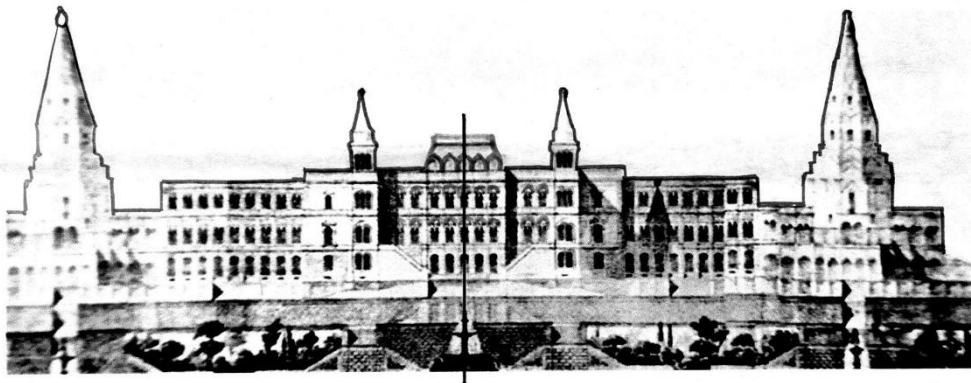

Фасад императорского дворца (вариант с копией церкви) арх. А.И.Штакеншнейдер

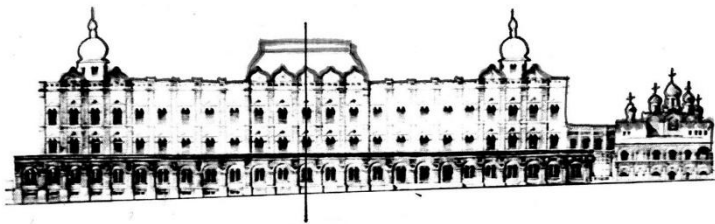

Большой Кремлёвский дворец арх. К.А.Тон

Рис. 207. Сравнение фасадов московских императорских дворцов арх. А.И. Штакеншнейдера и арх. К.А. Тона: в Коломенском, два проектных варианта, 1836 г. и в Московском кремле, проект 1838 г.

## БОЛЬШОЙ КРЕМЛЕВСКИЙ ДВОРЕЦ

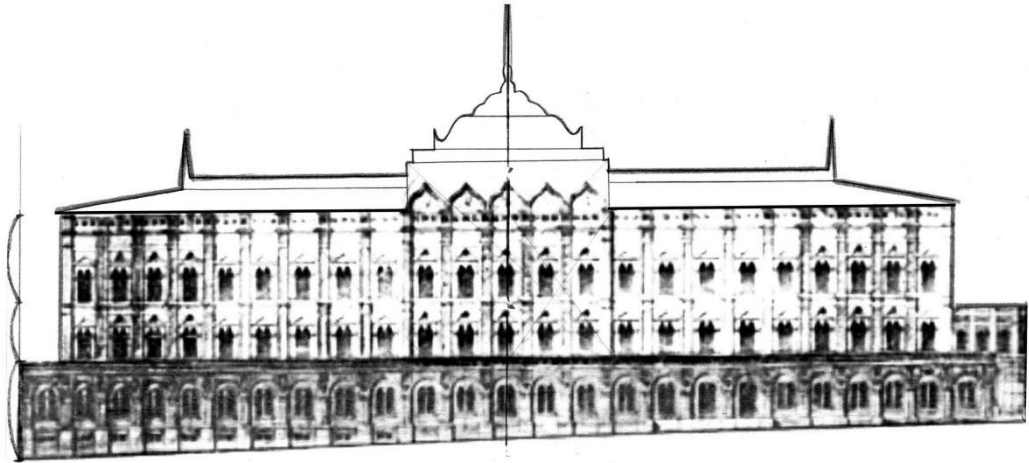

## ТЕРЕМНОЙ ДВОРЕЦ



Рис. 208. Сравнение фасадов Б. Кремлевского дворца в Москве (проектный вариант и постройка) с Теремным дворцом XVII в. Масштаб общий. Выявлены ритмическое построение и двухчастность объемной композиции



Рис. 209. Сравнение силуэтов каменных (XIX в.) и деревянных (XVII в.) шатровых храмов

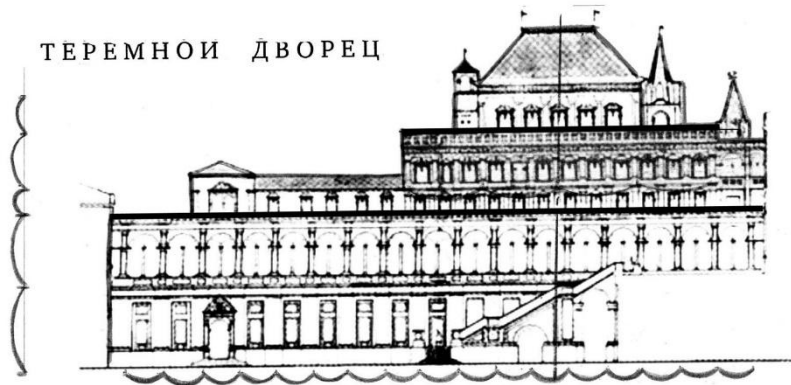

Рис. 210. Сравнение планов пассажей России и Европы: 1- на Нижегородской ярмарке, 1890 г.; 2- в Петербурге, 1900 г.; 3- в доходном доме Блиновых в Н.Новгороде, 1878 г.; 4- Попова в Москве, 1883 г.; 5- Александрова в Казани, проект 1880 г.; 6- галерея В. Эммануила в Милане, 1877 г. Масштаб общий



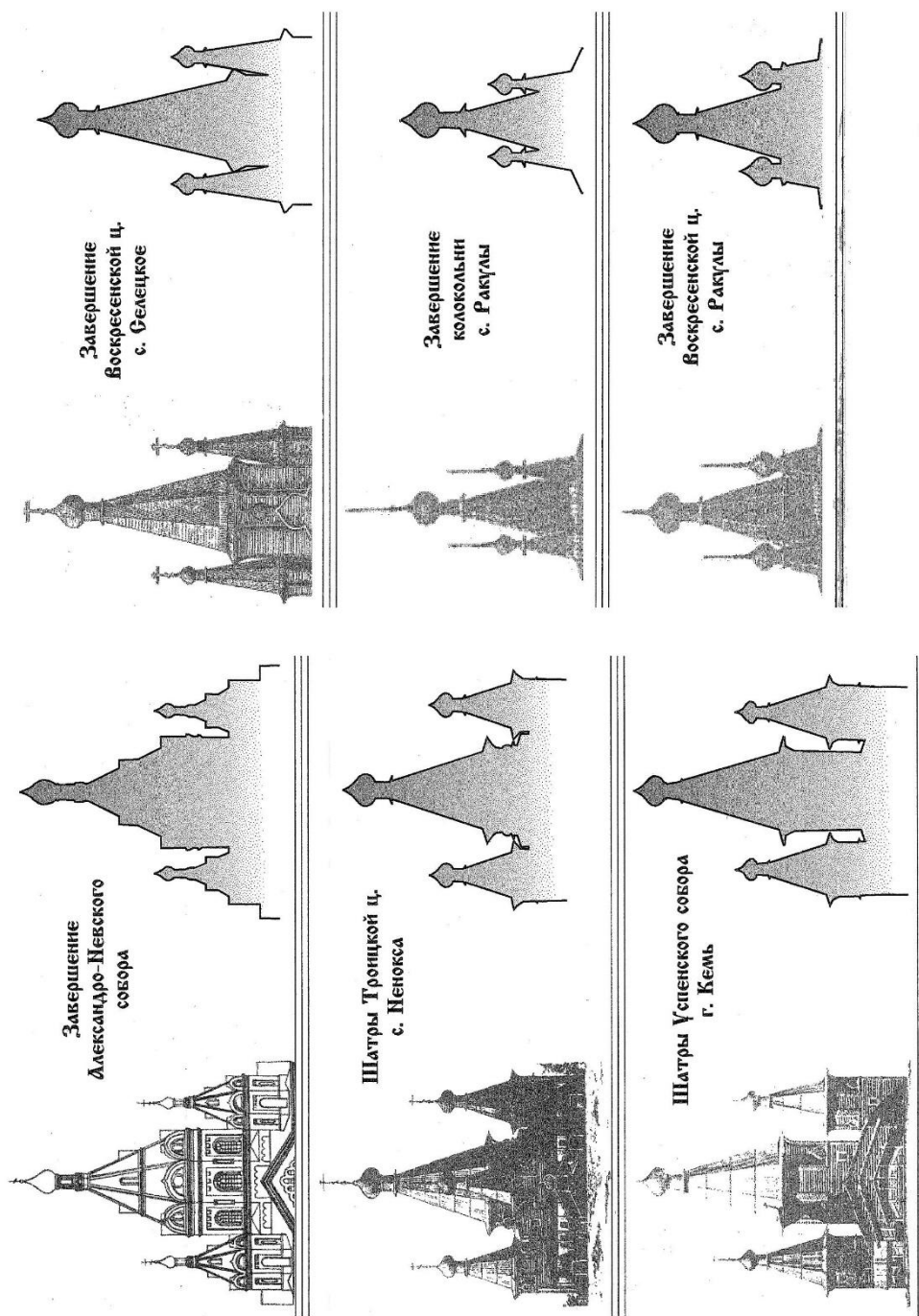

Рис. 211. Русский стиль в архитектуре общественных зданий Москвы: 1 - городская дума, 1892 г., арх. Д.И. Чичагов;  
 2 - Исторический музей, 1883 г., арх. В.О. Шервуд, 3 - Заиконоспасские торговые ряды, 1890 г., арх. М.Т. Пресображенский;  
 4 - театр "Парадиз", 1885 г., арх. К. Терский, Ф.О. Шехтель

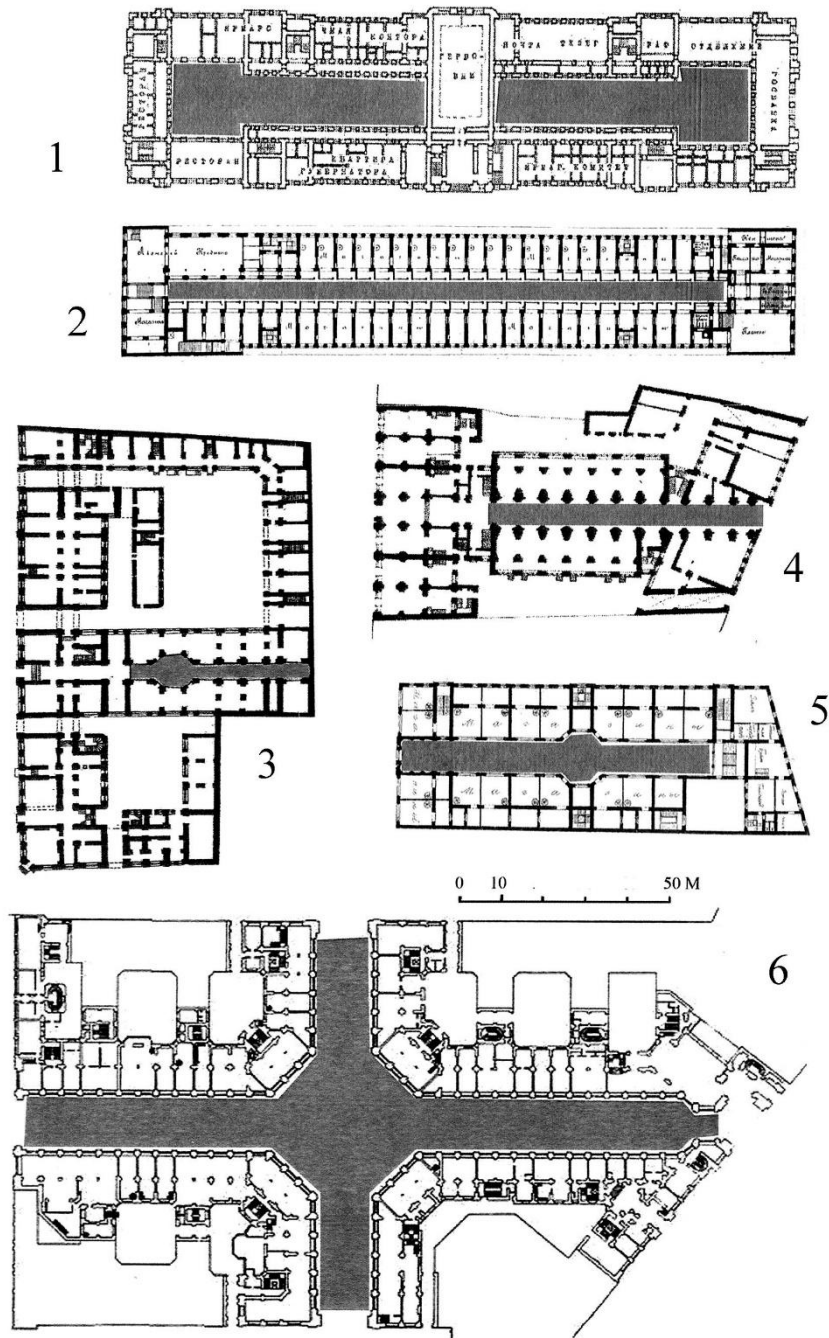

Рис. 212. Сравнение конкурсных проектов Государственного банка в Н.Новгороде (1911 г.) в память 300-летия династии Романовых:  
 проект арх. А.В. Шусева (слева) и арх. Ф.О. Шехтеля (справа). Попытки использования древнерусских традиций в новых типах  
 зданий

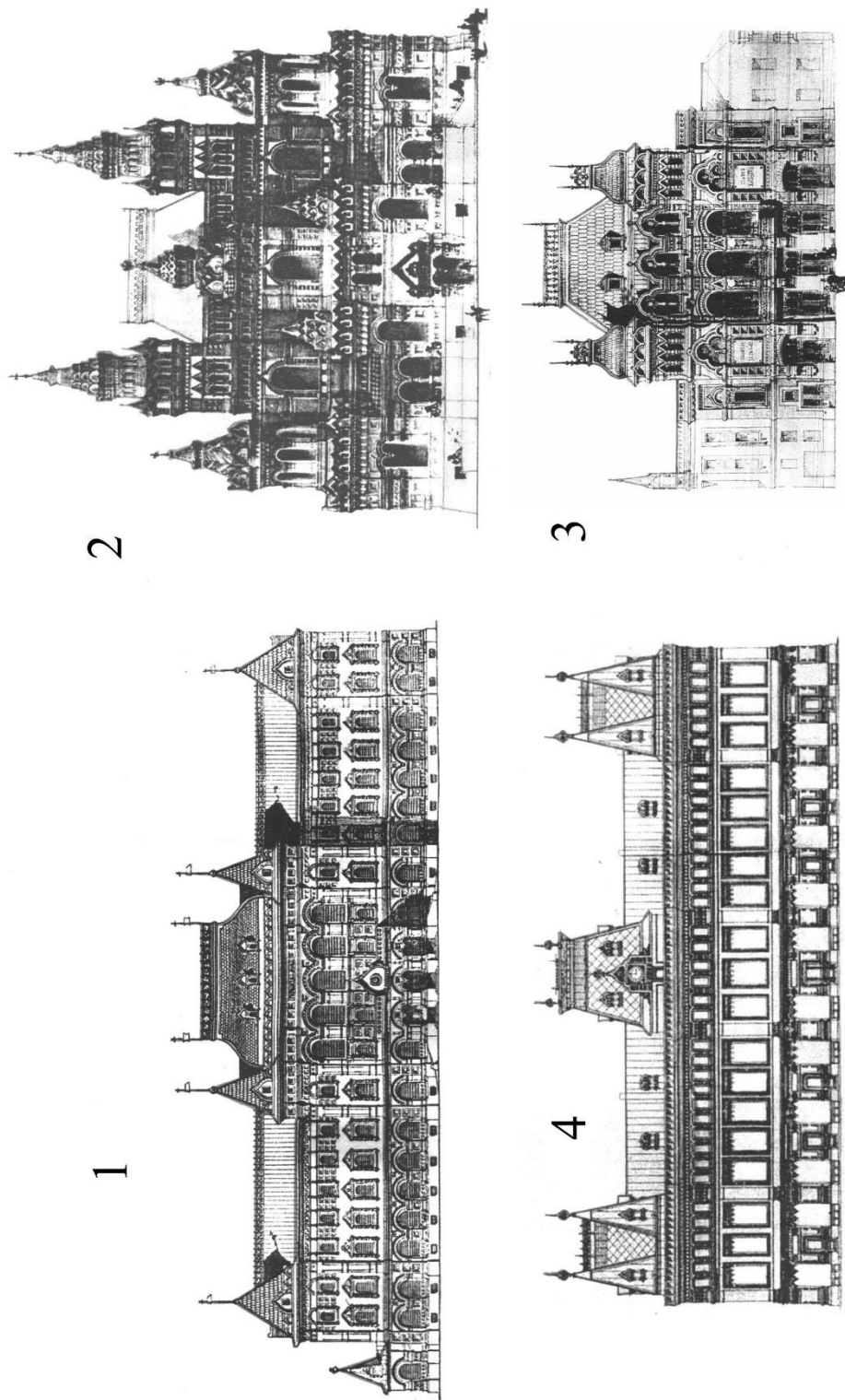

Рис. 213. Постройки в неорусском стиле в творчестве арх. В.А. Покровского:  
 1- Госбанк в Н.Новгороде, 1913 г.; 2- Судная казна в Москве, 1916 г.;  
 3- Федоровский собор в Царском Селе, 1915 г.

## Библиографический список

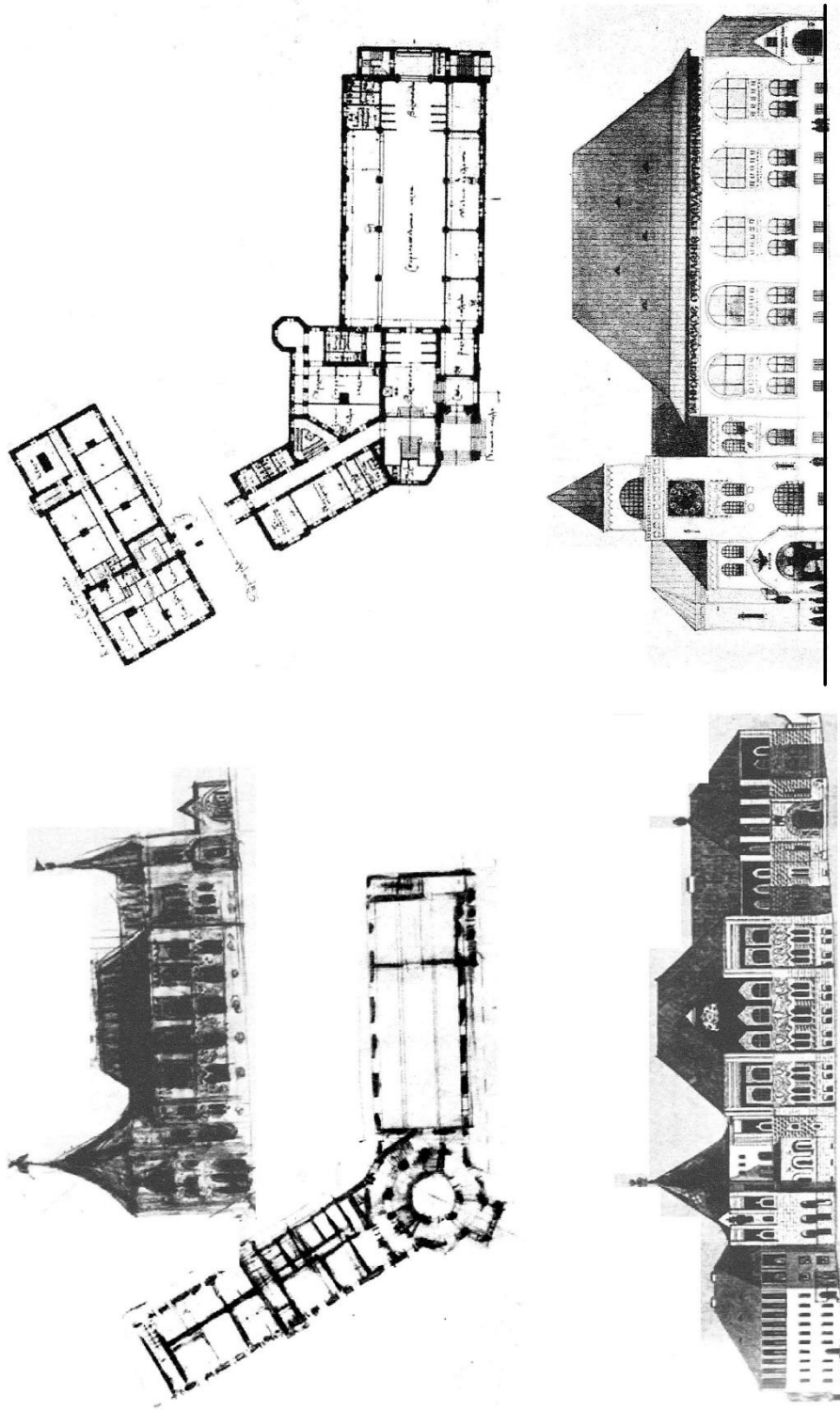
1. Агафонов, С.Л. Нижегородский кремль. /С.Л. Агафонов. – Н.Новгород: Кварц, 2008. -224 с.
2. Архитектура в истории русской культуры. Вып. 1-7. –М.: Рохос, 1998-2007.
3. Архитектура мира. Сб.ст. Вып.1-7. –М.: 1992- 1998.
4. Архитектурное наследство. Вып.1-64. М.: 1951-2016.
5. Архитектурные альбомы М.Ф. Казакова. Жилые здания Москвы XVIII века. –М.: Госстройиздат, 1956. -325 с.
6. Архитектурные ансамбли Москвы XV-начала XX веков. Под ред. Саваренской Т.Ф. –М.: Стройиздат, 1997. -401 с.
7. Афанасьев К.Н. Построение архитектурной формы древнерусскими зодчими. –М.: Наука, 1961. – 230 с.
8. Барановский Г.В. Архитектурная энциклопедия второй половины XIX века. Т.1-8. – М.: АРТ-РОДНИК,2006.
9. Бартенева М.И. Николай Бенуа. –Л.: Стройиздат, 1985. -184 с.
10. Беспалов Н.А. Муром. –М.: Советская Россия, 1990. -272 с.
11. Бодэ А.Б. Поэзия Русского Севера. –М.: Эдиториал УРСС, 2002.-216 с.
12. Бодэ А.Б. Деревянное зодчество Русского Севера: Архитектурная сокровищница Поонежья. –М.: КомКнига, 2005. -208 с.
13. Бондаренко И.А. Красная площадь Москвы. –М.: Стройиздат, 1991. - 291 с.
14. Борисова Е.А. Русская архитектура второй половины XIX века. –М.: Наука, 1979. -319 с.
15. Борисова Е.А., Стернин Г.Ю. Русский модерн. –М.: Сов. художник, 1990. -360 с.
16. Борисова Е.А., Стернин Г.Ю.Русский неоклассицизм. –М.: Галард, 2002. -290 с.
17. Брайцева О.И. Строгановские постройки рубежа XVII-XVIII веков. – М.: Стройиздат, 1977. -175 с.
18. Брунов Н.И. Храм Василия Блаженного в Москве. –М.: Искусство, 1988. -255 с.
19. Бурдяло, А. В. Необарокко в архитектуре Петербурга : Эkleктика. Модерн. Неоклассика / А. В. Бурдяло. - СПб. : Искусство-СПБ, 2002. - 382 с.
20. Вагнер Г.К. Суздаль. .–М.: Искусство, 1969.–140с.
21. Вагнер Г.К. Мастера древнерусской скульптуры. –М.: Искусство, 1966. -66 с., 35 табл.
22. Варганов А.Д. Суздаль. –Ярославль: ВВКИ, 1971. -184 с.
23. Византийский стиль в архитектуре России. Вторая половина XIX-начала XX века. –СПб.: Лики России, 2005.

24. Виолле-ле-Дюк, Энциклопедия готической архитектуры: пер. с фр. / Э. Виолле-ле-Дюк. - М.: Эксмо, 2013. - 510 с.
25. Воронин, Н.Н. Зодчество Смоленска XII-XIII вв. /Н.Н. Воронин, П.А. Раппопорт. –Л.: Наука, 1979. -414 с.
26. Воронихин А.Н. Чертежи и рисунки.–Л-М.:Госстройиздат,1952.-166 с.
27. Всеобщая история архитектуры: в 12 т. Т.3: Средние века. X-XIII в. - М.: Стройиздат, 1966. С. 516-656.
28. Всеобщая история архитектуры: в 12 т. Т.6: Архитектура России XIV-первой половины XIX в. - М.: Стройиздат, 1968. С.11-336.
29. Всеобщая история архитектуры: В 12 т. Т.10: Архитектура XIX-начала XX в. / Под ред. С.О. Хан-Магомедова. - М.: Стройиздат, 1972. - 592 с
30. Всеобщая история архитектуры: Учеб. пособие. Т.1 / Гл. ред. Б.П. Михайлов. - М.: Госстройиздат, 1958. - 686 с.
31. Гликин Я.Д. Методы архитектурной гармонии. –Л.: Стройиздат, 1979. -96 с.
32. Гоголицын, Ю.М. Памятники архитектуры Ленинградской области. /Ю.М. Гоголицын, Т.М. Гоголицына. –Л.: Стройиздат, 1987. -303 с.
33. Градостроительство Московского государства XVI-XVII веков. -М.: Стройиздат, 1994. -317 с.
34. Градостроительство России середины XIX- начала XX века. Кн.1-3. – М.: Прогресс-Традиция, 2001-2010.
35. Гримм Г.Д. Пропорциональность в архитектуре. -М-Л.: 1935. -148 с.
36. Древнерусское градостроительство X-XV веков. –М.: Стройиздат, 1993. -392 с.
37. Заварихин С.П., Фалтинский Р.А. Капитал и архитектура. История архитектуры и строительства банковских зданий в России. – СПб.:Стройиздат, 1999. – 386 с.
38. Иванов В.Н. Кострома. –М.: Искусство, 1978. -223 с.
39. Иконников А.В. Историзм в архитектуре.–М.: Стройиздат,1997.-559 с.
40. Иконников А.В. Тысяча лет русской архитектуры. –М.: Искусство, 1990. -386 с.
41. История русской архитектуры: Учеб. - М.: Гос. изд-во лит. по стр-ву и архитектуре, 1951. - 462 с.
42. История русской архитектуры: Учеб., 2-е изд. - М.: Госстройиздат, 1956. - 614 с.
43. История русской архитектуры: Учеб. Под общ. ред. Ю.С.Ушакова, Т.А.Славиной. - 2-е изд. - СПб.: Стройиздат СПб, 1994. – 600 с.
44. Каптиков А.Ю. Каменное зодчество русского Севера, Вятки, УралаXVIII в. –Свердловск: Изд-во Урал. Ун-та, 1990. -184 с.
45. Кириллова Л.И. Вопросы композиции в русской архитектуре XVI-XIX вв. –М.: Стройиздат, 1955. -104 с.
46. Кириченко Е.И. Федор Шехтель. –М.: Стройиздат, 1973. -140 с.

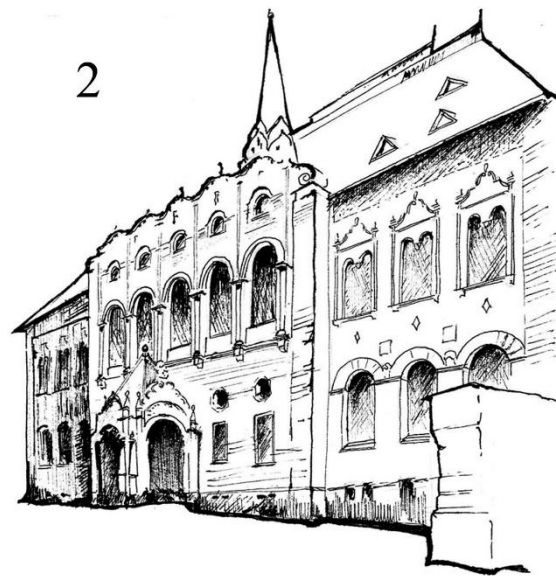
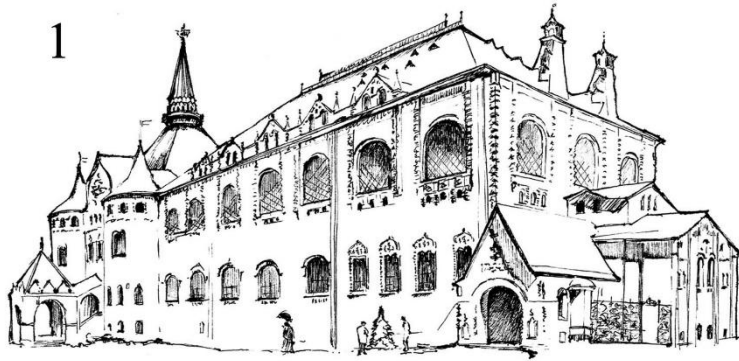
47. Кириченко Е.И. Русская архитектура 1830-1910-х годов. –М.: Искусство, 1978. -399 с.
48. Кириченко Е.И. Русский стиль. –М.: Изд-во «Баларт», 1997.- 432 с.
49. Кириченко, Е. И. Запечатленная история России. Кн.1: [Архитектурный памятник] / Е. И. Кириченко - М.: Жираф, 2001. - 352 с.
50. Кириченко Е.И. Ф.О. Шехтель. Жизнь. Образ. Идеи. –М.: Прогресс-Традиция, 2011. -352 с.
51. Кишкинова Е.М. «Византийское возрождение» в архитектуре России. –СПб.: Искусство, 2006. -255 с.
52. Комеч А.И. Каменная летопись Пскова XII-начала XVI в. М.: Наука, 1993. -252 с.
53. Косточкин В.В. Русское оборонное зодчество конца XIII-начала XVI веков. –М.: АН СССР, 1962. -288 с.
54. Кох В. Энциклопедия архитектурных стилей. Пер. с нем. –М.: БММ АО, 2005. -528 с.
55. Крадин Н.П. Русское деревянное оборонное зодчество. –М.: Искусство, 1988. -192 с.
56. Красовский М.В. Энциклопедия архитектуры. Деревянное зодчество. –СПб.: САТИСЪ, 2010. -384 с.
57. Кудрявцев М.П. Москва- третий Рим. –М.: СолСистем, 1994. -256 с.
58. Ледзинский В.С., Теличко А.А., Зверев А.В. Художественнаяковка и литье Москвы. –М.: 1989. -304 с.
59. Либсон В.Я. Большой театр СССР. /В.Я. Либсон, А.И. Кузнецова. –М.: Стройиздат, 1982. -147 с.
60. Лисовский, В.Г. «Национальный стиль» в архитектуре России. /В.Г. Лисовский –М.: Совпадение, 2000. -416 с.
61. Лисовский В.Г. Архитектура России XVIII-начала XX века. Поиски национального стиля. –М.: Белый город, 2009. -568 с.
62. Лисовский В.Г. Санкт-Петербург. Очерки архитектурной истории города. Т.1,2. –СПб.: 2009.
63. Лисовский, В.Г. Николай Васильев. От модерна к модернизму./В.Г. Лисовский, Р.М. Гашо. –СПб.: Коло, 2011. -464 с.
64. Маковецкий И.В. Архитектура русского народного жилища. Север и Верхнее Поволжье. –М.:АН СССР, 1962. -338 с.
65. Мильчик, М.И. Деревянная архитектура русского Севера. /М.И. Мильчик, Ю.С. Ушаков. –Л.: Стройиздат, 1981. -128 с.
66. Михайлов А.И. Архитектор Д.В. Ухтомский и его школа. –М.: Госстройиздат, 1954. -370 с.
67. Михайлов А.И. Баженов. –М.: Стройиздат, 1951. -371 с.
68. Москва. Иллюстрированная история. Т.1. С древнейших времен до 1917 г. –М.: Мысль, 1985. -468 с.
69. Москва. Памятники архитектуры XIV-XVII в. –М.: Искусство, 1973. -106 с., 240 илл.

70. Москва. Памятники архитектуры XVIII-первой трети XIX века. –М.: Искусство, 1975. -356 с.
71. Москва. Памятники архитектуры 1830-1910-х годов. –М.: Искусство, 1977. -126 с., 250 илл.
72. Москва и сложившиеся русские города XVIII-первой половины XIX веков. –М.: Стройиздат, 1998. -440 с.
73. Мотивы русской архитектуры. –М.: Белый город, б/г. -256 с.
74. Наряд московских фасадов. Фотоальбом. -М.: Моск. рабочий, 1987. -280 с.
75. Нащокина М.В. Античное наследие в русской архитектуре николаевского времени. –М.: Прогресс-Традиция, 2011. -616 с.
76. Нащокина М.В. Архитекторы московского модерна. М.: Изд-во «Жираф», 2005. – 304 с.
77. Нащокина, М. В. Московский модерн / М. В. Нащокина. - М. : Жираф, 2005. - 560 с.
78. Неизвестные и предполагаемые постройки В.И. Баженова. –М.: АН СССР, 1951. -291 с.
79. Николаев Е.В. Классическая Москва. –М.: Стройиздат, 1975. – 264 с.
80. Никулина Н.И. Николай Львов. –Л.: Лениздат, 1971. -133 с.
81. Овсянников Ю.М. ФранческоБартоломео Растрелли. –Л.: Искусство, 1982. -223 с.
82. Ожегов С.С. Типовое и повторное строительство в России в XVIII-XIX веках. –М.: Стройиздат, 1984. -168 с.
83. Ополовников А.В. Сокровища русского Севера. –М.: Стройиздат, 1989. -367 с.
84. Орфинский В.П. Деревянное зодчество Карелии. –Л.: Стройиздат, 1972. -119.
85. Павлинов А.М. История русской архитектуры. -М.: ЛЕНАНД, 2015. -272 с.
86. Памятники архитектуры. Москва. Кремль. Китай-город. Центральные площади. –М.: Стройиздат, 1982. -503с.; Москва. Земляной город. – М.: Стройиздат, 1989. -352 с.; Москва. Белый город. –М.: Стройиздат, 1989. -379 с.
87. Памятники архитектуры в Советском Союзе. Под ред. А.С. Щенкова – М.: Памятники ист. мысли, 2004. - 696 с.
88. Памятники архитектуры в дореволюционной России. Очерки истории архитектурной реставрации. –М.: ТЕРРА-Книжный клуб, 2002. -528 с.
89. Памятники архитектуры Костромской области. Вып.1. Ч.1-3. Кострома. –Кострома: 1996-1998.
90. Памятники архитектуры Ленинграда. –Л.: Стройиздат, 1975. -574 с.
91. Памятники архитектуры пригородов Ленинграда. –Л.: Стройиздат, 1983. -616 с.

92. Памятники русской архитектуры. (Русское зодчество). Вып. 1-5. –М.: АА СССР, 1945-1953. Таблицы.
93. Петербург и другие российские города. –М.: Стройиздат, 1995. -404 с.
94. Пилявский В.И. Джакомо Кваренги. –Л.:Стройиздат, 1981. -212 с.
95. Пилявский В.И. Стасов-архитектор. –Л.: Стройиздат, 1963. -251 с.
96. Пилявский, В.И. История русской архитектуры: учеб. /В.И. Пилявский, А.А. Тиц, Ю.С. Ушаков. – Л.: Стройиздат. Ленингр. отд-ние, 1984. - 512 с.
97. Пилявский, В.И. История русской архитектуры: Учеб. для вузов /В.И. Пилявский, А.А. Тиц, Ю.С. Ушаков. - М.: Архитектура-С, 2003. - 511 с. (2007)
98. Подъяпольская Е.Н. Памятники архитектуры Московской области. Т.1-3. –М.: Стройиздат, 1999-2001.
99. Попадюк С.С. Теория неклассических архитектурных форм: Русский архитектурный декор XVII в. М.: Эдиториал УРСС, 2004. - 192 с.
100. Попадюк, С. С. Неизвестная провинция: Ист.-архит. исслед. / С. С. Попадюк. - М.: Эдиториал УРСС, 2004. - 645 с.
101. Пруцын О.И. Историко-архитектурная среда. /О. И. Пруцын, Б. Рымашевский, В. Борусевич; - М. : Стройиздат, 1990. - 408 с.
102. Пунин А.Л. Архитектура Петербурга середины и второй половины XIX века. Т.1. –СПб.: Крига, 2009. -592 с.
103. Пунин А.Л. Архитектура Петербурга середины и второй половины XIX века. Т.2. –СПб.: Крига, 2014. -600 с.
104. Пунин А.Л. Санкт-Петербург в эпоху Петра Великого. Ч.1. - СПб.: Лики России, 2014. -212 с.
105. Раппопорт П.А. Древнерусская архитектура. –СПб.:Стройиздат, 1993. – 288 с.
106. Русская архитектура первой половины XVIII века. Под ред. И.Э. Грабаря.–М., 1954. -416 с.
107. Русское деревянное зодчество XIV-XIX веков. Архитектурная энциклопедия. –М.: Изд. Дом «Красивые Дома пресс», 2014. -608 с.
108. Садовников В.С. Панорама Невского проспекта. –Л.: Аврора, 1974. - 80 с., 28 табл.
109. Сарабьянов, Д. В. Модерн. История стиля / Д.В. Сарабьянов. - М.: Галарт, 2001. - 344 с.
110. Славина Т.А. Константин Тон. –Л.: Лениздат, 1989. - 224 с.
111. Сорок сороков. В 4-х т. Т.1: Кремль и монастыри. - М.: ООО «Изд-во Астрель», 2003. - 500 с.
112. Спегальский Ю.П. Каменное зодчество Пскова. –Л.: Стройиздат, 1976. -119 с.
113. Степанов М.В. Рабочие методы древнерусских зодчих. –СПб.: Зодчий, 2013. -104 с.



114. Суслов, А.И. Ярославль. /А.И. Суслов, С.С. Чураков. –М.: Госстройиздат, 1960. -259 с.
115. Суслов В.В. Памятники древнего русского зодчества. Вып. I-VII /В.В. Суслов. –М.: Архитектура-С, 2013. -464 с.
116. Сытин П.В. История планировки и застройки Москвы. Т.1-3. –М.: 1950-1954.
117. Тарановская М.З. Ансамбль площади Островского, улицы Росси, площади Ломоносова в Ленинграде. –Л.:Стройиздат, 1962. – 175 с.
118. Тарановская М.З. Карло Росси. –Л.: Стройиздат, 1980. -223 с.
119. Тихомиров, Н.Я. Московский кремль. История архитектуры. /Н.Я. Тихомиров, В.Н. Иванов. –М.: Стройиздат, 1967. -259 с.
120. Филатов Н.Ф. Нижний Новгород. Архитектура XIV-нач. XX в. – Н.Новгород, 1994. -256 с.
121. Филатов Н.Ф. Нижний Новгород пушкинской поры. 1833 год. – Горький: ВВКИ, 1983. -159 с.
122. Флетчер Б. История архитектуры. Пер. с англ.-М.: Архитектура-С, 2012. -768 с.
123. Халитов Н.Х. Памятники архитектуры Казани XVIII-нач.XIX в. –М.: Стройиздат, 1991. -192 с.
124. Чертежи А.Н. Воронихина. –М.: ВАА, 1938. -134 с.
125. Швидковский Д.О. Чарлз Камерон и архитектура императорских резиденций. –М.: Улей, 2008. -392 с.
126. Швидковский Д.О. Архитектура русского классицизма в эпоху Екатерины Великой. –М.: Архитектура-С, 2016. -256 с.
127. Шевелев И.Ш. Золотое сечение. –М.: Стройиздат, 1990. -342 с.
128. Шуази О. Всеобщая история архитектуры. –М.:Эксмо, 2008. -704 с.
129. Шуйский В.К. Огюст Монферран. –СПб.: 2005. -414 с.
130. Шумилкин С.М. Торговые центры европейской части России конца XVIII-первой половины XIX вв.: типология, география, структура: монография / С.М. Шумилкин; Нижегород. гос. архит.-строит. ун-т. - Н.Новгород: ННГАСУ, 2012. - 228 с.
131. Шумилкин, С.М Торговые центры европейской части России второй половины XIX-начала XX в.: типология, география, структура: монография / С. М. Шумилкин ;Нижегор. гос. архит.-строит. ун-т. - Н.Новгород: ННГАСУ, 2013. - 239 с.
132. Шумилкин, С.М. Нижегородская ярмарка. /С.М. Шумилкин. –Н.Новгород: Кварц, 2014. -200 с.
133. Шумилкин С.М. Архитектурный анализ. / С. М. Шумилкин, А.С. Шумилкин. - Н.Новгород: ННГАСУ, 2011. - 56с.
134. Эрмитаж. История строительства и архитектура зданий. –Л.: Стройиздат, 1989. -560 с.
135. Эрмитаж. История и архитектура зданий. – Л.: Аврора, 1974. – 279 с.

Шумилкин Сергей Михайлович

Шумилкин Михаил Сергеевич

РУССКАЯ АРХИТЕКТУРА X-НАЧАЛА XX ВВ.  
ГРАФОАНАЛИТИЧЕСКИЕ ТАБЛИЦЫ

*Учебное пособие*

Подписано в печать \_\_\_\_\_ Формат 60x90 1/8 Бумага газетная. Печать трафаретная.  
Уч. изд. л. 27,2. Усл. печ. л 28,1. Тираж 200 экз. Заказ №

---

Федеральное государственное бюджетное образовательное учреждение высшего образования  
«Нижегородский государственный архитектурно-строительный университет» 603950, Нижний  
Новгород, ул. Ильинская, 65.

Полиграфический центр ННГАСУ, 603950, Н.Новгород, Ильинская, 65